

BAXI

it

Pompa di calore monoblocco aria-acqua reversibile
manuale d'installazione - uso - manutenzione

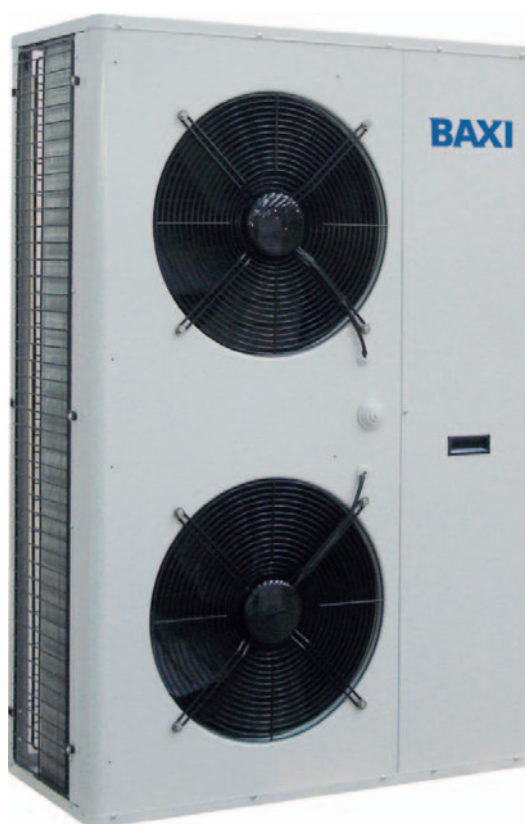

PBM 15
PBM 25
PBM 38

R-410A

| | | | | | |
|--------------|--|----|--------------|---|----|
| U I A | Avvertenze generali | 4 | I A | Curva pompa | 35 |
| U I A | Declinazione di responsabilità | 4 | A | Controllo e avviamento unità | 36 |
| U I A | Regole fondamentali di sicurezza | 4 | A | Descrizione tasti e display controllo ambiente | 38 |
| I A | Ricevimento prodotto e movimentazione | 5 | A | Uso e funzioni del controllo ambiente | 39 |
| U I A | Identificazione unità | 6 | A | Regolazione impianto e caratteristiche di funzionamento | 48 |
| I A | Descrizione unità standard | 7 | U I A | Configurazione impianto | 53 |
| I | Disegni dimensionali | 8 | A | Manutenzione e assistenza | 59 |
| I | Installazione | 8 | A | Spegnimento per lunghi periodi | 62 |
| I A | Collegamenti idraulici | 9 | A | Manutenzione ordinaria | 62 |
| I A | Collegamenti elettrici | 12 | A | Manutenzione straordinaria | 63 |
| I A | Collegamenti a cura dell'installatore | 13 | A | Smaltimento | 63 |
| I A | Collegamenti elettrici di potenza alla rete di alimentazione | 15 | U I A | Lista parametri | 64 |
| I A | Dati tecnici generali | 34 | U I A | CHECK-LIST Verifica operazioni installatore | 66 |
| I A | Limiti di funzionamento | 34 | | | |

In alcune parti di questa pubblicazione e all'interno dell'apparecchiatura sono stati usati i seguenti simboli:



U Utente



Attenzione



Pericolo alte temperature



I Installatore



Divieto



A Assistenza tecnica



Pericolo Tensione

⚠ **Questi apparecchi sono stati realizzati** per il raffreddamento e/o il riscaldamento d'acqua e dovranno essere destinati a questo uso compatibilmente con le loro caratteristiche prestazionali, questi apparecchi sono progettati per l'uso residenziale o similare.

È esclusa qualsiasi responsabilità contrattuale ed extra-contrattuale dell'**Azienda** per danni causati a persone, animali o cose, da errori di installazione, di regolazione e di manutenzione o da usi impropri. Tutti gli usi non espressamente indicati in questo elenco non sono consentiti.

Leggere attentamente il presente fascicolo; l'esecuzione di tutti i lavori deve essere effettuata da personale qualificato, secondo le norme vigenti in materia nei diversi paesi.

La validità della garanzia decade nel caso non siano rispettate le indicazioni sopra menzionate e se, all'atto della messa in funzione dell'unità, non sia presente il personale autorizzato dall'Azienda (ove previsto nel contratto di fornitura) che dovrà redigere un verbale di avviamento.

La documentazione fornita con l'unità deve essere consegnata al proprietario affinché la conservi con cura per eventuali future manutenzioni o assistenze.

Gli interventi di riparazione o manutenzione devono essere eseguiti dal Servizio Tecnico di Assistenza dell'Azienda o da personale qualificato secondo quanto previsto dal seguente libretto.

Non modificare o manomettere il condizionatore in quanto si possono creare situazioni di pericolo ed il costruttore del condizionatore non sarà responsabile di eventuali danni provocati

DECLINAZIONE DI RESPONSABILITÀ

La presente pubblicazione è di esclusiva proprietà del **Costruttore** la quale pone il divieto assoluto di riproduzione e divulgazione della stessa se non espressamente autorizzata per iscritto dal **Costruttore**.

Questo documento è stato redatto con la massima cura ed attenzione ai contenuti esposti, il **Costruttore** non può assumersi tuttavia alcuna responsabilità derivante dall'utilizzo della stessa.

Leggere attentamente il presente documento. L'esecuzione di tutti i lavori, la scelta della componentistica e dei materiali utilizzati deve essere effettuata in modo conforme alla "regola d'arte", secondo le norme vigenti in materia nei diversi paesi tenendo conto delle condizioni di esercizio e degli usi a cui l'impianto è destinato, a cura di personale qualificato.

REGOLE FONDAMENTALI DI SICUREZZA

Ricordiamo che l'utilizzo di prodotti che impiegano energia elettrica ed acqua, comporta l'osservanza di alcune regole fondamentali di sicurezza quali:

⊖ **È vietato l'uso dell'apparecchio** ai bambini e alle persone inabili non assistite.

È vietato toccare l'apparecchio se si è a piedi nudi e con parti del corpo bagnate o umide.

È vietata qualsiasi operazione di pulizia, prima di aver scollegato l'unità dalla rete di alimentazione elettrica.

È vietato modificare i dispositivi di sicurezza o di regolazione senza l'autorizzazione e le indicazioni del costruttore dell'apparecchio.

È vietato tirare, staccare, torcere i cavi elettrici fuoriuscenti dall'apparecchio, anche se questo è scollegato dalla rete di alimentazione elettrica.

È vietato aprire gli sportelli di accesso alle parti interne dell'apparecchio, senza aver prima posizionato l'interruttore QF1 su OFF (vedi schema elettrico).

È vietato introdurre oggetti appuntiti attraverso le griglie di aspirazione e di mandata aria

È vietato disperdere, abbandonare o lasciare alla portata di bambini il materiale dell'imballo (cartone, graffe, sacchetti di plastica, ecc.) in quanto può essere potenziale fonte di pericolo

⚠ **Rispettare le distanze di sicurezza** tra la macchina ed altre apparecchiature o strutture e garantire un sufficiente spazio di accesso all'unità per le operazioni di manutenzione e/o assistenza;

Alimentazione della unità: i cavi elettrici devono essere di sezione adeguata alla potenza della unità ed i valori di tensione di alimentazione devono corrispondere a quelli indicati per le rispettive macchine; tutte le macchine devono essere collegate a terra come da normativa vigente nei diversi paesi.

I morsetti 6, 7, 9, 10, 11, 12, 13, 21, 22, 23, 24. potrebbero rimanere in tensione anche a seguito del sezionamento dell'unità. Verificare la presenza di tensione prima di operare.

Collegamento idraulico da eseguire come da istruzioni al fine di garantire il corretto funzionamento dell'unità. Aggiungere del glicole nel circuito idraulico se durante il periodo invernale l'unità non è in funzione o non viene svuotato il circuito idraulico.

Movimentare l'unità con la massima cura (vedi tabella distribuzione pesi) evitando di danneggiarla.

CONTROLLO VISIVO

Al momento della consegna della merce da parte del trasportatore:

- verificare che la merce corrisponda a quanto riportato sul documento di trasporto confrontando i dati dell'etichetta applicata sull'imballo.
- verificare l'integrità degli imballi e delle unità.

Se si dovessero accertare danni o assenza di componenti, indicarlo sul documento di trasporto e tramite fax o raccomandata inoltrare entro 8 giorni dalla data di ricevimento merce un reclamo formale al Servizio Post Vendita.

MOVIMENTAZIONE CON IMBALLO

La movimentazione deve essere effettuata da personale adeguatamente equipaggiato e con attrezzature idonee al peso dell'unità, nel rispetto delle disposizioni in materia di sicurezza vigenti (e successive modifiche).

• Sollevamento con carrello elevatore (1)

Inserire le forche dal lato lungo nella parte inferiore del basamento, distanziando le forche del carrello al massimo consentito.

• Sollevamento con gru (2)

Utilizzare delle funi complete di gancio adatti al peso da sollevare. Bloccare il gancio alla staffa di sollevamento fissata all'unità, utilizzare sempre quattro funi della stessa lunghezza, come in figura, per bilanciare il peso.

| Dimensioni | | PBM 15 | PBM 25 | PBM 38 |
|--------------|----|--------|--------|--------|
| Dimensioni L | mm | 970 | 1600 | 1780 |
| Dimensioni P | mm | 525 | 610 | 750 |
| Dimensioni H | mm | 1600 | 1850 | 1890 |
| Peso lordo | Kg | 200 | 360 | 375 |

DEPOSITO UNITÀ

Lo stoccaggio delle unità deve essere al riparo da raggi solari, pioggia, vento o sabbia.

Evitare di esporre le unità al diretto contatto con i raggi solari perchè la pressione all'interno del circuito frigorifero potrebbe raggiungere valori pericolosi e fare intervenire, ove presenti, le valvole di sicurezza.

Le unità non possono essere sovrapposte.

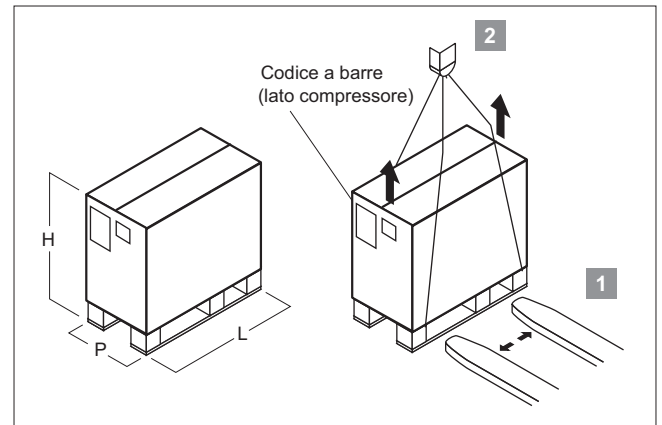

RIMOZIONE IMBALLO

La rimozione dell'imballo deve essere fatto con idonei protezioni per l'operatore (guanti, occhiali, ecc.). Porre particolare attenzione a non danneggiare l'unità.

Attenersi alle normative locali vigenti per lo smaltimento dell'imballo tramite i centri di raccolta o riciclaggio specializzati.

- **È vietato** disperdere nell'ambiente le parti dell'imballo, o lasciarle alla portata dei bambini in quanto potenziale fonte di pericolo.

La busta A posizionata nel vano compressore, contiene:

- manuale installazione - uso - manutenzione;
- certificato di garanzia;
- dichiarazione CE;
- lista componenti e sottogruppi principali montati nel prodotto

Porre attenzione a non disperdere i componenti sopra elencati.

- ⚠ **Il manuale installazione - uso - manutenzione** è parte integrante dell'apparecchio e quindi si raccomanda di leggerlo e di conservarlo con cura.

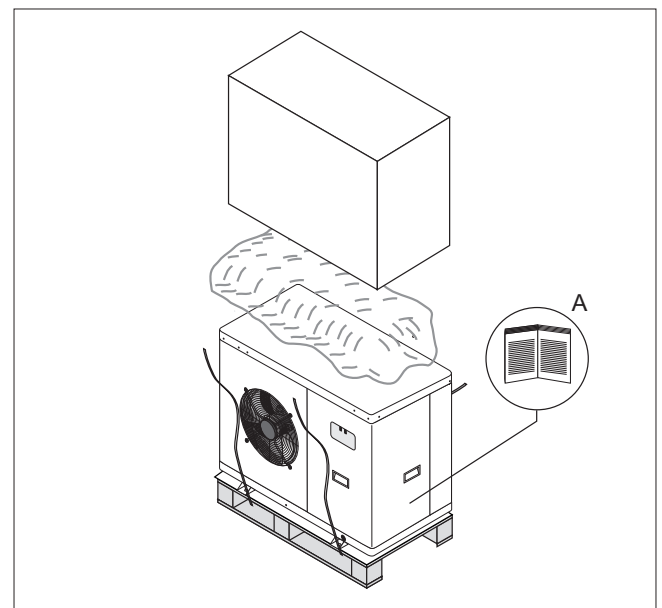

MOVIMENTAZIONE SENZA IMBALLO

Con l'unità priva di imballo:

- Rimuovere il basamento in legno.
- Montare i piedini antivibranti, accessorio.
- Movimentare l'unità con attrezzature idonee al peso dell'unità (carrello elevatore o gru), nel rispetto delle disposizioni in materia di sicurezza vigenti (e successive modifiche).
- Non trascinare l'unità in quanto i piedini si potrebbero rovinare o rompersi.

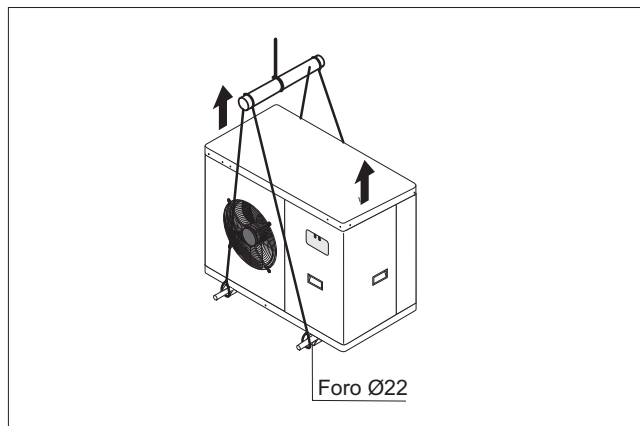
**IDENTIFICAZIONE UNITÀ**

La pompa di calore è identificabile attraverso:

ETICHETTA IMBALLO

Riporta i dati identificativi del prodotto

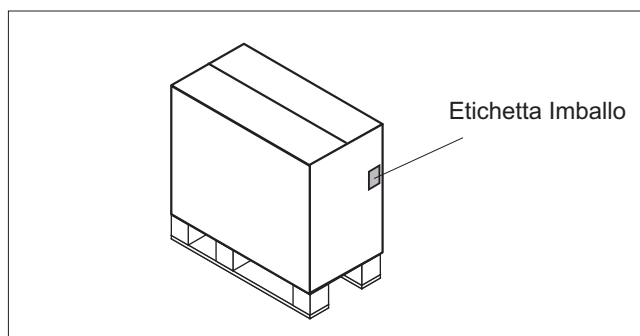
**TARGHETTA MATRICOLA**

Riporta i dati tecnici e prestazionali dell'unità.

Contiene il numero di matricola necessario ad identificare l'unità in modo univoco.

Il numero di matricola consente di identificare le parti di ricambio dell'unità.

Comunicare al centro di assistenza, in caso di richiesta di intervento, le seguenti informazioni:

Modello, numero di matricola, anno di produzione.

⚠ La manomissione, l'asportazione, la mancanza delle targhette di identificazione o quant'altro non permetta la sicura identificazione del prodotto, rende difficoltosa qualsiasi operazione di installazione e manutenzione.

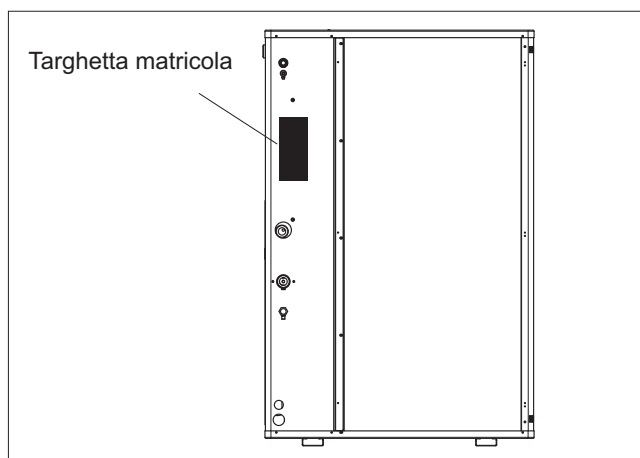
**NOMENCLATURA**

| | |
|-----|----|
| PBM | 15 |
|-----|----|

taglia

Modello

Le unità con condensazione ad aria mediante ventilatori elicoidali ad inversione di ciclo sono funzionanti con fluido refrigerante R410A e sono adatti per installazione all'esterno.

Le unità sono provviste del marchio CE come stabilito dalle direttive comunitarie, comprese le ultime modifiche, e con la relativa legislazione nazionale di recepimento:

Collaudati in fabbrica, necessitano sul luogo di installazione delle sole connessioni idriche ed elettriche.

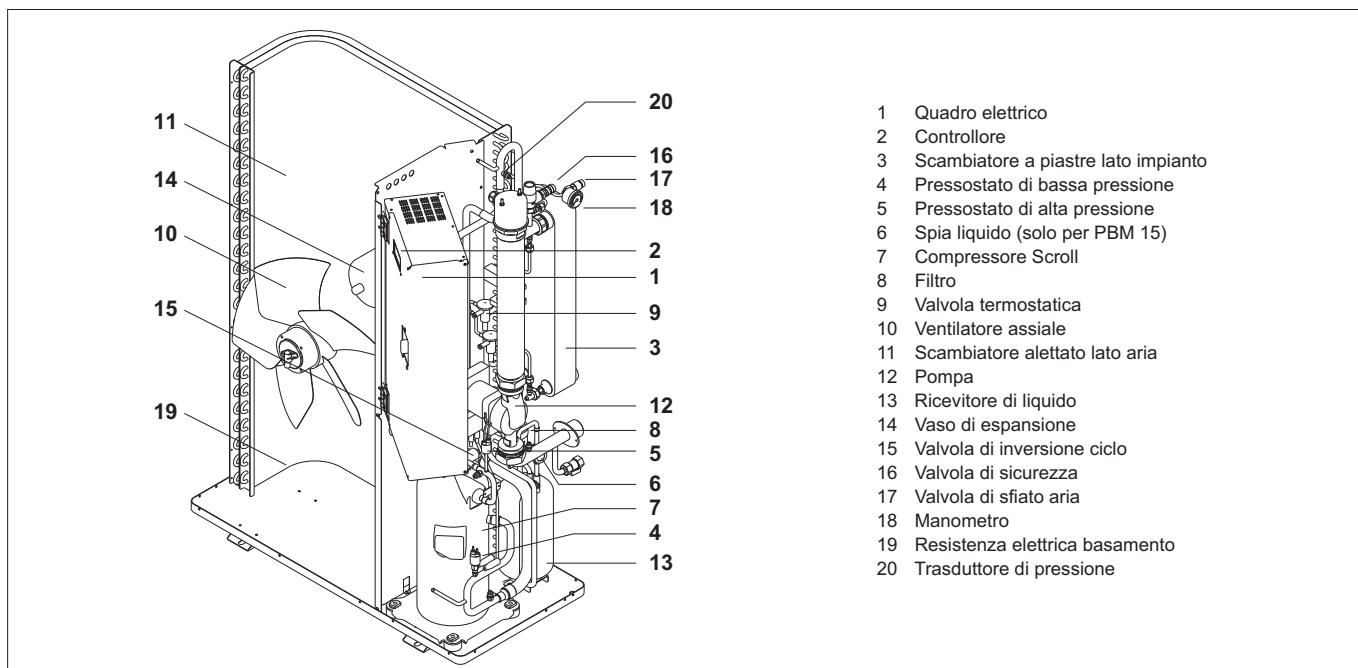

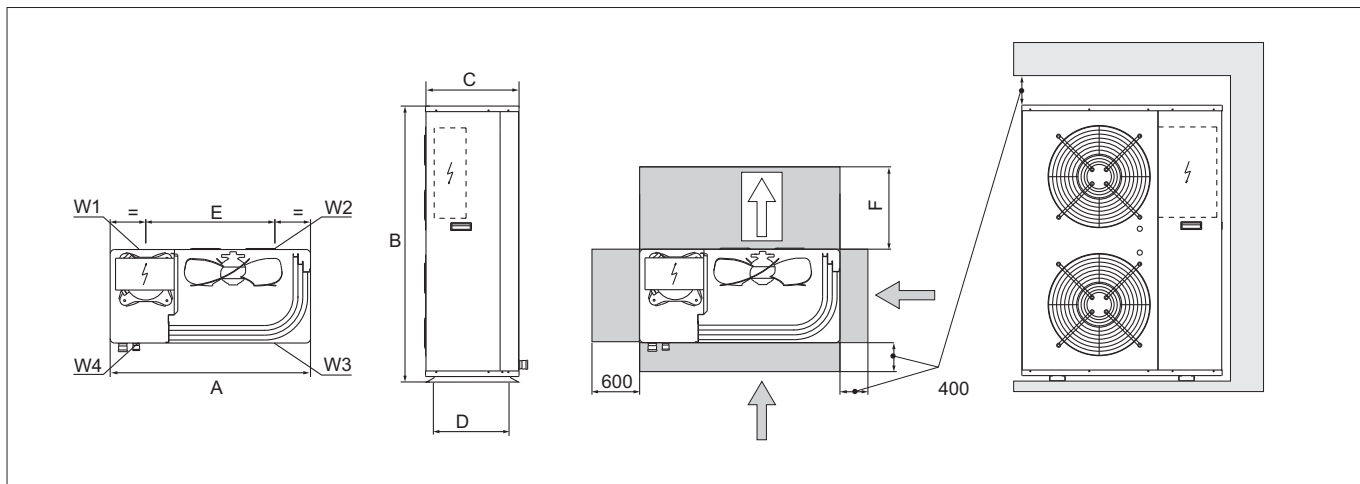

| Dimensioni | | PBM 15 | PBM 25 | PBM 38 |
|------------|----|--------|--------|--------|
| A | mm | 900 | 1450 | 1750 |
| B | mm | 1390 | 1700 | 1700 |
| C | mm | 420 | 550 | 665 |
| D | mm | 370 | 497 | 597 |
| F | mm | 2000 | 2000 | 3000 |

| Distribuzione Pesì | | PBM 15 | PBM 25 | PBM 38 |
|-----------------------|----|--------|--------|--------|
| W1 lato posteriore dx | kg | 71 | 117 | 124 |
| W2 lato posteriore sx | kg | 24 | 54 | 55 |
| W3 lato anteriore sx | kg | 22 | 51 | 52 |
| W4 lato anteriore dx | kg | 63 | 113 | 119 |
| tot | kg | 180 | 335 | 350 |

INSTALLAZIONE

SCELTA DEL LUOGO DI INSTALLAZIONE

Prima di procedere all'installazione dell'unità concordare con il cliente la posizione dove andrà collocata, ponendo attenzione ai punti seguenti:

- il piano d'appoggio deve essere in grado di sostenere il peso dell'unità;
- le distanze di sicurezza tra le unità ed altre apparecchiature o strutture vanno rispettate scrupolosamente affinché l'aria in entrata e in uscita dai ventilatori sia libera di circolare.

- Attenersi alle indicazioni riportate nel capitolo DISEGNI DIMENSIONALI per consentire le operazioni di manutenzione.
- Unità per installazione esterna

Nel caso di installazione di più unità gli spazi da rispettare devono essere raddoppiati.

POSIZIONAMENTO

- Installare i piedini antivibranti (accessorio).
- Verificare i punti di appoggio dell'unità e loro peso prima del posizionamento
- Verificare che l'unità sia a bolla, livellare l'unità regolando l'altezza dei piedini di appoggio
- Utilizzare i giunti flessibili per le connessioni idrauliche.
- verificare che sia consentito un accesso agevole alla parte idraulica ed elettrica
- In caso di installazione in luoghi dove possono verificarsi raffiche di vento, fissare adeguatamente l'unità al supporto utilizzando all'occorrenza dei tiranti.
- Le unità in modalità di riscaldamento producono una quantità notevole d'acqua di condensa che deve essere opportunamente convogliata e scaricata. Lo smaltimento della condensa non deve causare problemi a cose o persone.

- Se la temperatura dell'aria esterna è inferiore a 0°C l'acqua di condensa potrebbe gelare, prevedere una resistenza antigelo da installare sulla tubazione di scarico.
- Considerare l'altezza massima raggiungibile dalla neve per evitare ostruzione all'aspirazione o mandata dell'aria (installazione esterna)

Evitare, per il corretto funzionamento dell'unità:

- ostacoli al flusso d'aria, come foglie che possano ostruire la batteria di scambio
- venti intensi che ostacolano o favoriscono il flusso d'aria
- sorgenti di calore o inquinanti troppo vicine
- ricircoli d'aria tra aspirazione e mandata
- difficoltà di ricambi d'aria
- stratificazione d'aria

Avvertenze

- La scelta e l'installazione dei componenti è demandata, per competenza, all'installatore che dovrà operare secondo le regole della buona tecnica e della legislazione vigente.

Prima di collegare le tubazioni assicurarsi che:

- non contengano sassi, sabbia, ruggine, scorie o comunque corpi estranei che potrebbero danneggiare l'impianto.
- eseguire il lavaggio dell'impianto con acqua pulita

Dimensioni Attacchi Idraulici"

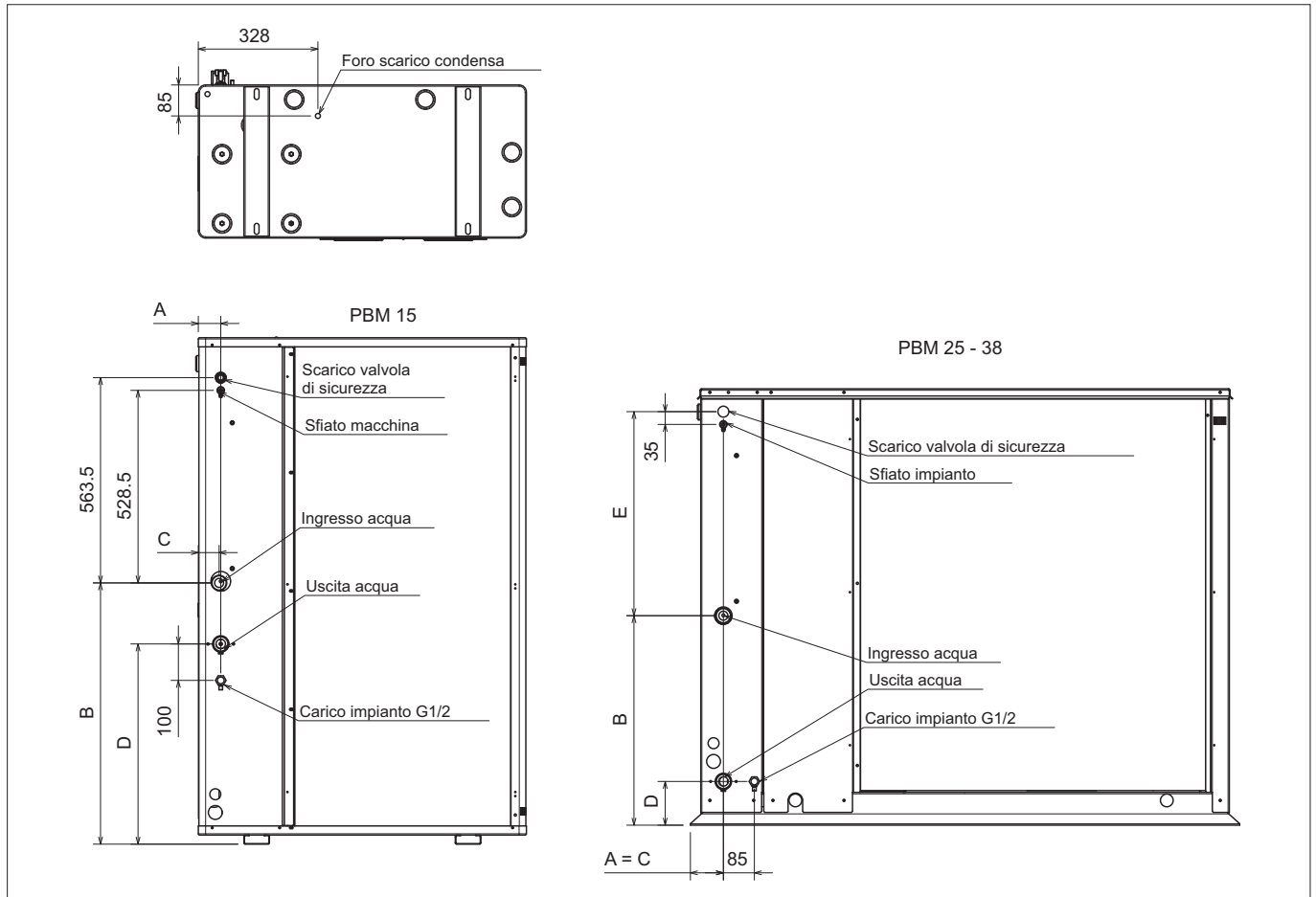

| Dimensioni | | PBM 15 | PBM 25 | PBM 38 |
|------------------------|----|--------|--------|--------|
| A | mm | 61,5 | 90,5 | 90,5 |
| B | mm | 717,5 | 770 | 770 |
| C | mm | 57 | 90,5 | 90,5 |
| D | mm | 549,5 | 120 | 120 |
| E | mm | - | 551 | 551 |
| Attacchi idraulici in | Ø | 1" 1/4 | 1" 1/4 | 1" 1/2 |
| Attacchi idraulici out | Ø | 1" 1/4 | 1" 1/4 | 1" 1/2 |

Componenti

Componenti consigliati per una corretta installazione dell'unità:

1. Due manometri di adeguata scala (in ingresso e in uscita).
2. Due giunti antivibranti (in ingresso e in uscita).
3. Valvole d'intercettazione in ingresso e uscita.
4. Un flussostato in uscita all'unità sul circuito impianto (obbligatorio). Il flussostato deve essere tarato dall'installatore con una regolazione pari al 70% della portata nominale.
5. Due termometri (in ingresso e in uscita).
6. Filtro sul ritorno all'unità (obbligatorio) il più possibile vicino all'unità ed in una posizione di facile accesso per la manutenzione ordinaria (sia sul circuito impianto che circuito acqua calda sanitaria).

7. Tutte le tubazioni devono essere isolate con materiale adeguato per evitare formazione di condensa e dispersione termiche. Il materiale isolante deve essere del tipo a barriera vapore. Porre attenzione che tutti gli organi di regolazione ed intercettazione sporgano dallo spessore isolante.
8. Nei punti più bassi dell'impianto installare delle valvole di scarico per permettere un agevole svuotamento.
9. Nei punti più alti dell'impianto installare delle valvole di sfiato aria automatiche o manuali.
10. L'unità è dotata di serie di un vaso di espansione è indispensabile verificare se correttamente dimensionato per il contenuto d'acqua dell'impianto e delle temperature di lavoro previste, altrimenti installare un vaso di espansione aggiuntivo.

11. Le tubazioni di collegamento devono essere adeguatamente sostenute in modo da non gravare, con il loro peso, sull'apparecchio.

⚠ La mancata installazione dei flussostati non assicura una adeguata protezione degli scambiatori da una eventuale mancanza di flusso di liquido. Il Costruttore non può essere pertanto ritenuta responsabile da danni alla macchina e/o all'impianto derivanti da questa mancanza e/o dalla mancanza del filtro.

⚠ Si raccomanda di effettuare una revisione periodica della corretta funzionalità dei componenti che concorrono a determinare la sicurezza della macchina e dell'impianto:

- verificare la pulizia dei filtri
- verificare la funzionalità dei flussostati installati.
- verificare che le resistenze antigelo applicate allo scambiatore rimangano alimentate durante il fermo macchina (unità in OFF)

È necessario che la portata d'acqua alla pompa di calore sia conforme ai valori riportati alla sezione "Dati Tecnici Generali". La portata d'acqua deve essere inoltre mantenuta costante durante il funzionamento. Il contenuto d'acqua dell'impianto deve essere tale da evitare scompensi nel funzionamento dei circuiti frigoriferi.

Rischio di congelamento

A temperature dell'aria esterna prossime allo 0°C è necessario prevenire il rischio di congelamento dell'unità.

Si consiglia:

- l'utilizzo di antigelo nelle percentuali necessarie (vedi "Soluzioni di glicole etilenico")
- proteggere le tubazioni con cavi riscaldanti,
- svuotare l'impianto verificando che non vi siano ristagni d'acqua nei punti più bassi dell'impianto o rubinetti chiusi nei quali si possa fermare dell'acqua.

Si raccomanda di utilizzare antigelo atossico per uso alimentare, conforme alle norme vigenti nei paesi di utilizzo, se prevista anche la produzione di acqua calda sanitaria.

L'antigelo utilizzato deve essere inibito, non corrosivo, e compatibile con i componenti del circuito idraulico.

Soluzioni di glicole etilenico

Soluzioni di acqua e glicole etilenico usate come fluido termovettore in luogo di acqua, provocano una diminuzione delle prestazioni delle unità. Moltiplicare i dati di prestazione per i valori riportati nella seguente tabella.

⚠ Per le pompe di calore deve essere predisposto un opportuno sistema di carico/reintegro che si innesti sulla linea di ritorno ed un rubinetto di scarico nella parte più bassa dell'impianto.

Gli impianti caricati con antigelo o disposizioni legislative particolari, obbligano l'impiego di disconnettori idrici.

| Temperatura di congelamento (°C) | | | | | | |
|--|---|-------|------|-------|------|-------|
| | 0 | -5 | -10 | -15 | -20 | -25 |
| Percentuale di glicole etilenico in peso | | | | | | |
| | 0 | 12% | 20% | 28% | 35% | 40% |
| cPf | 1 | 0,985 | 0,98 | 0,974 | 0,97 | 0,965 |
| cQ | 1 | 1,02 | 1,04 | 1,075 | 1,11 | 1,14 |
| cdp | 1 | 1,07 | 1,11 | 1,18 | 1,22 | 1,24 |

cPf: fattore correttivo potenza frigorifera

cQ: fattore correttivo portata

cdp: fattore correttivo perdita di carico

Qualità dell'acqua

L'acqua utilizzata nel circuito impianto e sanitario deve rispettare le seguenti caratteristiche:

| PH | 6-8 |
|------------------------|----------------------------|
| Conduttività elettrica | minore di 200 mV/cm (25°C) |
| Ioni cloro | minore di 50 ppm |
| Ioni acido solforico | minore di 50 ppm |
| Ferro totale | minore di 0,3 ppm |
| Alcalinità M | minore di 50 ppm |
| Durezza totale | minore di 50 ppm |
| Ioni zolfo | nessuno |
| Ioni ammoniaca | nessuno |
| Ioni silicio | meno di 30 ppm |

Fattori di incrostazione

I dati prestazionali dichiarati si riferiscono alla condizione di piastre pulite per evaporatore (fattore di incrostazione = 1). Per valori diversi del fattore di incrostazione moltiplicare i dati delle tabelle di prestazione per i coefficienti riportati nella seguente tabella.

| Fattori incrostazione (m ² °C/W) | Evaporatore | | |
|--|-------------|------|------|
| | f1 | fk1 | fx1 |
| 4,4 x 10 ⁻⁵ | - | - | - |
| 0,86 x 10 ⁻⁴ | 0,96 | 0,99 | 0,99 |
| 1,72 x 10 ⁻⁴ | 0,93 | 0,98 | 0,98 |

f1: fattore correzione potenzialità

fk1: fattore correzione potenza assorbita compressori

fx1: fattore correzione potenza assorbita totale

Contenuto d'acqua nell'impianto

| Grandezza | | PBM 15 | PBM 25 | PBM 38 |
|------------------------|---|--------|--------|--------|
| Contenuto acqua minimo | l | 65 | 110 | 160 |

Grandezza vaso di espansione

| Grandezza | | PBM 15 | PBM 25 | PBM 38 |
|--------------------|---|--------|--------|--------|
| Vaso di espansione | l | 2 | 4 | 8 |

Taratura valvola di sicurezza

| Grandezza | | PBM 15 | PBM 25 | PBM 38 |
|----------------------|-----|--------|--------|--------|
| Valvola di sicurezza | bar | 6 | 6 | 6 |

Schema idraulico di collegamento al circuito utenze

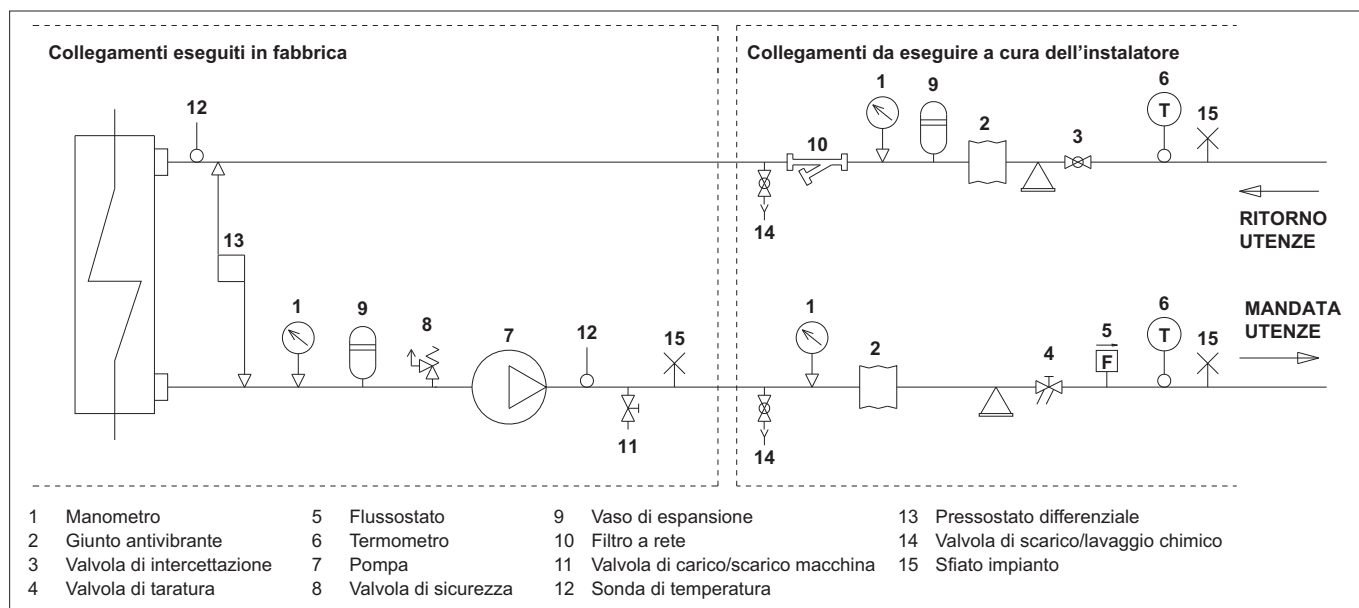

Scarico della condensa

Le unità in modalità di riscaldamento producono una quantità notevole d'acqua di condensa che deve essere opportunamente convogliata e scaricata.

Seguire le seguenti indicazioni:

- Collegare lo scarico condensa dell'unità.
- Prevedere che il tubo di scarico mantenga una pendenza di almeno 2 cm/m, senza presentare ostruzioni o strozzature.
- Collegare lo scarico della condensa ad una rete di scarico pluviale. Non utilizzare scarichi di acque bianche o nere onde evitare possibili aspirazioni di odori nel caso di evaporazione dell'acqua contenuta nel sifone.

- Verificare a fine lavoro il regolare deflusso della condensa versando dell'acqua nella bacinella.
- Se necessario prevedere un adeguato isolamento del tubo scarico condensa.
- Lo smaltimento della condensa non deve causare problemi a cose o persone.
- Nel caso di installazione esterna se la temperatura è inferiore a 0°C l'acqua potrebbe congelare.

L'unità è dotata di protezione antigelo per la vaschetta di raccolta interna all'unità.

Prevedere dei cavi scaldanti sulla tubazione di scarico condensa a valle dell'unità con funzione antigelo.

CARICAMENTO IMPIANTO

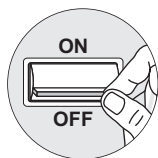

- Prima di iniziare il caricamento posizionare l'interruttore generale dell'unità QF1 su OFF.
- Prima di iniziare il caricamento verificare che il rubinetto di scarico impianto sia **chiuso**.
- Aprire tutte le valvole di sfiato dell'impianto e dei relativi terminali.
- Aprire i dispositivi di intercettazione dell'impianto.
- Iniziare il riempimento aprendo lentamente il rubinetto di carico acqua impianto all'esterno dell'apparecchio.

- Quando comincia ad uscire acqua dalle valvole di sfiato dei terminali, chiuderle e continuare il caricamento fino a leggere sul manometro il valore di 1,5 bar.

⚠ L'impianto va caricato ad una pressione compresa tra 1 e 2 bar.

Si consiglia di ripetere questa operazione dopo che l'apparecchio ha funzionato per alcune ore e di controllare periodicamente la pressione dell'impianto, reintegrandola se scende sotto 1 bar.

Verificare la tenuta idraulica delle giunzioni.

Le pompe di calore devono essere installate a valle di un interruttore di gruppo (QF1, vedi schema elettrico), secondo quanto previsto dalle norme vigenti in materia nel paese di installazione, per il collegamento alla rete di alimentazione elettrica, e del collegamento del flussostato ai morsetti predisposti, che deve essere eseguito da personale abilitato e nel rispetto delle Norme vigenti.

Per qualsiasi intervento di natura elettrica fare riferimento agli schemi elettrici inclusi nel presente libretto.

Si suggerisce inoltre di verificare che:

- Le caratteristiche della rete elettrica siano adeguate agli assorbimenti indicati nella tabella caratteristiche elettriche sottoriportata, considerando anche eventuali altri macchinari in funzionamento contemporaneo.

⚠ L'unità va alimentata solamente a lavori di installazione ultimati (idraulici ed elettrici).

Tutti i collegamenti elettrici devono essere eseguiti da personale qualificato secondo normative vigenti in materia nei diversi paesi.

Rispettare le indicazioni di collegamento dei conduttori fase, neutro e terra.

La linea di alimentazione dovrà avere a monte un'apposita protezione contro i cortocircuiti e le dispersioni verso terra che sezioni l'impianto rispetto alle altre utenze.

⚠ La tensione dovrà essere compresa entro una tolleranza del $\pm 10\%$ della tensione nominale di alimentazione della macchina (per unità trifase sbilanciamento max 3% tra le fasi). Qualora questi parametri non fossero rispettati, contattare l'ente erogatore di energia elettrica.

Per i collegamenti elettrici utilizzare cavi a doppio isolamento secondo le normative vigenti in materia nei diversi paesi.

⚠ È obbligatorio l'impiego di un interruttore magnetotermico onnipolare, conforme alle Norme CEI-EN (apertura dei contatti di almeno 3 mm), con adeguato potere di interruzione e protezione differenziale in base alla tabella dati elettrici di seguito riportata, installato il più vicino possibile all'apparecchio.

⚠ È obbligatorio effettuare un efficace collegamento di terra. Il costruttore non può essere considerato responsabile per eventuali danni causati dalla mancata ed inefficace messa a terra dell'apparecchio.

Per unità con alimentazione trifase verificare il corretto collegamento delle fasi.

⊖ È vietato usare i tubi dell'acqua per la messa a terra dell'apparecchio.

Dati elettrici alle massime condizioni ammesse (a pieno carico)

| Taglia | Alimentazione elettrica (V-Ph-Hz) | Valori massimi | | | Fusibili (5x20T 250V) | | |
|---------------|--------------------------------------|---------------------|------------|---------------|-----------------------|-----|------|
| | | Assorbimento Totale | | L.R.A. [A] | FU1 | FU5 | FU6 |
| | | F.L.I. [kW] | F.L.A. [A] | | [A] | [A] | [A] |
| PBM 15 | 400-3N-50 | 6,43 | 12,7 | 64 | 1,6 | 4 | 1,25 |
| PBM 25 | 400-3N-50 | 10,6 | 21,8 | 128 | 2 | 4 | 1,25 |
| PBM 38 | 400-3N-50 | 15,8 | 31,9 | 140 | 2 | 4 | 1,25 |

F.L.I. Potenza massima assorbita

F.L.A. Corrente massima assorbita

L.R.A. Corrente di spunto

Valori massimi per dimensionare gli interruttori di protezione ed i cavi di alimentazione

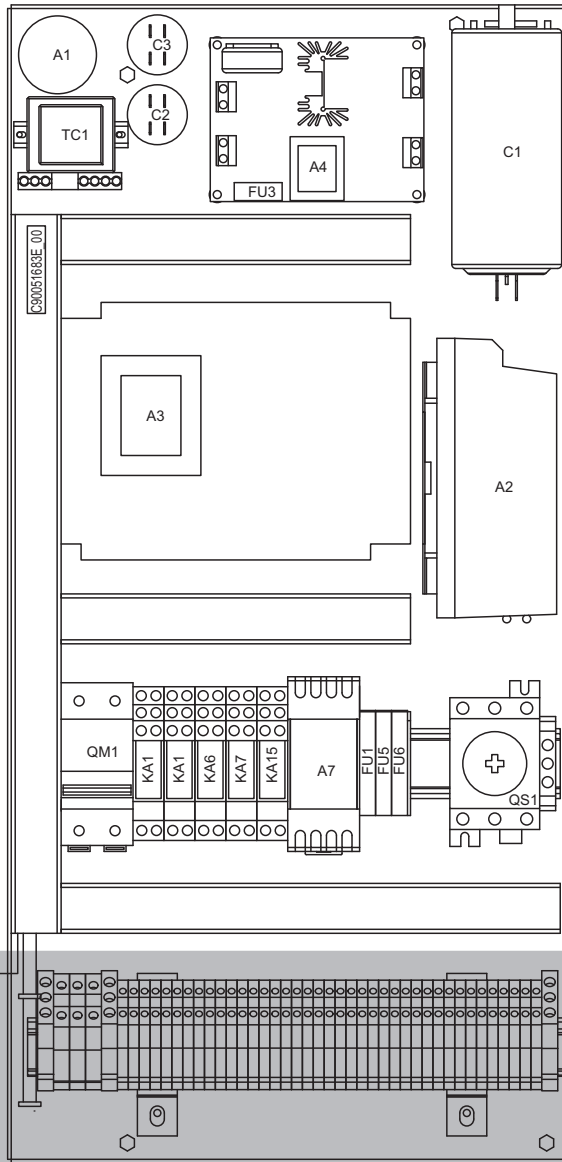

Alimentazione

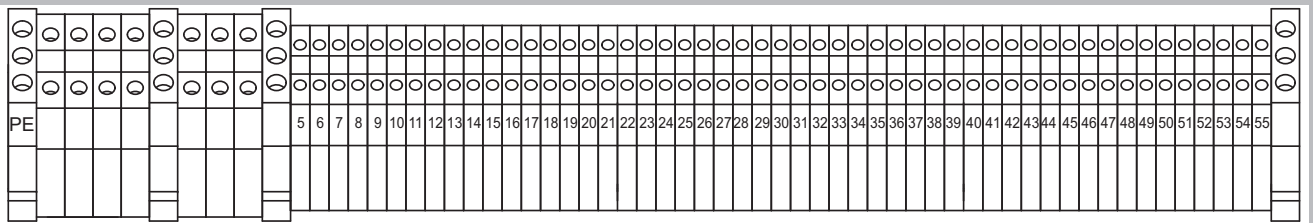

MORSETTIERA INSTALLATORE

- Prima di procedere al collegamento elettrico dell'unità alla rete di alimentazione, assicurarsi che l'interruttore QF1 sia aperto, opportunamente lucchettato e segnalato.
- Togliere il pannello d'ispezione svitando le viti.

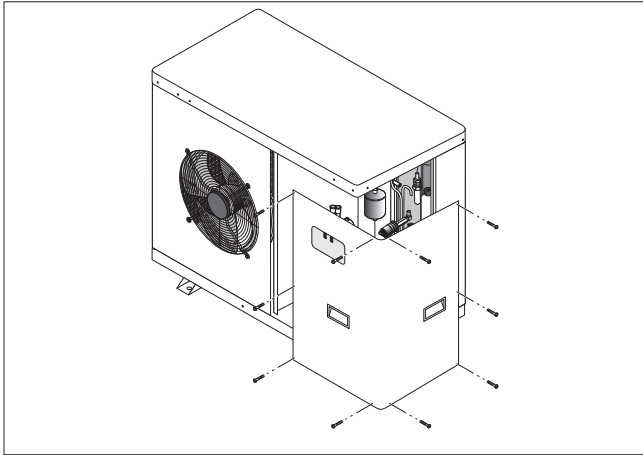

- Utilizzare il passacavo **A** per il cavo di alimentazione elettrica generale ed il passacavo **B** per i cavi degli altri collegamenti esterni a cura dell'installatore.

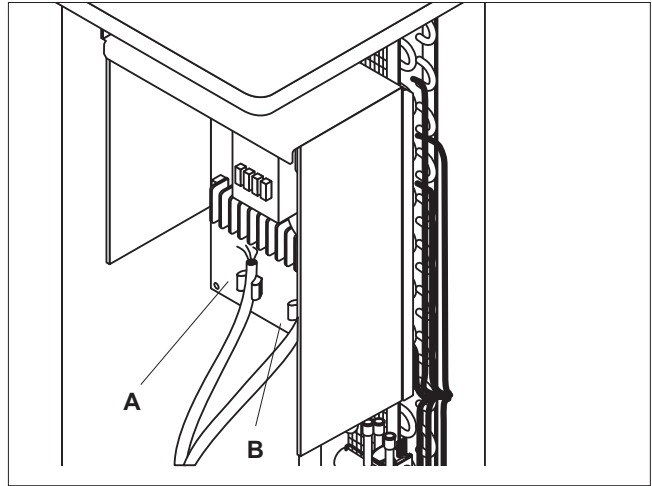

- Individuare i morsetti per il collegamento elettrico con il disegno del Layout riportato nel presente manuale
- Eseguire i collegamenti come riportato nello schema elettrico riportato nel presente manuale.
- In figura sono indicati i morsetti di collegamento dell'alimentazione per tensione 400V.
- Riposizionare il pannello del quadro elettrico ed il pannello di tamponamento.
- Assicurarsi che tutte le protezioni rimosse per il collegamento elettrico siano state ripristinate prima di alimentare elettricamente l'unità.
- Posizionare l'interruttore generale QF1 dell'impianto (esterno dell'apparecchio) su "ON".
- Sul terminale remoto compare la scritta "OFF" e "init".
- L'unità ambiente è pronta all'uso dopo qualche secondo, quando scompare la scritta "init" e compare l'orologio.

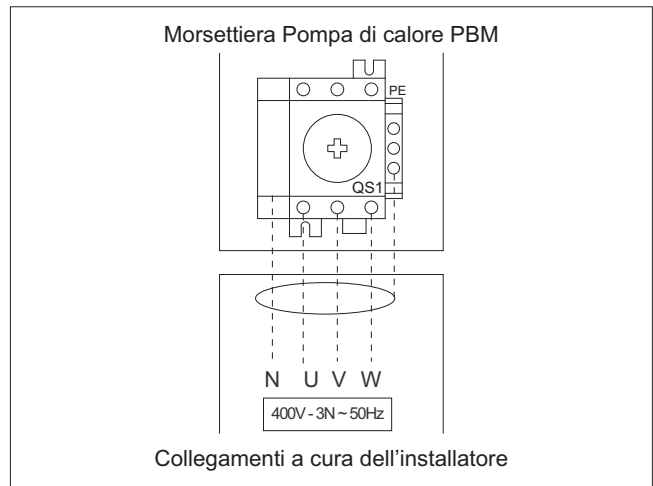

| | |
|--------------------------------|--------|
| Alimentazione | 400V |
| Numero cavi di alimentazione | 4 + PE |
| Sezione cavi di alimentazione* | 6 mmq |

*Conformi alla norme vigenti nel luogo di installazione

Collegamento sonda aria esterna BT11

La sonda aria esterna permette la compensazione del set-point dell'acqua per l'impianto nel periodo estivo ed invernale. Lunghezza massima dei cavi delle sonde è 100m per sezione di 1mm², 50m per sezione di 0,5mm².

Modalità di installazione

La sonda aria esterna deve essere installata:

- all'esterno dell'abitazione
- senza essere influenzata dal sole, da fumi di scarico, in prossimità di bocchette di scarico, o porte e finestre.
- su una parete perimetrale in direzione Nord-Nord/Ovest
- ad una altezza da terra minima di 2,5 metri da terra o massimo a metà altezza dell'abitazione.

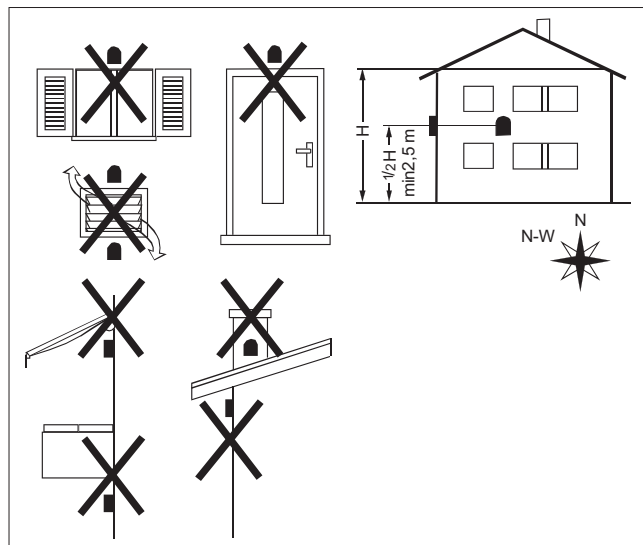

Procedure di installazione:

- Rimuovere il coperchio della sonda svitando le 4 viti.
- Fissare a parete la sonda all'altezza e posizione corretta come descritto in precedenza.
- Eseguire i collegamenti elettrici, vedi schema elettrico.
- Installare il coperchio delle sonda.

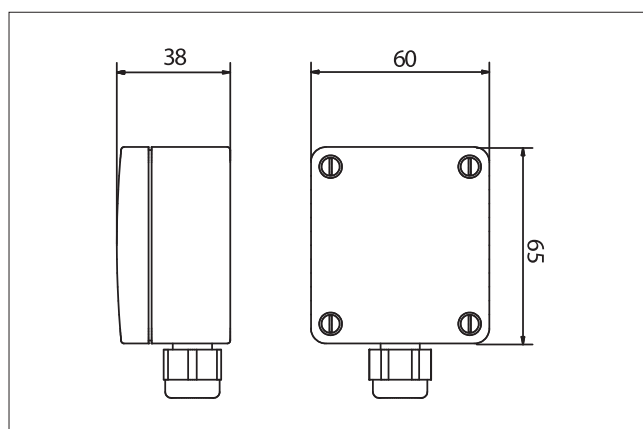

| Dati tecnici | |
|------------------------|----------------------------|
| Sonda | NTC 10Kohm ± 1% (25°C) |
| Grado di protezione | IP65 |
| Stoccaggio e trasporto | -50°C...+100°C |
| Campo di misura | -50°C...+100°C |
| Materiale | PA 15% GK, Colour RAL 9010 |

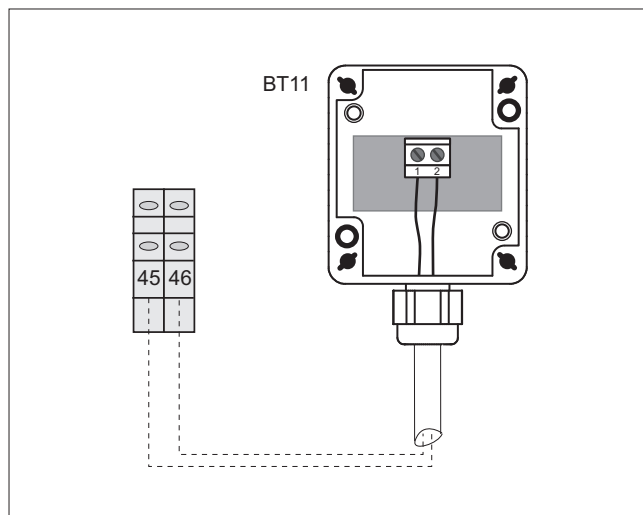

Collegamento Controllo Ambiente A5

Modalità di installazione

Il controllo ambiente deve essere posizionata in un locale di riferimento per il controllo della temperatura.

Posizionare il controllo ambiente seguendo le seguenti indicazioni:

- a 1.5 metri circa dal pavimento, in una zona del locale che consenta al sensore di rilevare il più accuratamente possibile la temperatura ambiente;
- al riparo da correnti fredde, radiazioni solari o altre fonti di calore.
- prevedere nella parte superiore del controllo ambiente uno spazio sufficiente per consentirne il montaggio e l'eventuale rimozione.
- Il controllo ambiente se rimosso dalla sua base, non è più alimentata e non è quindi funzionante.

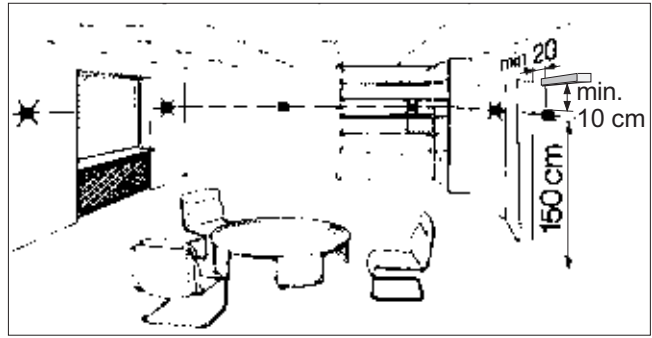

Procedure di installazione

Montaggio

- Separare la parte anteriore da quella posteriore del terminale utilizzando un cacciavite (1)
- Scollegare il connettore a 4 poli dalla parte anteriore (2)
- Rimuovere il coperchio A1, svitando la vite A2 (3).
- Fissare a parete il supporto controllo, utilizzando i fori A3 (4). Dimensioni e interassi fori del supporto in figura (5).
- Eseguire i collegamenti elettrici come indicato in figura (6), vedi anche schema elettrico.

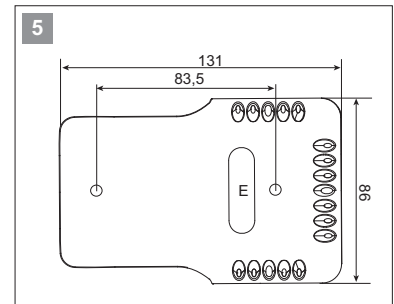
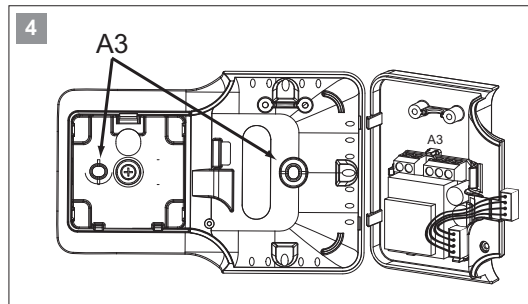
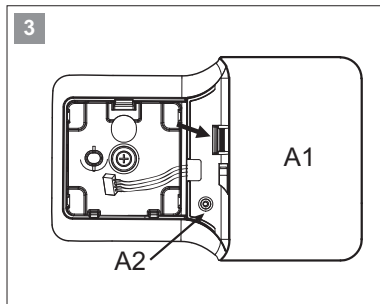
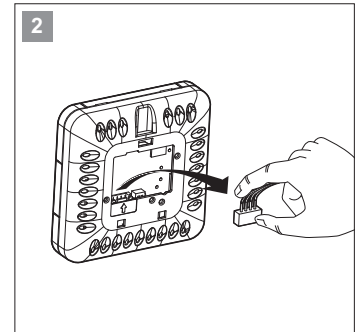
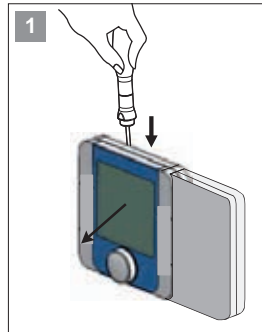

6

Morsetteria Controllo Ambiente A5

Morsetteria Installatore

| | |
|-------------------------------|-------------|
| Numero cavi | 5 schermati |
| Sezione cavi di alimentazione | 0,5 mmq |
| Distanza massima | 500 m |

- Rimontare il coperchio A1 e bloccarlo con la vite A2
- Collegare il connettore a 4 poli, figura (7)
- Rimontare il terminale, partendo dai dentini inferiori con un movimento a cerniera. Assicurarsi che i collegamenti elettrici entrino in sede, per avere il corretto aggancio a scatto.
- Dimensioni del Controllo ambiente A5 figura (8).

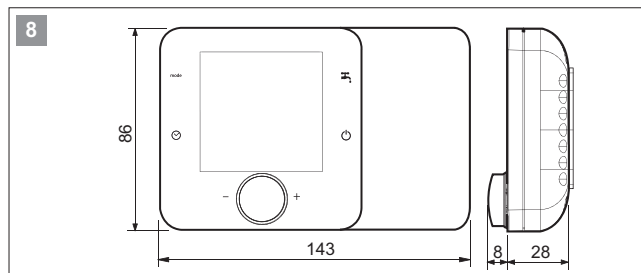
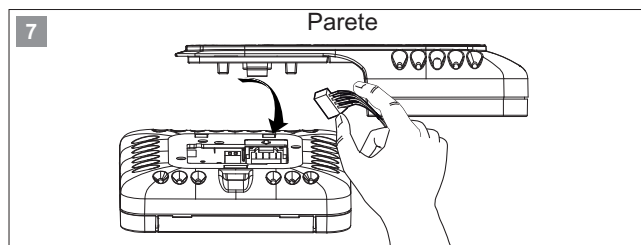

YV5 valvola 3 vie per produzione acqua calda sanitaria

La valvola 3 vie posizionata esternamente all'unità permette di deviare il flusso dell'acqua calda prodotta dall'unità verso l'accumulo sanitario.

Durante la produzione dell'acqua calda sanitaria, l'utenza non viene soddisfatta per la climatizzazione estiva ed invernale.

Eseguire il collegamento elettrico della valvola a tre vie fornita come accessorio, seguendo le indicazioni riportate in figura.

La valvola è dotata anche di contatto di fine corsa. Il contatto sarà chiuso o aperto secondo la posizione della valvola.

Contatto ausiliario chiuso = Valvola aperta

Contatto ausiliario aperto = Valvola chiusa

Si consiglia di utilizzare valvola a 3 vie per la produzione dell'acqua calda sanitaria, se non fornita dal costruttore, con le seguenti caratteristiche:

- Tensione 230V AC, 50/60 Hz
- Tempo di apertura e chiusura 10s.
- Delta P 500 kPa
- Temperatura del fluido 0°C...90°C

Utilizzare delle valvole a tre vie con perdite di carico inferiori a 20kPa. Per maggiori dettagli vedere il capitolo "Caratteristiche di funzionamento".

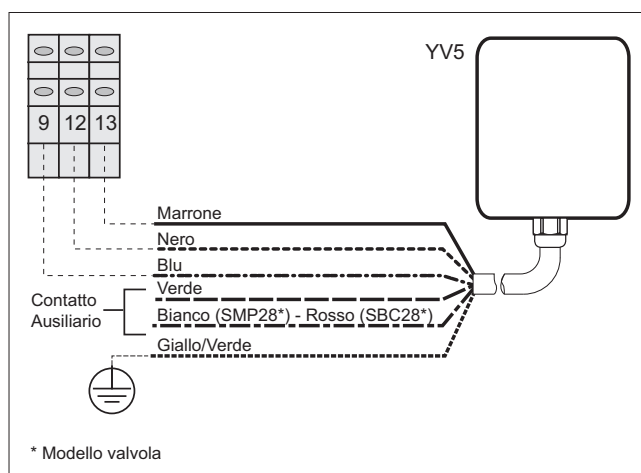

Nel caso si utilizzino delle valvole a tre vie con tempo di corsa maggiore di 10 secondi, modificare il parametro 0231.

| Descrizione | Menù | N° Parametro | Valore di fabbrica | Valore da impostare | U.M. |
|---|------|--------------|--------------------|--|------|
| Tempo di corsa valvola a tre vie per produzione acqua calda sanitaria | Mn02 | 0231 | 12 | Impostare tempo di corsa della valvola non fornita dal costruttore della pompa di calore | sec. |

Collegamenti opzionali

KM2 Resistenza elettrica mandata impianto

Permette di attivare una resistenza elettrica posizionata in mandata come elemento di integrazione per il riscaldamento dell'impianto.

Soluzione 1

Impianto con pompa di calore e resistenza elettrica con accumulo inerziale.

Abilitare la sonda BT9 Impostando il parametro 0314, presente nel menù "Mn03", da 0=NO a 1=YES.

Posizionare la sonda BT9 nell'accumulo.

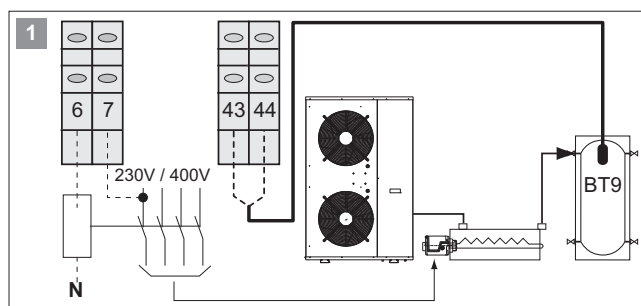

Soluzione 2

Impianto con pompa di calore e resistenza elettrica in mandata SENZA accumulo inerziale.

Abilitare la sonda BT9 impostando il parametro 0314, presente nel menù "Mn03", da 0=NO a 1=YES.

Posizionare la sonda BT9 sulla tubazione di mandata impianto.

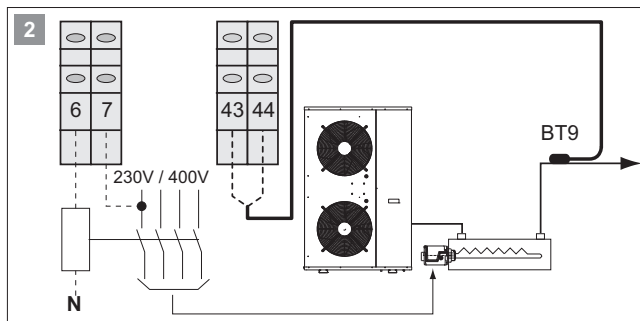
**Regolazione Resistenza Elettrica in mandata**

A) SOSTITUZIONE: La resistenza elettrica viene abilitata quando la temperatura esterna è inferiore al valore 0304 e viene spento il compressore, figura 3.

Per ottenere l'attivazione della resistenza in SOSTITUZIONE impostare il parametro 0303 = 1 e 010G = 1.

In caso di blocco pompa di calore per allarme la resistenza elettrica si attiva automaticamente a prescindere dalla temperatura aria esterna.

In SOSTITUZIONE il tempo di blocco attivazione resistenza elettrica non è considerato, se necessario si attiva immediatamente.

B) INTEGRAZIONE: la resistenza elettrica funziona in integrazione, contemporaneamente al compressore, per soddisfare la richiesta di calore.

Riscaldamento Integrativo per temperatura aria esterna

La resistenza elettrica viene abilitata solo quando la temperatura esterna è inferiore al valore 0304 figura 3.

Per ottenere il riscaldamento integrativo per temperatura aria esterna impostare il parametro 0303 = 1 e 010G = 0

Il funzionamento della resistenza elettrica segue l'andamento della temperatura dell'acqua di mandata secondo il grafico di figura 4.

Parametri per funzionamento resistenza elettrica in mandata in SOSTITUZIONE

| Descrizione | Menù | N° Parametro | Valore da impostare | U.M. |
|---|------|--------------|---------------------|------|
| Abilitazione Resistenza Elettrica 0 = Resistenza non abilitata 1 = Resistenza abilitata | Mn03 | 0300 | 1* | |
| Tipo di integrazione resistenza elettrica in mandata 0 = Integrazione 1 = Sostituzione | Mn01 | 010G | 1 | |
| Abilitazione Caldaia 0 = Caldaia non abilitata 1 = Caldaia abilitata | Mn03 | 0301 | 0* | |
| Abilitazione per temperatura aria esterna 0 = Funzione non abilitata 1 = Funzione abilitata | Mn03 | 0303 | 1* | |
| Temperatura aria esterna per abilitazione resistenza elettrica | Mn03 | 0304 | Esempio -5°C | °C |

Eseguire la modifica dei parametri seguendo l'ordine riportato in tabella

Parametri per funzionamento resistenza elettrica in mandata in INTEGRAZIONE per ARIA ESTERNA

| Descrizione | Menù | N° Parametro | Valore da impostare | U.M. |
|---|------|--------------|---------------------|--------|
| Abilitazione Resistenza Elettrica 0 = Resistenza non abilitata 1 = Resistenza abilitata | Mn03 | 0300 | 1* | |
| Tipo di integrazione resistenza elettrica in mandata 0 = Integrazione 1 = Sostituzione | Mn01 | 010G | 0 | |
| Abilitazione Caldaia 0 = Caldaia non abilitata 1 = Caldaia abilitata | Mn03 | 0301 | 0* | |
| Abilitazione per temperatura aria esterna 0 = Funzione non abilitata 1 = Funzione abilitata | Mn03 | 0303 | 1 | |
| Temperatura aria esterna per abilitazione resistenza elettrica | Mn03 | 0304 | Esempio -5°C | °C |
| Temperatura aria esterna minima di funzionamento pompa di calore (verificare che il valore impostato sia quello riportato in tabella) | Mn03 | 0311 | -15 | °C |
| Tempo di blocco attivazione resistenza elettrica (permette alla pompa di calore di andare a regime per evitare inutili interventi della resistenza) | Mn06 | 0616 | 60 | min.. |
| Tempo integrale per attivare le resistenze elettriche in mandata | Mn06 | 0617 | 600 | °C*sec |

Eseguire la modifica dei parametri seguendo l'ordine riportato in tabella

Riscaldamento Integrativo sempre abilitato

Il riscaldamento integrativo con la resistenza elettrica viene abilitato per qualsiasi temperatura aria esterna.
Per ottenere il riscaldamento sempre abilitato impostare il parametro 0303 = 0 e 010G = 0

Il funzionamento della resistenza elettrica segue l'andamento della temperatura dell'acqua di mandata secondo il grafico di figura 4.

Parametri per funzionamento resistenza elettrica in mandata in INTEGRAZIONE sempre ABILITATA

| Descrizione | Menù | N° Parametro | Valore da impostare | U.M. |
|---|------|--------------|---------------------|--------|
| Abilitazione Resistenza Elettrica 0 = Resistenza non abilitata 1 = Resistenza abilitata | Mn03 | 0300 | 1* | |
| Tipo di integrazione resistenza elettrica in mandata 0 = Integrazione 1 = Sostituzione | Mn01 | 010G | 0 | |
| Abilitazione Caldaia 0 = Caldaia non abilitata 1 = Caldaia abilitata | Mn03 | 0301 | 0* | |
| Abilitazione per temperatura aria esterna 0 = Funzione non abilitata 1 = Funzione abilitata | Mn03 | 0303 | 0 | |
| Temperatura aria esterna minima di funzionamento pompa di calore (verificare che il valore impostato sia quello riportato in tabella) | Mn03 | 0311 | -15 | °C |
| Tempo di blocco attivazione resistenza elettrica (permette alla pompa di calore di andare a regime per evitare inutili interventi della resistenza) | Mn06 | 0616 | 60 | Min. |
| Tempo integrale per attivare le resistenze elettriche in mandata | Mn06 | 0617 | 600 | °C*sec |

Eeguire la modifica dei parametri seguendo l'ordine riportato in tabella

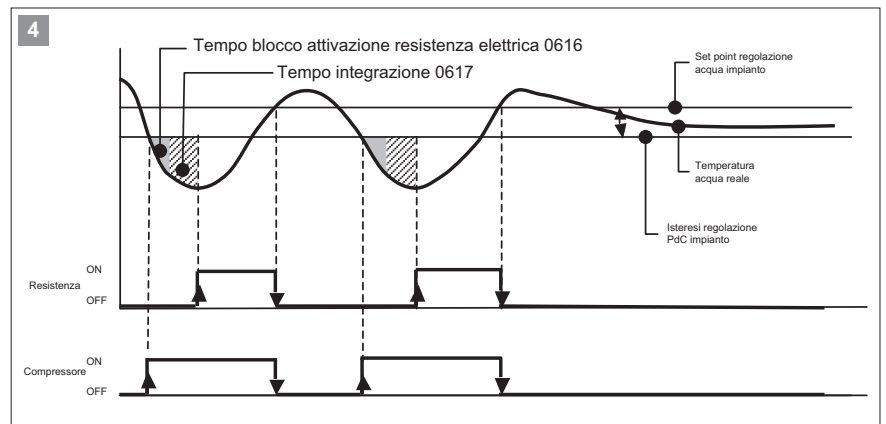
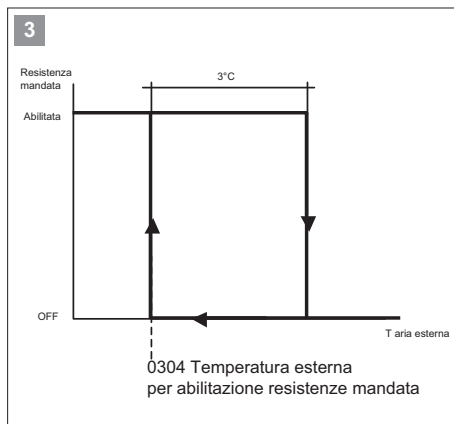

Una volta abilitata la resistenza, il riscaldamento integrativo viene attivato se raggiunto il valore dell'integrale impostato al parametro 0617 e trascorso il tempo di blocco 0616. Il tempo di blocco non viene rispettato alla prima accensione dell'unità.

Esempio:

Valore 0617 = 600°C*sec

Setpoint Temperatura Mandata = 50°C

Temperatura Reale = 40°C

$(50 - 40) \times 60 \text{ sec} = 600^\circ\text{Csec}$. ----> ON Resistenza Elettrica

Valori piccoli di 0617 significano attivazione frequenti della resistenza.

Valori troppo grandi di 0617 significano tempi lunghi per l'attivazione della resistenza

KM2 Caldaia

Permette di attivare una caldaia come elemento di integrazione o in sostituzione per il riscaldamento dell'impianto.

Soluzione 1

Impianto con pompa di calore e caldaia con accumulo inerziale.

Soluzione 2

Impianto con pompa di calore e caldaia senza accumulo inerziale.

Abilitare la sonda BT9 impostando il parametro 0314, presente nel menù "Mn03", da 0=NO a 1=YES.

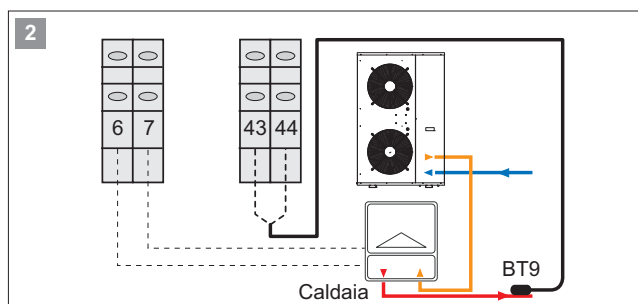
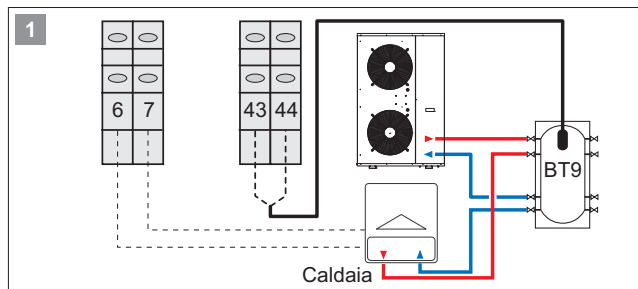
**Regolazione della caldaia**

A) SOSTITUZIONE: la caldaia viene abilitata solo quando la temperatura aria esterna è inferiore al valore 0307 e viene spento il compressore, figura 3.

Per ottenere l'attivazione della caldaia in SOSTITUZIONE impostare il parametro 0306=1 e 010H = 1

In caso di blocco pompa di calore per allarme la caldaia si attiva automaticamente a prescindere dalla temperatura aria esterna.

In SOSTITUZIONE il tempo di blocco attivazione caldaia non è considerato, se necessario si attiva immediatamente.

B) INTEGRAZIONE: la caldaia funziona in integrazione, contemporaneamente al compressore, per soddisfare la richiesta di calore.

Riscaldamento Integrativo per temperatura aria esterna

La caldaia viene abilitata solo quando la temperatura aria esterna è inferiore al valore 0307, figura 3.

Per ottenere il riscaldamento integrativo per temperatura aria esterna impostare il parametro 0306 = 1 e 010H = 0

Il funzionamento della caldaia segue l'andamento della temperatura dell'acqua secondo il grafico di figura 4.

Parametri per funzionamento caldaia in SOSTITUZIONE

| Descrizione | Menù | N° Parametro | Valore da impostare | U.M. |
|---|------|--------------|---------------------|------|
| Abilitazione Resistenza Elettrica 0 = Resistenza non abilitata 1 = Resistenza abilitata | Mn03 | 0300 | 0 | |
| Abilitazione Caldaia 0 = Caldaia non abilitata 1 = Caldaia abilitata | Mn01 | 0301 | 1 | |
| Tipo di integrazione caldaia 0 = Integrazione 1 = Sostituzione | Mn03 | 010H | 1 | |
| Abilitazione per temperatura aria esterna 0 = Funzione non abilitata 1 = Funzione abilitata | Mn03 | 0306 | 1 | |
| Temperatura aria esterna per abilitazione caldaia | Mn03 | 0307 | Esempio -5°C | °C |

Eseguire la modifica dei parametri seguendo l'ordine riportato in tabella

Parametri per funzionamento caldaia in INTEGRAZIONE per temperatura esterna

| Descrizione | Menù | N° Parametro | Valore da impostare | U.M. |
|---|------|--------------|---------------------|--------|
| Abilitazione Resistenza Elettrica 0 = Resistenza non abilitata 1 = Resistenza abilitata | Mn03 | 0300 | 0 | |
| Abilitazione Caldaia 0 = Caldaia non abilitata 1 = Caldaia abilitata | Mn03 | 0301 | 1 | |
| Tipo di integrazione caldaia 0 = Integrazione 1 = Sostituzione | Mn01 | 010H | 0 | |
| Abilitazione per temperatura aria esterna 0 = Funzione non abilitata 1 = Funzione abilitata | Mn03 | 0306 | 1 | |
| Temperatura aria esterna per abilitazione caldaia | Mn03 | 0307 | Esempio -5°C | °C |
| Temperatura aria esterna minima di funzionamento pompa di calore (verificare che il valore impostato sia quello riportato in tabella) | Mn03 | 0311 | -15 | °C |
| Tempo di blocco attivazione caldaia (permette alla pompa di calore di andare a regime per evitare inutili interventi della caldaia) | Mn06 | 0618 | 60 | min. |
| Tempo integrale per attivare la caldaia | Mn06 | 0619 | 600 | °C*sec |

Eseguire la modifica dei parametri seguendo l'ordine riportato in tabella

Riscaldamento Integrativo sempre abilitato

Il riscaldamento integrativo con caldaia viene abilitato per qualsiasi temperatura aria esterna.

Per ottenere il riscaldamento sempre abilitato impostare il parametro 0306 = 0 e 010H = 0

Il funzionamento della caldaia segue l'andamento della temperatura dell'acqua secondo il grafico di figura 4.

Parametri per funzionamento caldaia in INTEGRAZIONE sempre ABILITATA

| Descrizione | Menù | N° Parametro | Valore da impostare | U.M. |
|---|------|--------------|---------------------|--------|
| Abilitazione Resistenza Elettrica 0 = Resistenza non abilitata 1 = Resistenza abilitata | Mn03 | 0300 | 0 | |
| Abilitazione Caldaia 0 = Caldaia non abilitata 1 = Caldaia abilitata | Mn03 | 0301 | 1 | |
| Tipo di integrazione caldaia 0 = Integrazione 1 = Sostituzione | Mn01 | 010H | 0 | |
| Abilitazione per temperatura aria esterna 0 = Funzione non abilitata 1 = Funzione abilitata | Mn03 | 0306 | 0 | |
| Temperatura aria esterna per abilitazione caldaia | Mn03 | 0307 | Esempio -5°C | °C |
| Temperatura aria esterna minima di funzionamento pompa di calore (verificare che il valore impostato sia quello riportato in tabella) | Mn03 | 0311 | -15 | °C |
| Tempo di blocco attivazione caldaia (permette alla pompa di calore di andare a regime per evitare inutili interventi della caldaia) | Mn06 | 0618 | 60 | min. |
| Tempo integrale per attivare la caldaia | Mn06 | 0619 | 600 | °C*sec |

Eseguire la modifica dei parametri seguendo l'ordine riportato in tabella

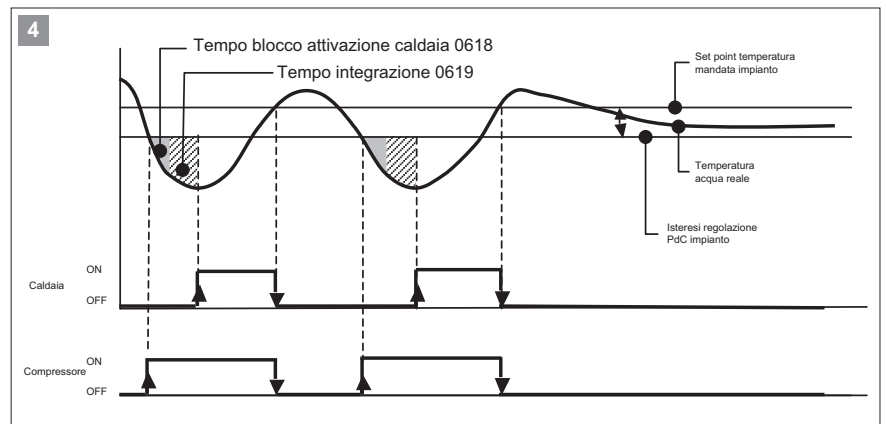
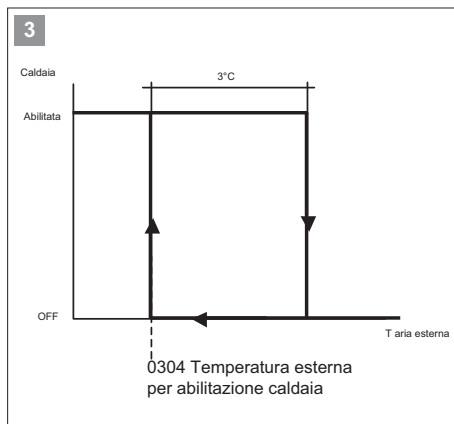

Una volta abilitata la caldaia, il riscaldamento integrativo viene attivato se raggiunto il valore dell'integrale impostato al parametro 0619 e trascorso il tempo di blocco 0618. Il tempo di blocco non viene rispettato alla prima accensione dell'unità.

Esempio:

Valore 0619 = 600°C*sec

Setpoint Temperatura Mandata = 50°C

Temperatura Reale = 40°C

$(50 - 40) \times 60 \text{ sec} = 600^\circ\text{Csec}$. ----> ON Caldaia

Valori piccoli di 0619 significano attivazione frequenti della caldaia.

Valori troppo grandi di 0619 significano tempi lunghi per l'attivazione della caldaia.

KM4 Resistenza elettrica (o caldaia) accumulo sanitario

Permette di gestire una resistenza elettrica (o caldaia) dedicata all'accumulo sanitario.

Regolazione resistenza elettrica (o caldaia) accumulo sanitario

La resistenza elettrica (o caldaia) viene attivata per soddisfare un valore di temperatura che la sola pompa di calore non è in grado di raggiungere.

Esempio:

Temperatura acqua calda sanitaria prodotto con pompa di calore 0023 = 55°C

Temperatura acqua calda sanitaria prodotta con Resistenza elettrica (o caldaia) 0209 = 65°C. La resistenza elettrica (o caldaia) funziona per aumentare la temperatura dell'accumulo sanitario da 55°C a 65°C, figura 1

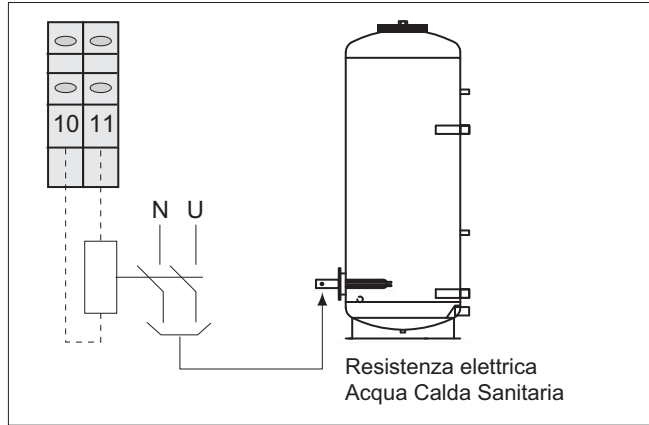

| Descrizione | Menù | N° Parametro | Valore da impostare | U.M. |
|---|------|--------------|---------------------|------|
| Modalità funzionamento Resistenza Elettrica 0 = Produzione ACS disabilitato 1 = Solo con pompa di calore 2 = Solo con Resistenza Elettrica (o caldaia) 3 = Pompa di calore + Resistenza Elettrica (o caldaia) | Mn02 | 0202 | 3 | |
| Setpoint temperatura Acqua Sanitaria con pompa di calore | Mn00 | 0023 | Esempio 55 | °C |
| Setpoint temperatura Acqua Sanitaria con Resistenza (o caldaia) | Mn02 | 0209 | Esempio 65 | °C |

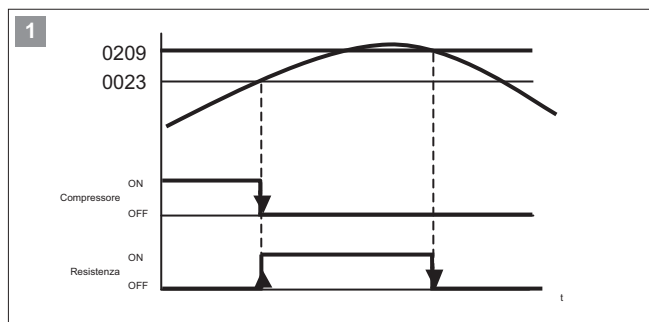

Funzione Antilegionella con Resistenza Elettrica (o caldaia)

La funzione Anti-legionella consente di eliminare i germi della Legionella, che risiedono negli accumuli di acqua sanitaria; La temperatura e durata dei cicli antilegionella, tipicamente, sono:

- 2 minutes > 70°C
- 4 minutes > 65°C
- 60 minutes > 60°C

Per abilitare la funzione antilegionella impostare 0222=1

| Descrizione | Menù | N° Parametro | Valore da impostare | U.M. |
|---|------|--------------|---------------------|------|
| Modalità funzionamento Resistenza Elettrica 0 = Produzione ACS disabilitato 1 = Solo con pompa di calore 2 = Solo con Resistenza Elettrica (o caldaia) 3 = Pompa di calore + Resistenza Elettrica (o caldaia) | Mn02 | 0202 | 3 | |
| Funzione Antilegionella con: 0 = solo pompa di calore 1 = solo con resistenza elettrica (o caldaia) 2 = pompa di calore + resistenza elettrica (o caldaia) | Mn02 | 0223 | 1 | |
| Setpoint temperatura acqua Sanitaria Antilegionella | Mn02 | 0211 | Esempio 65°C | °C |
| Giorno per ciclo antilegionella LUNEDI (0=no; 1=si) | Mn02 | 0213 | 0 | |
| Giorno per ciclo antilegionella MARTEDI (0=no; 1=si) | Mn02 | 0214 | 0 | |
| Giorno per ciclo antilegionella MERCOLEDI (0=no; 1=si) | Mn02 | 0215 | Esempio 1 | |
| Giorno per ciclo antilegionella GIOVEDI (0=no; 1=si) | Mn02 | 0216 | 0 | |
| Giorno per ciclo antilegionella VENERDI (0=no; 1=si) | Mn02 | 0218 | 0 | |
| Giorno per ciclo antilegionella SABATO (0=no; 1=si) | Mn02 | 0219 | 0 | |
| Giorno per ciclo antilegionella DOMENICA (0=no; 1=si) | Mn02 | 0220 | 0 | |
| Ora del giorno per ciclo Antilegionella | Mn02 | 0221 | 02 | h |
| Abilitazione funzione Antilegionella 0 = Non Abilitato 1 = Abilitato | Mn02 | 0222 | 1 | |
| Tempo massimo per funzione antilegionella | Mn02 | 0225 | 20 | min. |

HL1 Contatto configurabile

Il contatto può essere configurato per ottenere le seguenti modalità di funzionamento:

- Segnalazione Allarme
- Pompa circuito secondario
- Deumidificatore

Segnalazione allarme

Permette di attivare un dispositivo di segnalazione visivo o acustico in caso di blocco macchina per anomalia di funzionamento.

Configurare opportunamente il contatto selezionando la funzione voluta con il parametro 015A:

| Descrizione | Menù | N° Parametro | Valore da impostare | U.M. |
|--|------|--------------|---------------------|------|
| Abilitare il contatto come: 0= Segnalazione Allarme 1= Deumidificatore 3= Pompa circuito secondario | Mn01 | 015A | 0 | - |

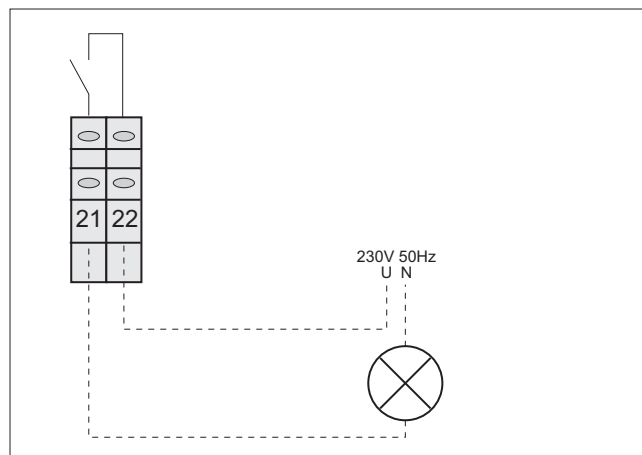

Pompa Circuito Secondario

Nel caso di impianto con separatore idraulico il contatto HL1 permette di attivare la pompa di circolazione del circuito secondario.

Configurare opportunamente il contatto selezionando la funzione voluta con il parametro 015A:

| Descrizione | Menù | N° Parametro | Valore da impostare | U.M. |
|--|------|--------------|---------------------|------|
| Abilitare il contatto come: 0= Segnalazione Allarme 1= Deumidificatore 3= Pompa circuito secondario | Mn01 | 015A | 3 | - |

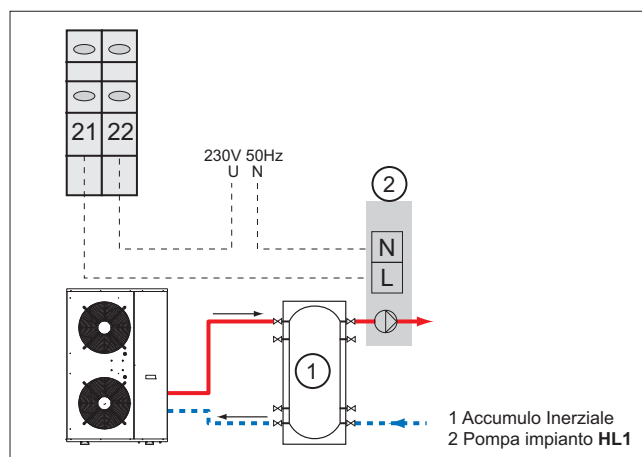

Deumidificatore

Permette di attivare un deumidificatore negli impianti a pannelli radianti nel funzionamento estivo per abbattere l'umidità. Il contatto si chiude e attiva il deumidificatore se l'umidità rilevata dalla sonda del controllo ambiente A5 supera il valore impostato al parametro 0172.

Configurare opportunamente il contatto selezionando la funzione voluta con il parametro 015A:

| Descrizione | Menù | N° Parametro | Valore da impostare | U.M. |
|--|------|--------------|---------------------|------|
| Abilitare il contatto come: 0= Segnalazione Allarme 1= Deumidificatore 3= Pompa circuito secondario | Mn01 | 015A | 1 | - |

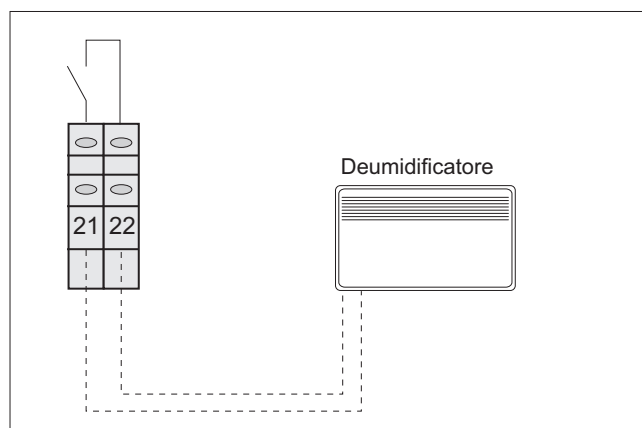

HL2 Segnalazione ON compressore

Permette di attivare un dispositivo di segnalazione visivo del funzionamento del compressore, in un punto remoto.

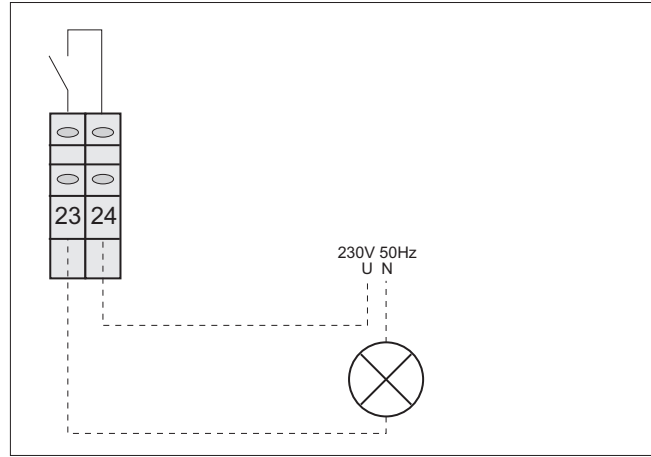
**SA1 ON/OFF remoto**

Permette di accendere o spegnere l'unità da un comando remoto ad esempio un orologio programmatore o termostato ambiente.

Lo spegnimento remoto spegne il compressore, ventilatore e pompe, rimangono attive tutte le protezioni antigelo.

- È possibile accendere e spegnere l'unità da contatto remoto SA1 solo con unità accesa da pulsante mode, presente nel controllo ambiente A5.

Configurare i seguenti parametri:

| Descrizione | Menù | N° Parametro | Valore da impostare | U.M. |
|--|------|--------------|---------------------|------|
| Abilitare il contatto come: 0=ON/OFF Remoto 1=Backup Caldaia | Mn01 | 019A | 0 | - |

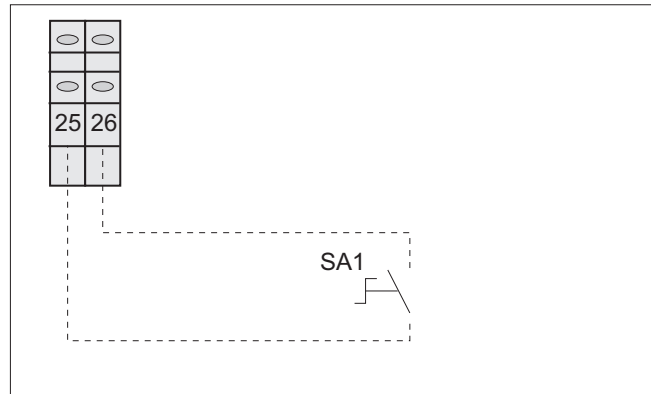

Contatto chiuso = Pompa di calore ON
Contatto aperto = Pompa di calore OFF

SA2 Estate/Inverno remoto

Permette di commutare la modalità di funzionamento Estate/Inverno da un comando remoto.

Se abilitata la commutazione Estate/Inverno da remoto non è possibile il cambio stagione da tastiera.

Configurare i seguenti parametri:

| Descrizione | Menù | N° Parametro | Valore da impostare | U.M. |
|---|------|--------------|---------------------|------|
| Abilitazione contatto remoto 0=contatto remoto abilitato 1=contatto remoto disabilitato (solo da tastiera) | Mn01 | 0100 | 0 | - |
| Abilitare il contatto come: 0=Estate/Inverno Remoto 1=Backup Caldaia | Mn01 | 019B | 0 | - |

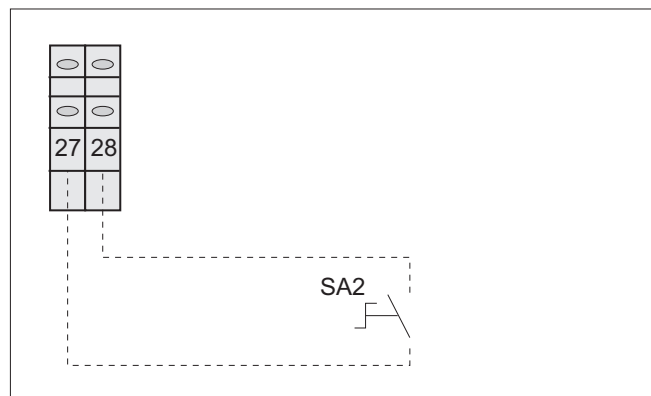

Contatto chiuso = Estate
Contatto aperto = Inverno

SA3 Priorità impianto/acqua sanitaria remoto

Permette di selezionare la priorità di funzionamento della pompa di calore da un contatto remoto.

Utilizzare un interruttore per selezionare le seguenti funzioni:

Contatto chiuso = Solo Acqua Calda Sanitaria

Contatto aperto = Acqua Calda Sanitaria + Impianto

Configurare i seguenti parametri:

| Descrizione | Menù | N° Parametro | Valore da impostare | U.M. |
|---|------|--------------|---------------------|------|
| Abilitazione contatto remoto 0= contatto remoto abilitato 1= contatto remoto disabilitato (selezione solo da tastiera) | Mn01 | 0100 | 0 | - |

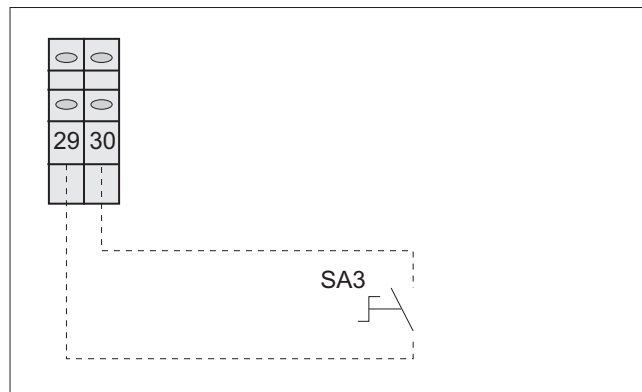
**SA5 Contatto blocco funzionamento per assorbimento elettrico**

La pompa di calore accetta un segnale esterno di blocco tramite il contatto SA5, nel caso fosse presente un impianto di gestione degli assorbimenti elettrici che prevede di scollegare i dispositivi attivi secondo una priorità, evitando l'intervento del contattore del fornitore di energia.

Configurare opportunamente il contatto selezionando la funzione voluta con il parametro 015D:

| Descrizione | Menù | N° Parametro | Valore da impostare | U.M. |
|--|------|--------------|---------------------|------|
| Abilitare il contatto come: 0= Tariffa elettrica ridotta 1= Blocco funzionamento per assorbimento elettrico 2= Backup Caldaia | Mn01 | 015D | 1 | - |

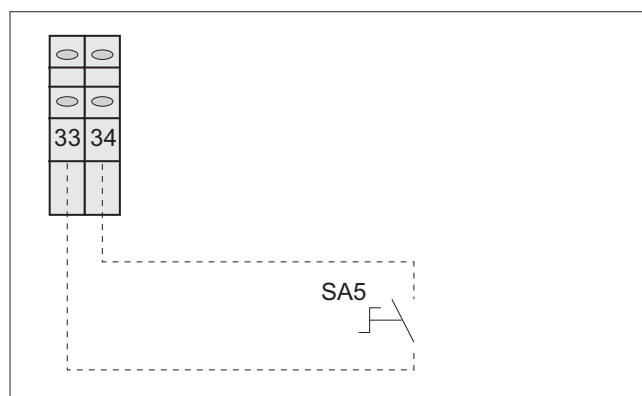

Contatto chiuso: funzionamento della pompa di calore non consentito.

Contatto aperto: funzionamento della pompa di calore consentito.

SA5 Contatto tariffa energia elettrica ridotta

Permette di attivare la ricarica forzata dei serbatoi di riserva nel caso di tariffe della energia elettrica differenti durante la giornata. Durante le ore di tariffa ridotta sarà possibile forzare il funzionamento della pompa di calore per riscaldare l'acqua calda sanitaria o l'accumulo inerziale dell'impianto, se presente.

Configurare opportunamente il contatto selezionando la funzione voluta con il parametro 015D:

| Descrizione | Menù | N° Parametro | Valore da impostare | U.M. |
|--|------|--------------|---------------------|------|
| Abilitare il contatto come: 0= Tariffa elettrica ridotta 1= Blocco funzionamento per assorbimento elettrico 2= Backup Caldaia | Mn01 | 015D | 0 | - |
| Abilitare il set point come: 0= Economy 1= Comfort | Mn00 | 0015 | 0 | - |
| Impostare il valore del set point acqua calda sanitaria ECONOMY | Mn00 | 0022 | Esempio 47 | °C |
| Impostare il valore del set point acqua calda sanitaria COMFORT | Mn00 | 0023 | Esempio 50 | °C |

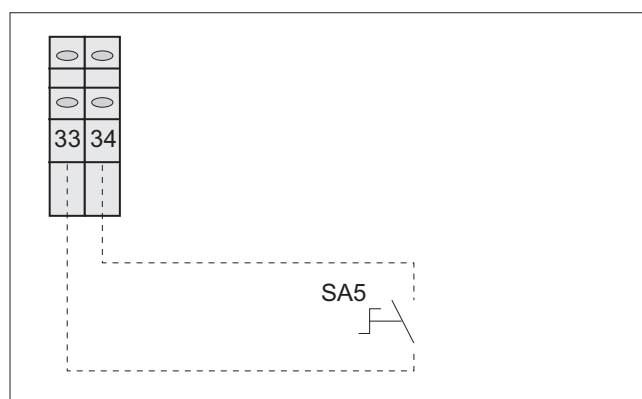

Contatto chiuso: funzionamento forzato durante il periodo a tariffa ridotta.

Contatto aperto: funzionamento della pompa di calore a tariffa energia elettrica intera.

Durante il funzionamento a tariffa elettrica ridotta, contatto chiuso, il set point dell'acqua calda sanitaria è 50°C, come da esempio, a contatto aperto è 47°C. In questo modo è possibile forzare il carico ad una temperatura superiore, se all'interno dei limiti dell'unità, sfruttando un costo ridotto dell'energia elettrica.

SA1-SA2-SA5 Contatto configurabile come Backup Caldaia

In caso di blocco della caldaia viene forzato il funzionamento della pompa di calore, escludendo momentaneamente la logica di funzionamento integrazione/sostituzione, per garantire comunque il riscaldamento dell'edificio.

Lo stato di blocco della caldaia viene segnalato tramite il contatto allarme alla pompa di calore. Con contatto chiuso della caldaia, per intervento di un allarme, la pompa di calore si attiva (ON compressore) sebbene la configurazione della stessa manterrebbe l'unità in stand-by. La pompa di calore provvederà al riscaldamento dell'edificio entro i limiti operativi descritti nel capitolo "Limiti di Funzionamento".

I contatti SA1, SA2, SA5 possono essere configurati come "Backup caldaia", modificando opportunamente i seguenti parametri:

Contatto SA1 configurato come "Backup Caldaia"

| Descrizione | Menù | N° Parametro | Valore da impostare | U.M. |
|--|------|--------------|---------------------|------|
| Abitilitare il contatto come: 0=ON/OFF Remoto 1=Backup Caldaia | Mn01 | 019A | 1 | - |

Contatto SA2 configurato come "Backup Caldaia"

| Descrizione | Menù | N° Parametro | Valore da impostare | U.M. |
|--|------|--------------|---------------------|------|
| Abitilitare il contatto come: 0=Estate/Inverno Remoto 1=Backup Caldaia | Mn01 | 019B | 1 | - |

Contatto SA5 configurato come "Backup Caldaia"

| Descrizione | Menù | N° Parametro | Valore da impostare | U.M. |
|---|------|--------------|---------------------|------|
| Abitilitare il contatto come: 0=Tariffa elettrica ridotta 1=Blocco funzionamento per assorbimento elettrico 2=Backup Caldaia | Mn01 | 015D | 2 | - |

La funzione Backup Caldaia deve essere configurata in uno solo dei contatti elencati.

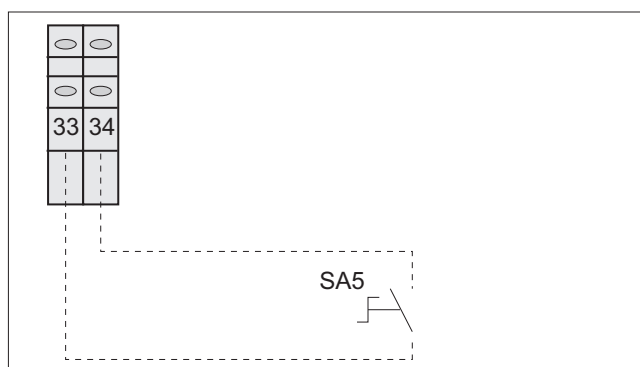
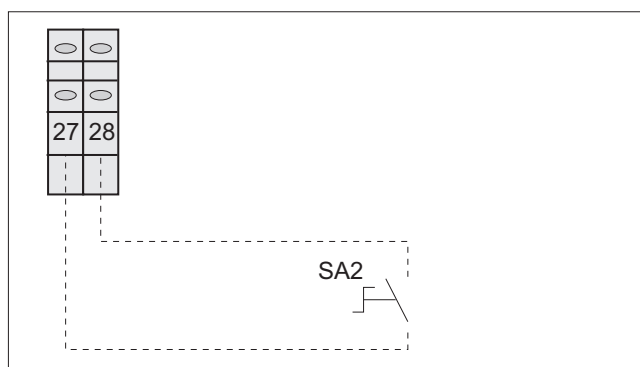
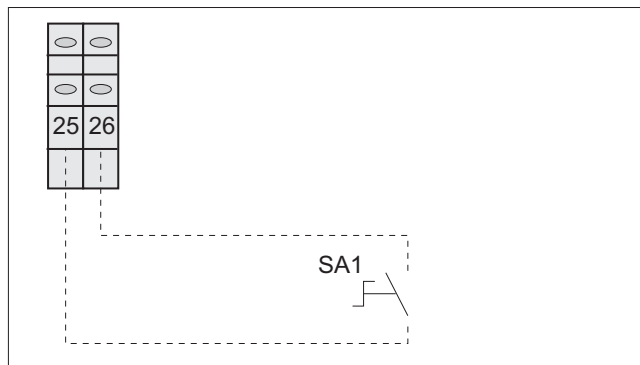

BT8 Sonda accumulo acqua sanitaria

Il rilevamento della temperatura dell'acqua sanitaria all'interno dell'accumulo viene effettuato con l'ausilio della sonda BT8, fornita come accessorio.

Se prevista la produzione acqua calda sanitaria tramite la pompa di calore è necessario scollegare il cablaggio presente nei morsetti 41 e 42 e collegare la sonda BT8.

Abitilitare la sonda BT8 impostando il parametro 0232, presente nel menù "Mn02", da 0=NO a 1=YES.

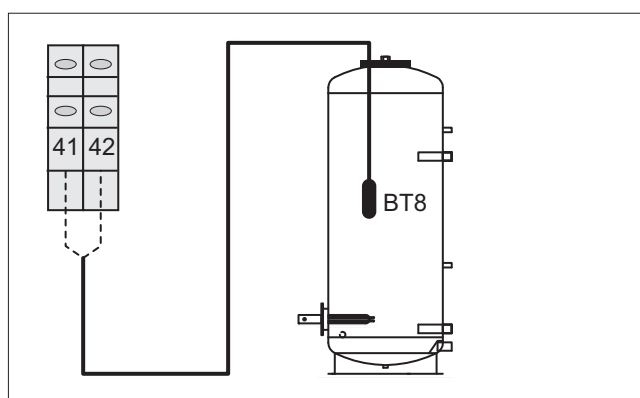

F3 Flussostato impianto

Collegamento del flusso stato lato impianto, componente obbligatorio.

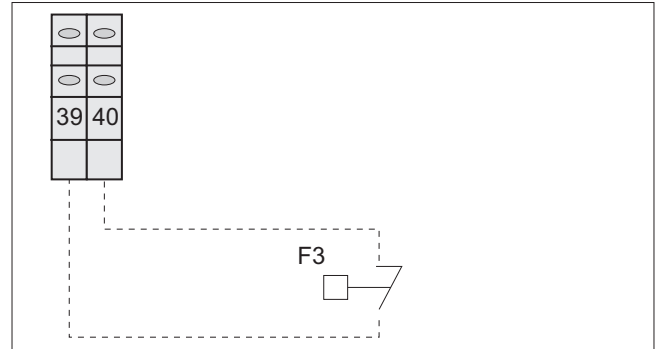

LAYOUT QUADRO ELETTRICO PBM 15

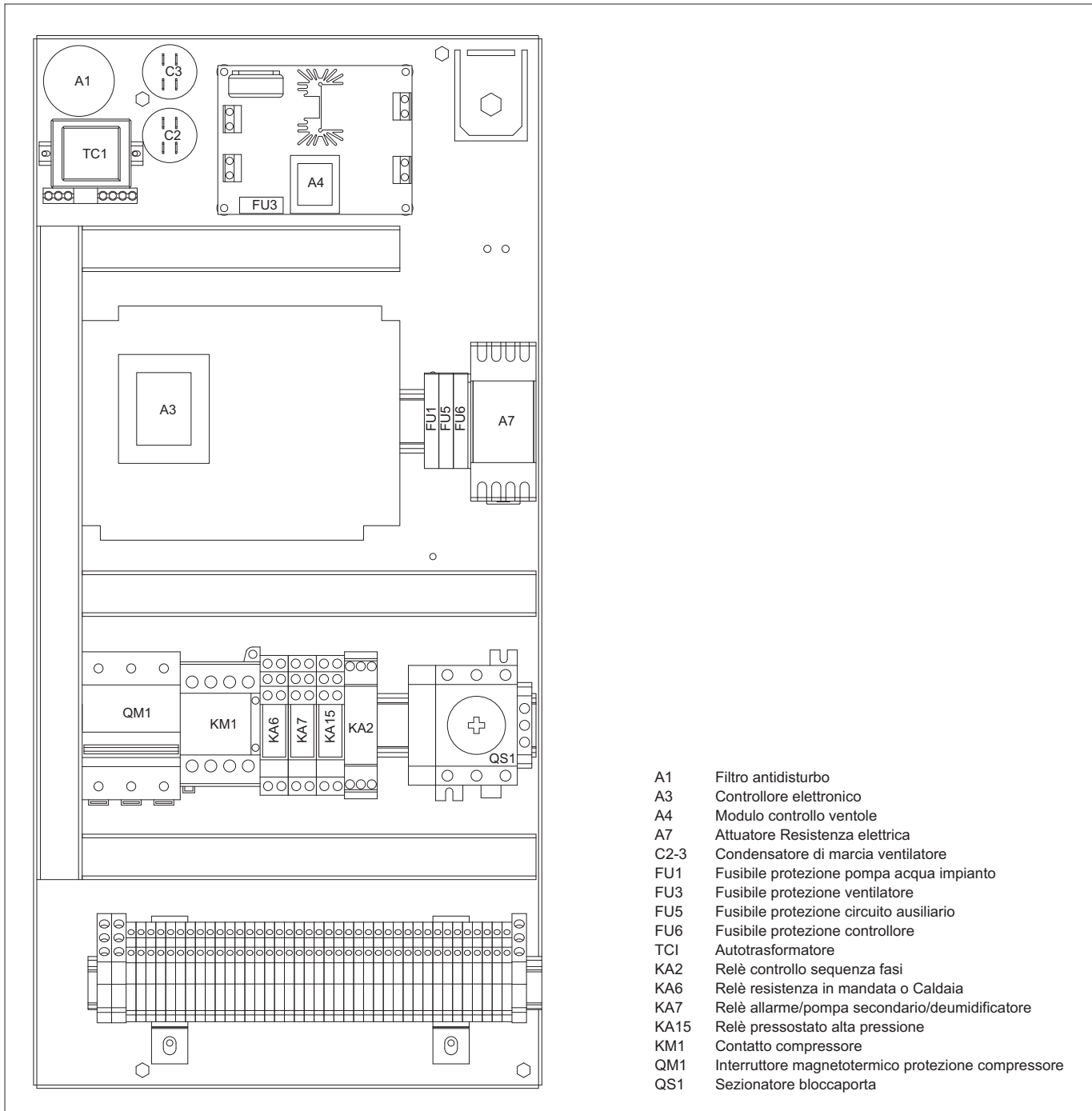

LAYOUT QUADRO ELETTRICO PBM 25

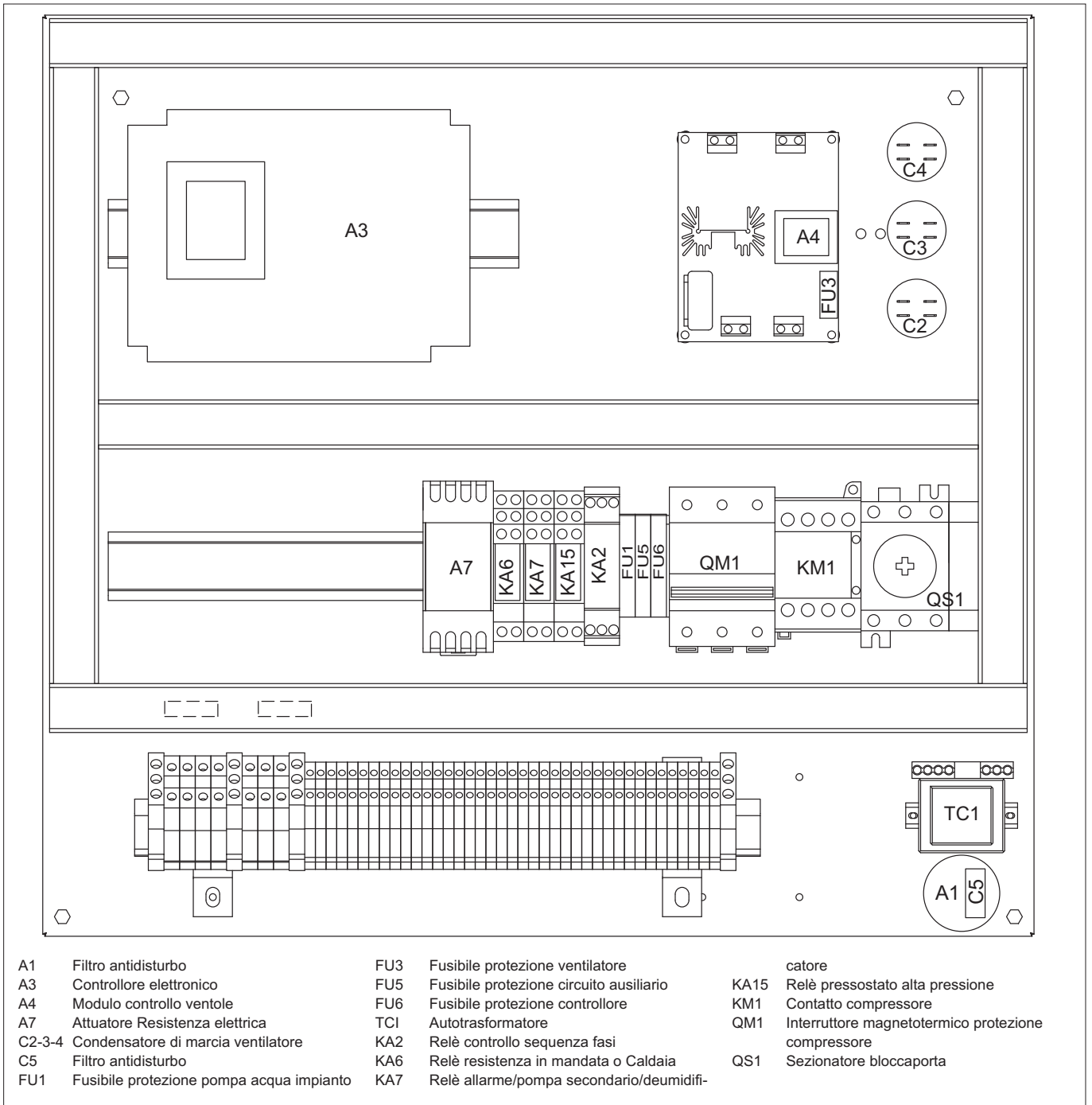

LAYOUT QUADRO ELETTRICO PBM 38

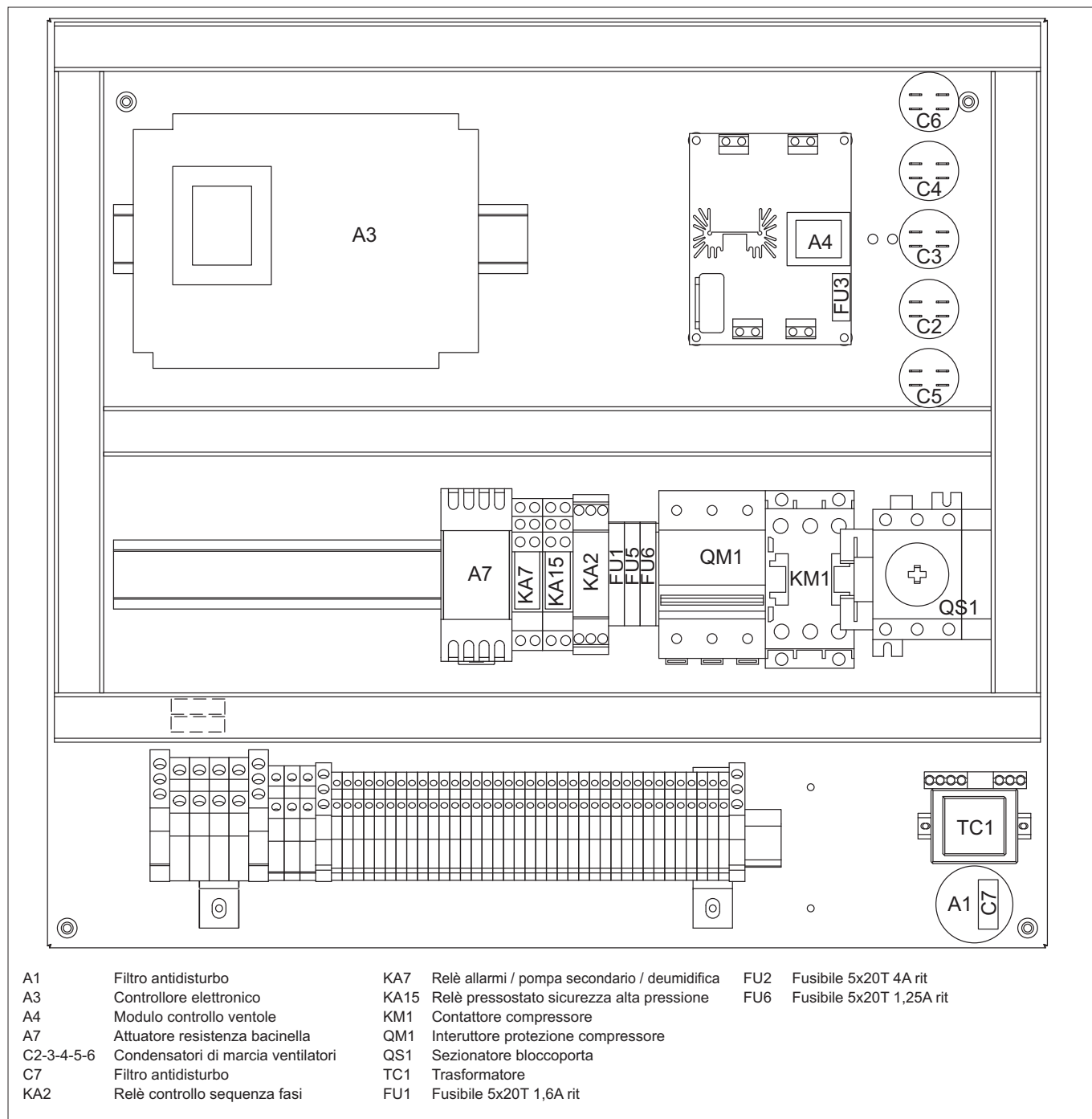

SCHEMA ELETTRICO PBM 15

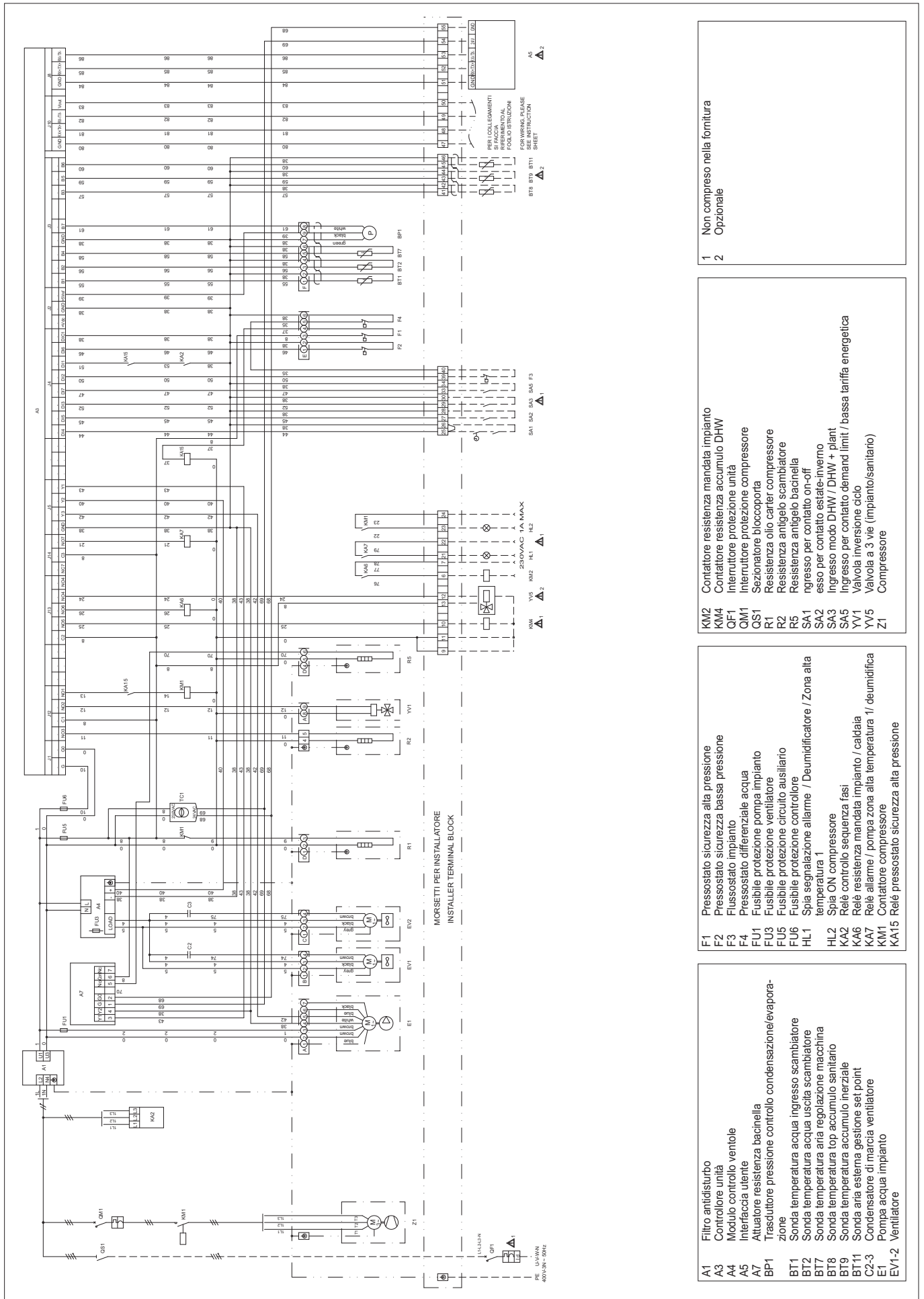

1 Non compreso nella fornitura
2 Opzionale

Contattore resistenza mandata impianto
 Contattore resistenza accumulo DHW
 Interruttore protezione unità
 Interruttore protezione compressore
 Sezionatore bloccoporta
 Resistenza olio carrier compressore
 Resistenza antigelo scambiatore
 Resistenza antigelo bacinella
 ingresso per contatto on-off
 SA1 ingresso per contatto estate-inverno
 SA2 ingresso modo DHW / DHW + plant
 SA3 ingresso per contatto demand limit / bassa tariffa energetica
 SA5 Valvola inversione ciclo
 YV1 Valvola a 3 vie (impianto/sanitario)
 YV5 Compressore
 Z1

Pressostato sicurezza alta pressione
 Pressostato sicurezza bassa pressione
 Flussostato impianto
 Pressostato differenziale acqua
 FU1 Fusibile protezione pompa impianto
 FU3 Fusibile protezione ventilatore
 FU5 Fusibile protezione circuito ausiliario
 FU6 Fusibile protezione controllore
 HL1 Spia segnalazione allarme / Deumidificatore / Zona alta temperatura 1
 HL2 Spia ON compressore
 KA2 Relé controllo sequenza fasi
 KA6 Relé resistenza mandata impianto / caldaia
 KA7 Relé allarme / pompa zona alta temperatura 1/ deumidifica
 KM1 Contattore compressore
 KA15 Relé pressostato sicurezza alta pressione

Filtro antidiurbo
 Controllore unità
 A3 Modulo controllo ventole
 A4 Interfaccia utente
 A5 Attuatore resistenza bacinella
 BP1 Trasduttore pressione controllo condensazione/evaporazione
 BT1 Sonda temperatura acqua ingresso scambiatore
 BT2 Sonda temperatura acqua uscita scambiatore
 BT7 Sonda temperatura aria regolazione macchina
 BT8 Sonda temperatura top accumulo sanitario
 BT9 Sonda temperatura accumulo inerziale
 BT11 Sonda aria esterna gestione set point
 C2-3 Condensatore di marcia ventilatore
 E1 Pompa acqua impianto
 EV1-2 Ventilatore

SCHEMA ELETTRICO PBM 25

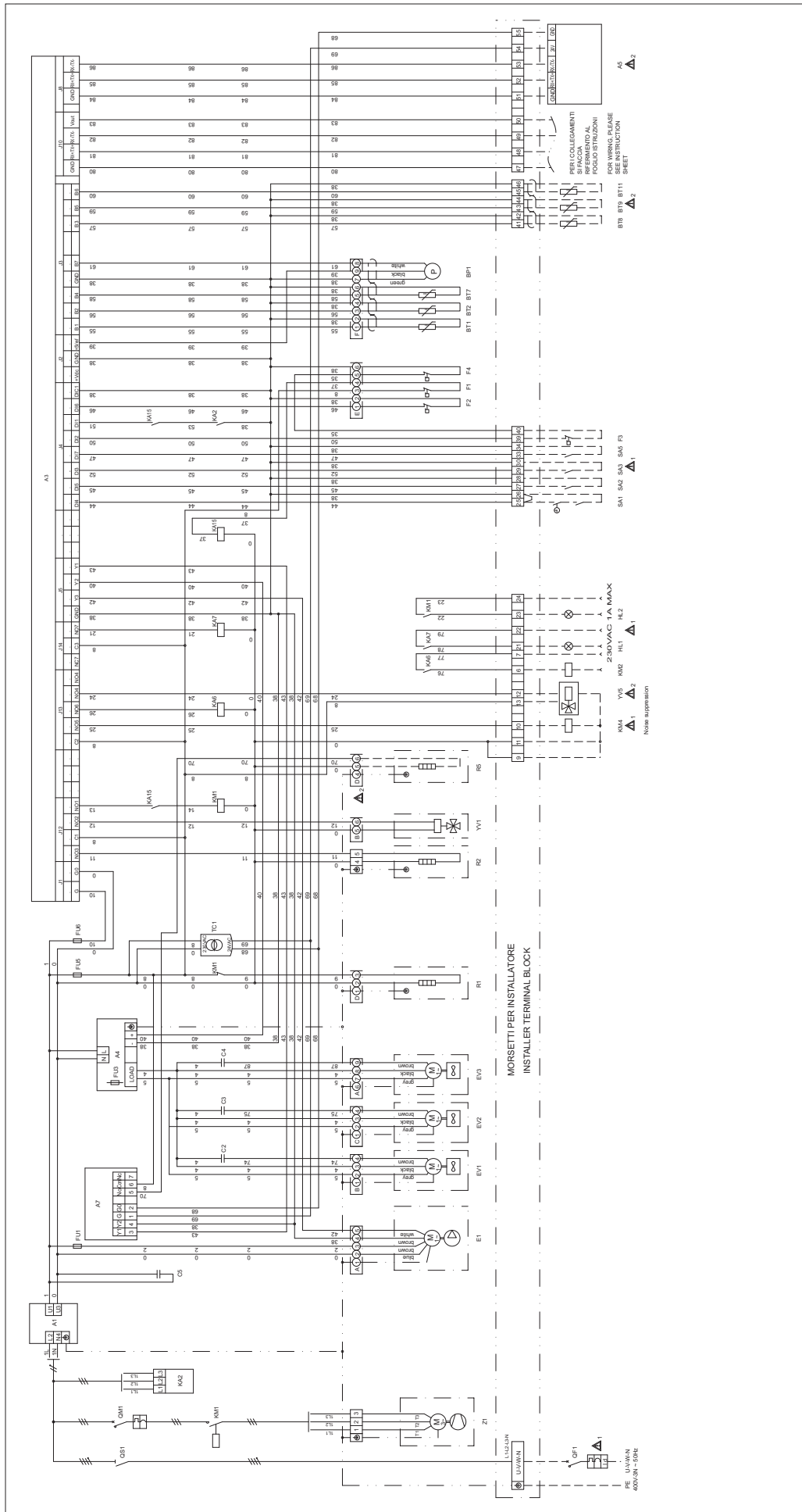

- 1 Non compreso nella fornitura
- 2 Opzionale

- KA15 Relé pressostato sicurezza alta pressione
- KM2 Contattore resistenza mandata impianto
- KM4 Contattore resistenza accumulo DHW
- QF1 Interruttore protezione unità
- QM1 Inverter protezione compressore
- QS1 Sezionatore bloccoporta
- R1 Resistenza olio carter compressore
- R2 Resistenza antigelo scambiatore
- R5 Resistenza antigelo bacinella
- SA1 Ingresso per contatto on-off
- SA2 Ingresso per contatto estate-inverno
- SA3 Ingresso modo DHW / DHW + plant
- SA5 Ingresso per contatto demand limit / bassa tariffa energetica
- YV1 Valvola inversione ciclo
- YV5 Valvola a 3 vie (impianto/sanitario)
- Z1 Compressore

- EV1-2-3 Ventilatore
- F1 Pressostato sicurezza alta pressione
- F2 Pressostato sicurezza bassa pressione
- F3 Flussostato impianto
- F4 Flussostato differenziale acqua
- FU1 Fusibile protezione pompa impianto
- FU3 Fusibile protezione ventilatore
- FU5 Fusibile protezione circuito ausiliario
- FU6 Fusibile protezione controllore
- HL1 Spia segnalazione allarme / Deumidificatore / Zona alta temperatura 1
- HL2 Spia ON compressore
- KA2 Relé controllo sequenza fasi
- KA6 Relé resistenza mandata impianto / caldaia
- KA7 Relé allarme / pompa zona alta temperatura 1 / deumidifica
- KM1 Contattore compressore

- A1 Filtro antidiurbo
- A3 Controllore unità
- A4 Modulo controllo ventole
- A5 Interfaccia utente
- A7 Attuatore resistenza bacinella
- BP1 Trasduttore pressione controllo condensazione/evaporazione
- BT1 Sonda temperatura acqua ingresso scambiatore
- BT2 Sonda temperatura acqua uscita scambiatore
- BT7 Sonda temperatura aria regolazione macchina
- BT8 Sonda temperatura top accumulo sanitario
- BT9 Sonda temperatura accumulo inerziale
- BT11 Sonda aria esterna gestione set point
- C2-3-4 Condensatore di marcia ventilatore
- C5 Filtro anti disturbo
- E1 Pompa acqua impianto

SCHEMA ELETTRICO PBM 38

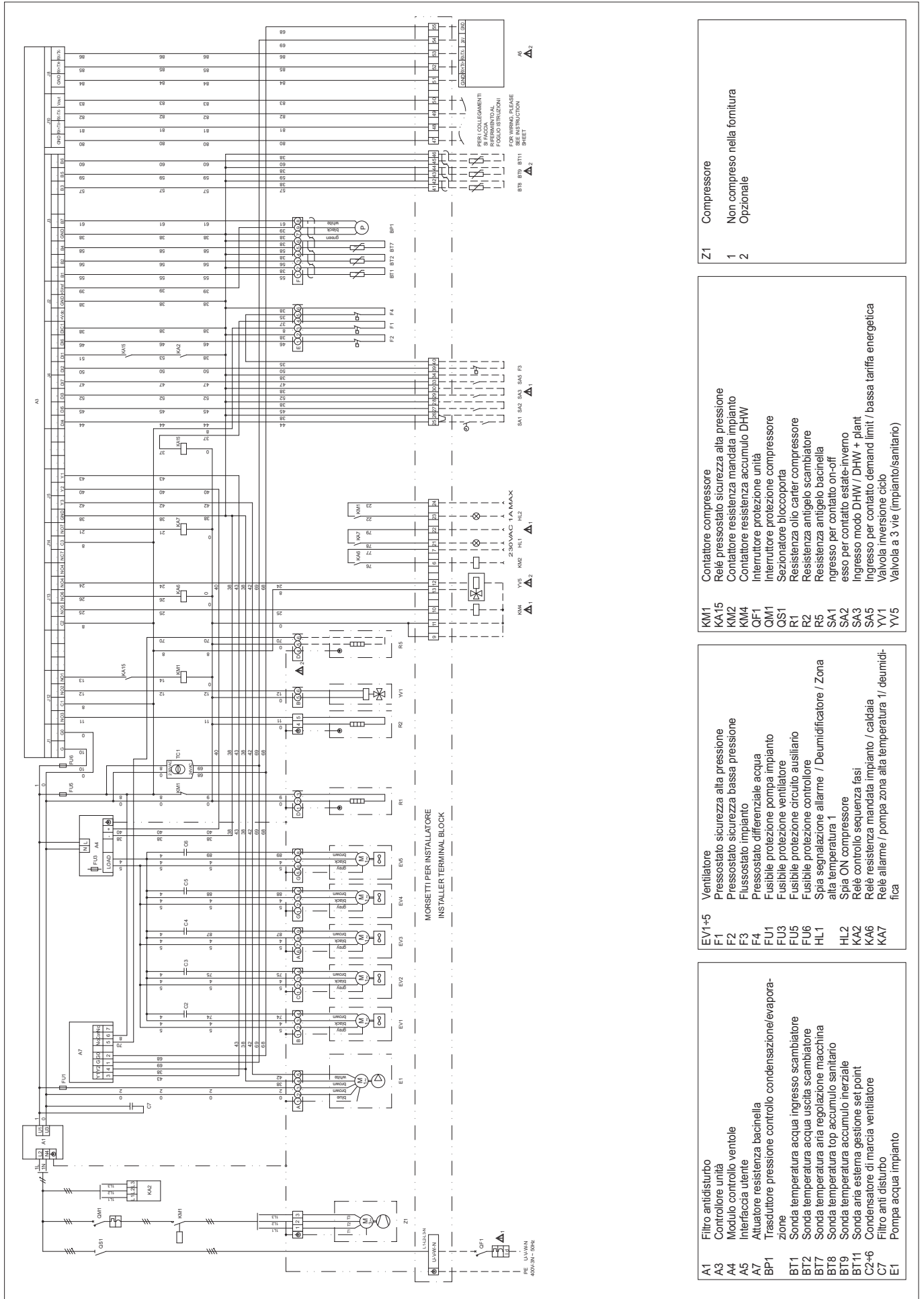

Z1 Compressore
 1 Non compreso nella fornitura
 2 Opzionale

KM1 Contattore compressore
KA15 Relé pressostato sicurezza alta pressione
KM2 Contattore resistenza mandata impianto
KM4 Contattore resistenza accumulò DHW
QF1 Interruttore protezione unità
QM1 Interruttore protezione compressore
QM2 Interruttore protezione unità
QM3 Sezionatore bloccoporta
R1 Resistenza olio carter compressore
R2 Resistenza antigelo scambiatore
R5 Resistenza antigelo bacinella
SA1 ingresso per contatto on-off
SA2 esso per contatto estate-inverno
SA3 ingresso modo DHW / DHW + plant
SA4 ingresso per contatto demand limit / bassa tariffa energetica
SA5 ingresso per contatto demand limit / bassa tariffa energetica
YV1 Valvola inversione ciclo
YV5 Valvola a 3 vie (impianto/sanitario)

EV1+5 Ventilatore
F1 Pressostato sicurezza alta pressione
F2 Pressostato sicurezza bassa pressione
F3 Flussostato impianto
F4 Pressostato differenziale acqua
FU1 Fusibile protezione pompa impianto
FU3 Fusibile protezione ventilatore
FU5 Fusibile protezione circuito ausiliario
FU6 Fusibile protezione controllore
HL1 Spia segnalazione allarme / Deumidificatore / Zona alta temperatura 1
HL2 Spia ON compressore
KA2 Relé controllo sequenza fasi
KA6 Relé resistenza mandata impianto / caldaia
KA7 Relé allarme / pompa zona alta temperatura 1/ deumidificatore

A1 Filtro antidiurbo
A3 Controllore unità
A4 Modulo controllo ventile
A5 Interfaccia utente
A7 Attuatore resistenza bacinella
BP1 Trasduttore pressione controllo condensazione/evaporazione
BT1 Sonda temperatura acqua ingresso scambiatore
BT2 Sonda temperatura acqua uscita scambiatore
BT7 Sonda temperatura aria regolazione macchina
BT8 Sonda temperatura top accumulò sanitario
BT9 Sonda temperatura accumulò inerte
BT11 Sonda aria esterna gestione set point
C2-6 Condensatore di marcia ventilatore
E1 Filtro anti-disturbo
E7 Pompa acqua impianto

| PBM | | | 15 | 25 | 38 |
|---|---------|---|------------|--------|--------|
| Riscaldamento nominale | | | | | |
| Potenza termica nominale | kW | 1 | 15,9 | 25 | 38,2 |
| Potenza assorbita totale (*) | kW | | 3,8 | 6,0 | 8,9 |
| COP EN14511 | | | 4,23 | 4,2 | 4,27 |
| Portata d'acqua nominale | m³/h | | 2,75 | 4,35 | 6,57 |
| Prevalenza utile | kPa | | 67 | 98 | 75 |
| Riscaldamento ad alta temperatura | | | | | |
| Potenza termica | kW | 2 | 15,4 | 24,5 | 37,4 |
| Potenza assorbita totale (*) | kW | | 4,6 | 7,4 | 10,9 |
| COP EN14511 | | | 3,38 | 3,33 | 3,42 |
| Portata d'acqua nominale | m³/h | | 2,68 | 4,27 | 6,43 |
| Prevalenza utile | kPa | | 70 | 99 | 77 |
| Refrigerazione nominale | | | | | |
| Potenza frigorifera | kW | 3 | 17,7 | 29,3 | 43,3 |
| Potenza assorbita totale (*) | kW | | 4,6 | 7,7 | 11,5 |
| EER EN 14511 | | | 3,82 | 3,81 | 3,78 |
| Portata d'acqua nominale | m³/h | | 3,06 | 5,04 | 7,45 |
| Prevalenza utile | kPa | | 54 | 88 | 57 |
| Refrigerazione a bassa temperatura | | | | | |
| Potenza frigorifera | kW | 4 | 13,2 | 22,2 | 32,7 |
| Potenza assorbita totale (*) | kW | | 4,5 | 7,2 | 10,8 |
| EER EN 14511 | | | 2,91 | 3,09 | 3,02 |
| Portata d'acqua nominale | m³/h | | 2,27 | 3,8 | 5,62 |
| Prevalenza utile | kPa | | 84 | 104 | 90 |
| ESEER | | | 3,3 | 3,61 | 3,45 |
| Altri dati | | | | | |
| N° ventilatori | n° | | 2 | 3 | 5 |
| Portata aria | m³/s | | 1,9 | 3 | 4,72 |
| Tipo di compressore | | | Scroll | | |
| Numero compressor | n° | | 1 | 1 | 1 |
| Numero circuiti | n° | | 1 | 1 | 1 |
| Carica Refrigerante R410a | kg | | 4,5 | 8,5 | 10,8 |
| Carica Olio Mobil EAL ARTIC 22cc | kg | | 1,66 | 2,51 | 3,25 |
| Tipo pompa | | | Circulator | | |
| Numero pompe | n° | | 1 | 1 | 1 |
| Valvola di sicurezza | kPa | | 600 | 600 | 600 |
| Vaso espansione | l | | 2 | 4 | 8 |
| Potenza sonora (6) | dB(A) | 5 | 71 | 74 | 77 |
| Pressione sonora (7) | dB(A) | 6 | 56 | 58 | 61 |
| Alimentazione elettrica | V-Ph-Hz | | 400-3N~50 | | |
| Dimensioni | | | | | |
| Lunghezza | mm | | 900 | 1450 | 1750 |
| Profondità | mm | | 420 | 550 | 665 |
| Altezza | mm | | 1390 | 1700 | 1700 |
| Attacchi idraulici (ingresso/uscita) | inch | | 1" 1/4 | 1" 1/4 | 1" 1/2 |
| Peso in funzionamento | kg | | 180 | 335 | 350 |

Dati rilevati alle seguenti condizioni:

- (1) Temperatura acqua impianto 30/35°C,
Temperatura aria esterna 7°C b.s./ 6°C b.u.
- (2) Temperatura acqua impianto 40/45°C,
Temperatura aria esterna 7°C b.s./ 6°C b.u.
- (3) Temperatura acqua impianto 23/18°C,
Temperatura aria esterna 35°C b.s.
- (4) Temperatura acqua impianto 12/7°C,
Temperatura aria esterna 35°C b.s.
- (5) Potenza sonora in accordo alle normative ISO 9614 ed Eurovent 8/1
- (6) Pressione sonora media su piano riflettente (Q=2) alla distanza dalla superficie esterna dell'unità di 1 metro
- (*) Potenza assorbita totale si ricava sommando la potenza assorbita dal compressore e dal ventilatore

LIMITI DI FUNZIONAMENTO

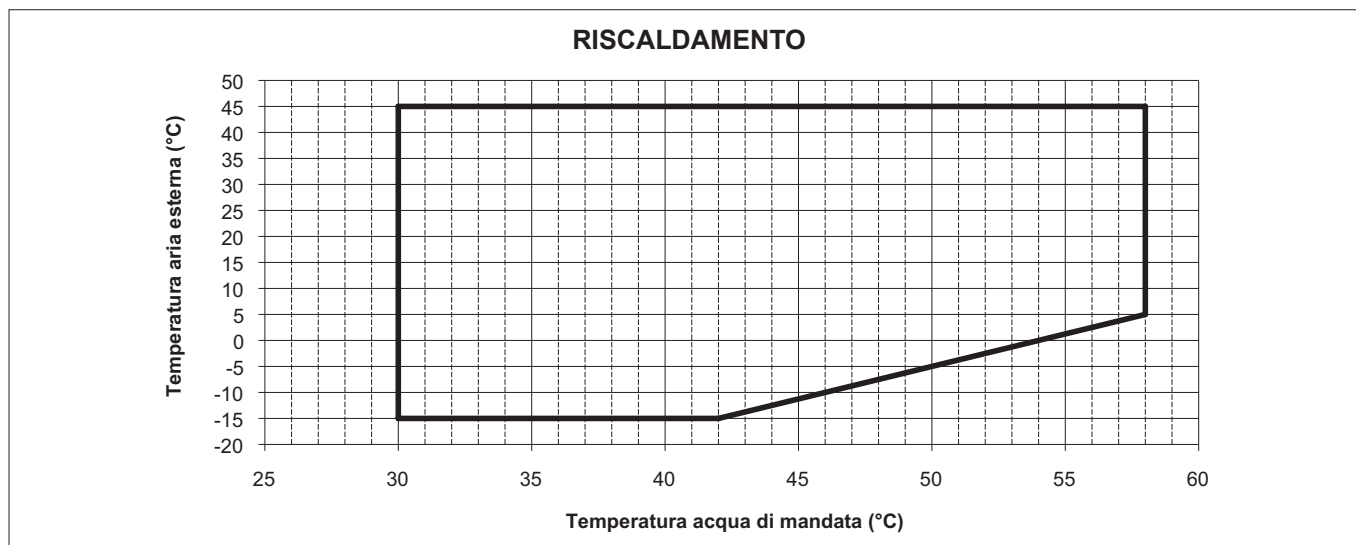

Salto termico acqua min/max= 3/8 °C (PBM 15 - 25)
 Salto termico acqua min/max = 4/8 °C (PBM 38)
 Pressione circuito idraulico min/max = 1/3 bar

Massima percentuale di glicole = 40%
 Massima temperatura acqua ingresso scambiatore a piastre = 53°C

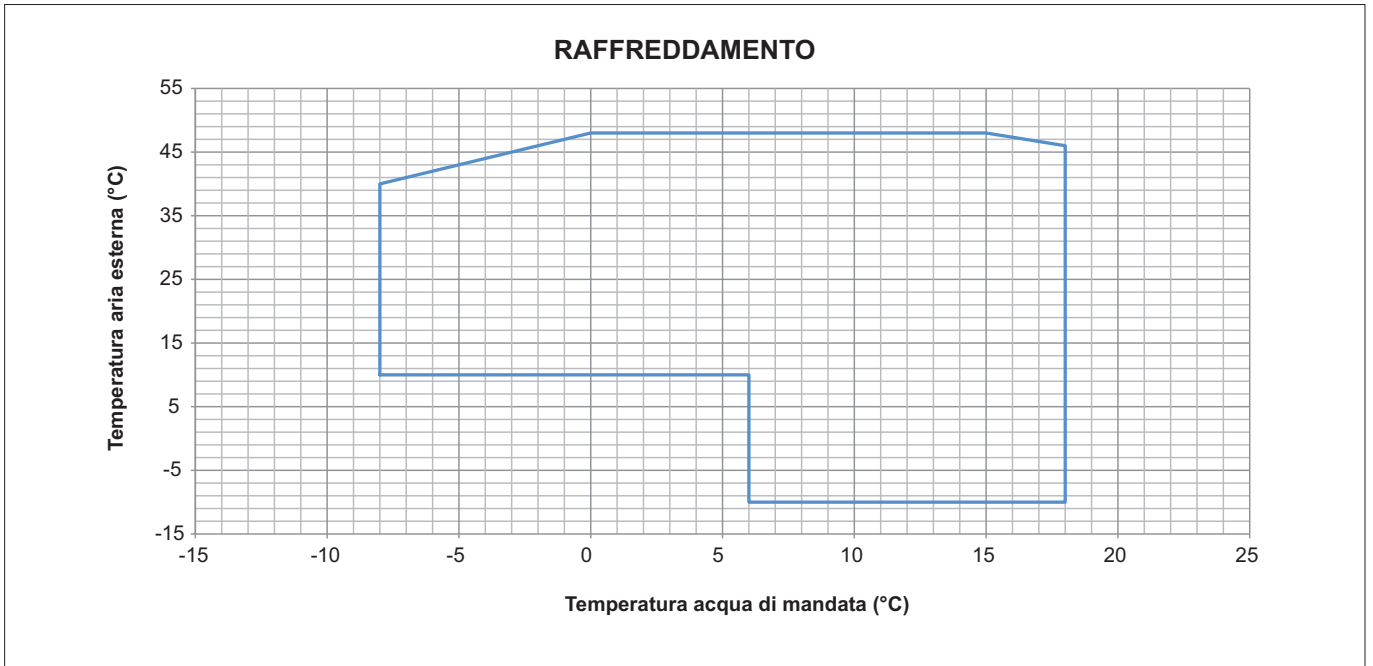

Salto termico acqua min/max = 3/8 °C (PBM 15 - 25)
 Salto termico acqua min/max = 4/8 °C (PBM 38)

Pressione circuito idraulico min/max = 1/3 bar
 Massima percentuale di glicole = 40%

CURVA POMPA

CARATTERISTICHE PREVALENZA UTILE LATO IMPIANTO

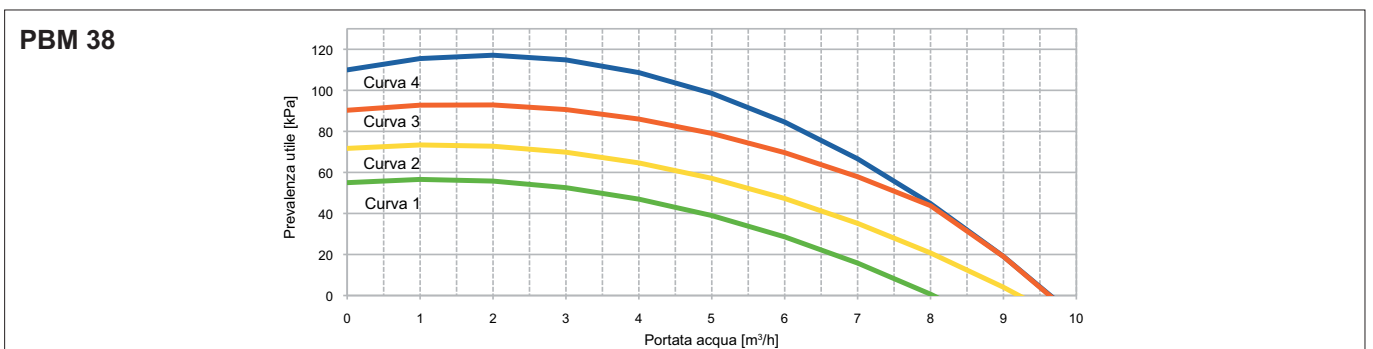
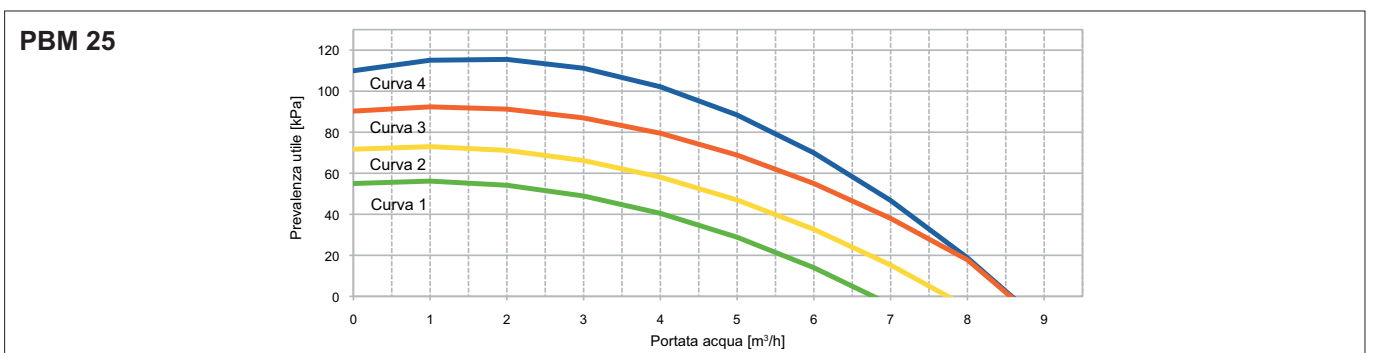
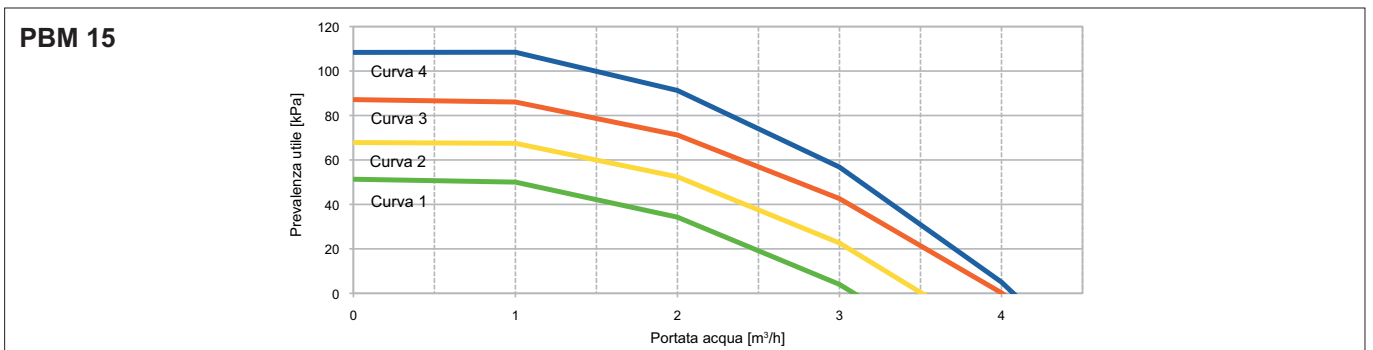

Le prevalenze si intendono disponibili agli attacchi.

CONTROLLO PRIMA DI AVVIARE L'UNITÀ

- presenza dei piedini antivibranti
- presenza filtri ingresso unità
- presenza vaso espansione lato sanitario e valvola di sicurezza adeguatamente dimensionati
- presenza vaso espansione lato impianto se il vaso di espansione presente nell'unità risulta insufficiente
- verificare se installati i giunti antivibranti su collegamenti idraulici
- presenza disgiuntore idraulico se il contenuto acqua risulta insufficiente

- verificare posizione della sonda aria esterna se corrisponde alle indicazioni riportate nel presente manuale
- verificare posizione del controllo ambiente se corrisponde alle indicazioni riportate nel presente manuale
- verificare se la potenza elettrica disponibile è adeguata all'unità installata
- verificare presenza della valvola di non ritorno sul circuito sanitario

PREPARAZIONE ALLA PRIMA MESSA IN FUNZIONE

La prima messa in servizio dell'unità deve essere effettuata dal **Servizio Tecnico di Assistenza**. Prima di mettere in servizio l'unità accertarsi che:

- l'unità sia installata a regola d'arte secondo le indicazioni del presente manuale
- Tutte le condizioni di sicurezza siano state rispettate;
- L'unità sia stata opportunamente fissata al piano di appoggio;
- Sia stata osservata l'area di rispetto;
- I collegamenti idraulici siano stati eseguiti secondo il libretto d'istruzione;
- Il serraggio di tutte le connessioni idrauliche sia stato ben eseguito.
- Verificare se il circuito idraulico è stato lavato e successivamente scaricato.
- L'impianto idraulico sia stato caricato e messo in pressione.
- Verificare che non ci sia aria nell'impianto. Eventualmente Sfiatare dalle apposite valvola di sfiato presenti nell'impianto. Se lo sfiato avviene dopo il funzionamento in pompa di calore fare attenzione alla temperatura dell'acqua;

- I rubinetti del circuito idraulico siano aperti;
- I collegamenti elettrici siano stati eseguiti correttamente;
- La tensione sia entro una tolleranza del 10% di quella nominale dell'unità;
- Controllare che lo sbilanciamento tra le fasi sia minore del 3%, nel caso di unità trifase.
- La messa a terra sia eseguita correttamente;
- Il serraggio di tutte le connessioni elettriche sia stato ben eseguito.
- verificare che la temperatura dell'aria esterna e dell'acqua siano entro i limiti di funzionamento dell'unità riportati nel presente manuale.

Prima di procedere all'avviamento, alimentare l'unità per almeno 2 ore posizionando QF1 e QS1 in ON (vedere schema elettrico) al fine di permettere il riscaldamento dell'olio del carter del compressore

PRIMA MESSA IN FUNZIONE

Prima di attivare l'unità:

- Accertarsi che il sezionatore della rete di alimentazione QF1, esterno all'unità, sia in OFF, fig.1.
- Accertarsi che il contatto del dispositivo di accensione e spegnimento SA1 (vedere schema elettrico) sia aperto (se presente).
- Accertarsi che il controllo ambiente remoto "A5" sia spento.

- Posizionare l'interruttore principale QS1 dell'apparecchio su ON, fig. 2.

- Posizionare l'interruttore QF1 (esterno dell'apparecchio) su "ON" fig3.

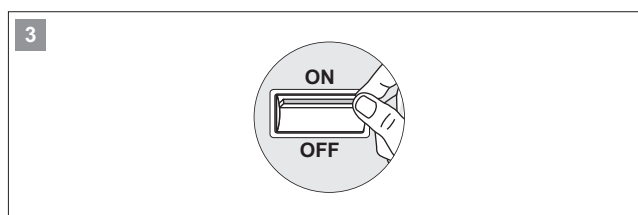
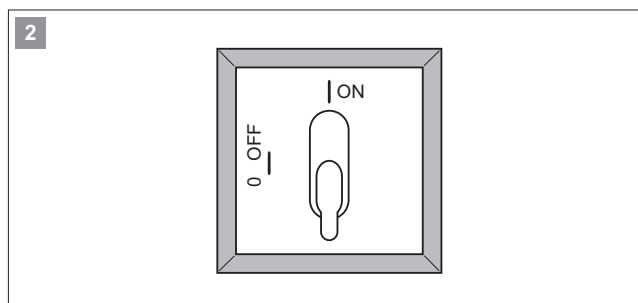
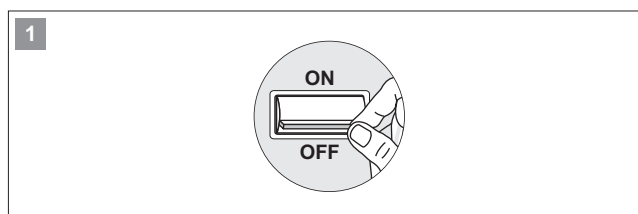

- Alimentata la pompa di calore sul display del controllo ambiente compare la scritta **(1)**:

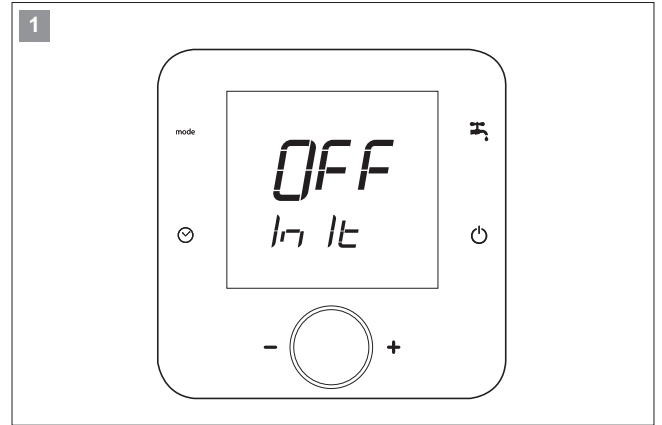

- Successivamente la scritte **(2)**:

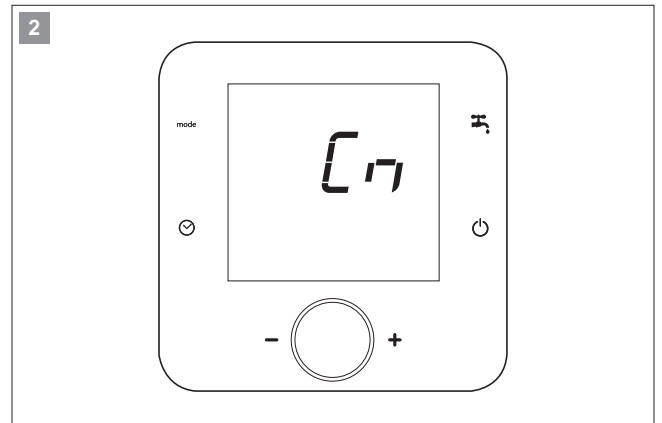

- Attendere qualche minuto, l'unità è pronta all'uso quando compare sul display la scritta **(3)**:

⚠ Prima di procedere all'avviamento lasciare l'unità alimentata per almeno 2 ore, con compressore spento, al fine di permettere il riscaldamento dell'olio del carter del compressore.

Durante la fase di prima messa in funzione della pompa di calore è necessario configurare la tipologia di impianto, da parte dell'Operatore.

Consultare il capitolo "Configurazione impianto" verificare gli schemi applicativi che il controllore è in grado di gestire.

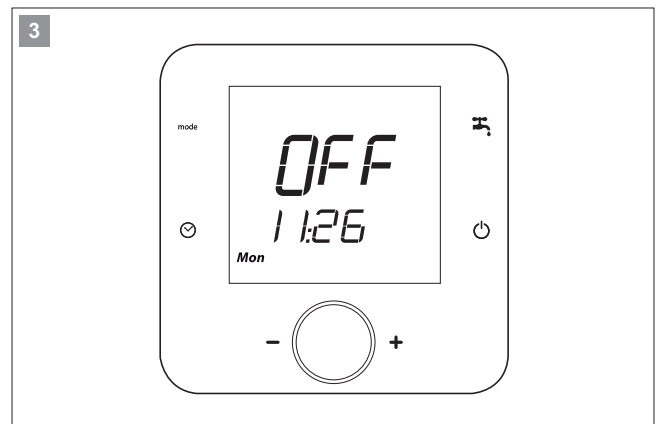

- Impostare la data e ora corrente nel controllo ambiente A5
- Configurare la tipologia di impianto ed il numero di controlli ambiente A5. Consultare il capitolo "Configurazione Impianto".
- Accendere l'unità premendo il pulsante **3**
- Selezionare la modalità di funzionamento desiderato, premendo il pulsante **5**
- Selezionare la temperatura ambiente desiderata, ruotando la manopola **4**

Per maggiori informazioni sull'utilizzo e funzioni del controllo ambiente fare riferimento a quanto riportato in "Uso e funzioni del controllo ambiente"

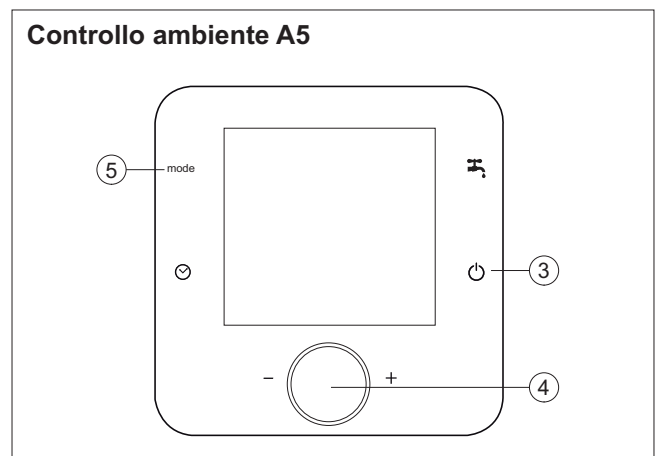

TASTI

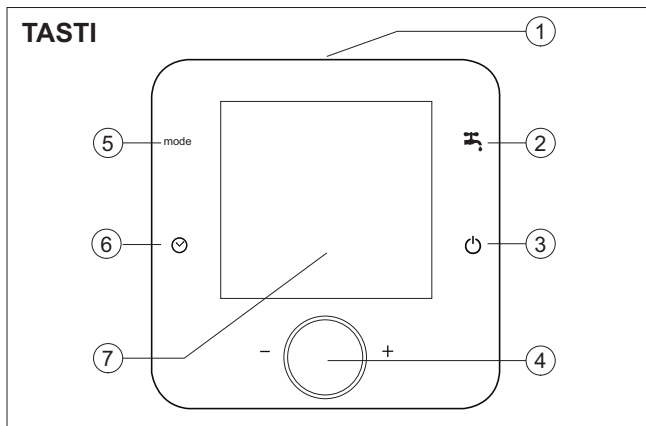

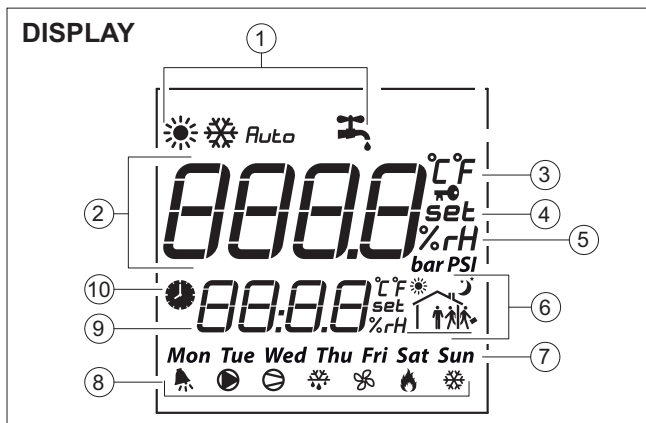

| N° | Descrizione |
|----|--|
| 1 | Sonda di Temperatura e Umidità |
| 2 | Tasto produzione acqua calda sanitaria (ACS) |
| 3 | Tasto ON/OFF Tasto ESC in programmazione parametri |
| 4 | Manopola - Rotazione: scorrimento valori temperatura ambiente, parametri e menù - Pressione: Conferma impostazioni |
| 5 | Tasto selezione modalità di funzionamento |
| 6 | Tasto programmazione fasce orarie |
| 7 | Display retroilluminato |

DISPLAY



| N° | Descrizione | Simbolo | Funzione |
|----|-----------------------------|---------------|--|
| 1 | Modalità di funzionamento | | Riscaldamento |
| | | | Raffreddamento |
| | | <i>Auto</i> | cambio stagione automatico per temperatura aria esterna |
| | | | Abilitazione produzione acqua calda sanitaria |
| 2 | Campo principale | | Visualizza temperatura/umidità ambiente, setpoint ambiente, valore parametro |
| 3 | Unità di misura temperatura | | |
| 4 | Set point | <i>set</i> | Acceso indica modifica del setpoint ambiente |
| 5 | Umidità relativa | <i>%rH</i> | |
| 6 | Fascia oraria | | Indica il tipo di fascia oraria attiva |
| 7 | Giorno della settimana | <i>Mon...</i> | |
| 8 | Attuatore in funzione | | messaggio d'errore |
| | | | pompa impianto attiva |
| | | | - lampeggiante: compressore temporizzato, in attesa - fisso: compressore attivo |
| | | | Sbrinamento attivo |
| | | | Ventilatore attivo |
| | | | Caldaia o resistenza elettrica attiva |
| | | | Protezione antigelo attiva |
| 9 | Campo secondario | | Visualizza ora, menù, numero parametro |
| 10 | Fascia oraria attiva | | acceso indica fascia oraria attiva |

Significato simboli

| Simbolo | Significato |
|---|------------------------------|
|  | Premere e rilasciare |
|  | Tenere premuto per 3 secondi |
|  | Ruotare la manopola |

Visualizzazione display

Durante il normale funzionamento dell'unità il display visualizza le seguenti informazioni:

| | |
|---|---|
| 1 | modalità di funzionamento selezionata |
| 2 | abilitazione produzione acqua calda sanitaria |
| 3 | temperatura ambiente |
| 4 | ora e minuti |
| 5 | giorno |

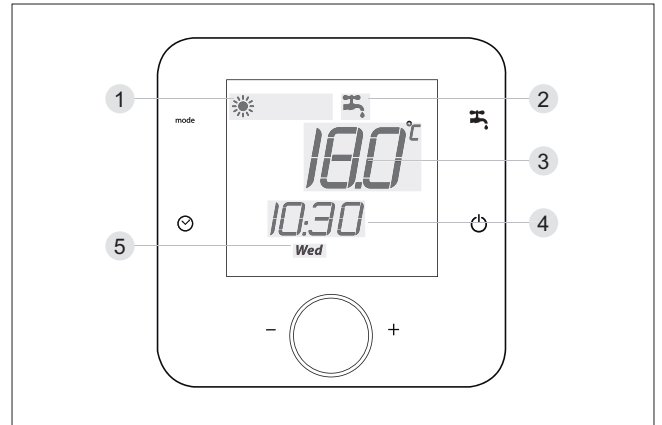

Visualizzazione Informazioni aggiuntive

Durante il funzionamento dell'unità, premendo la manopola è possibile visualizzare le informazioni descritte di seguito.

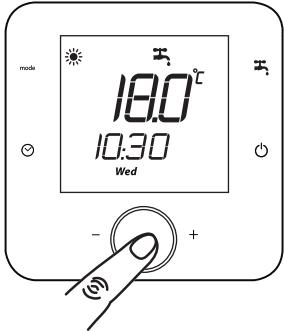
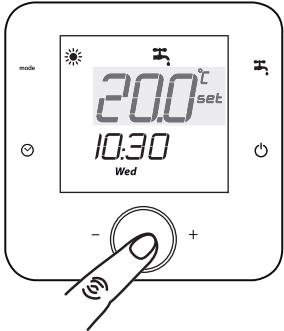
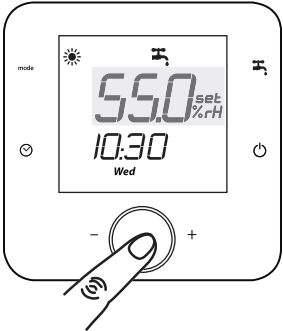
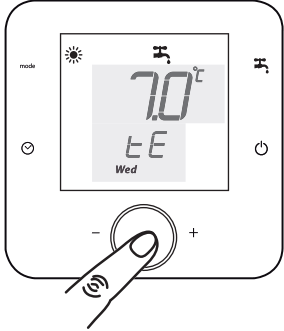
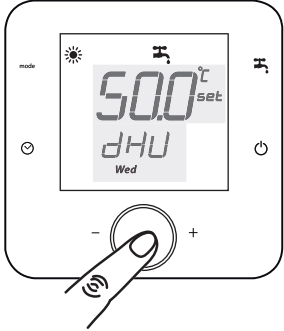
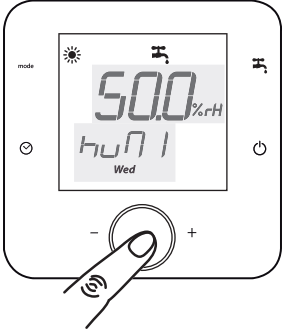
| | | |
|---|---|---|
|  |  |  |
| Premere la manopola | Set point ambiente Premere la manopola | Set point umidità Premere la manopola |
|  |  |  |
| Temperatura aria esterna Premere la manopola | Set point acqua calda sanitaria Premere la manopola | Umidità ambiente Premere la manopola |

Impostazione dell'orologio e data

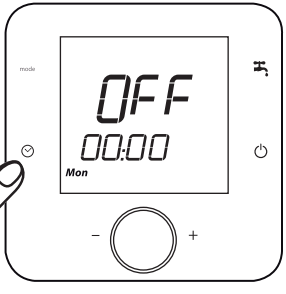
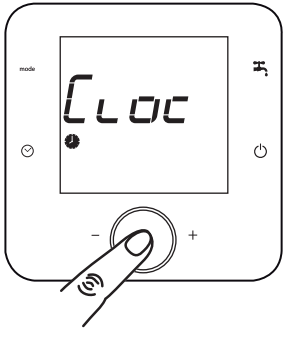
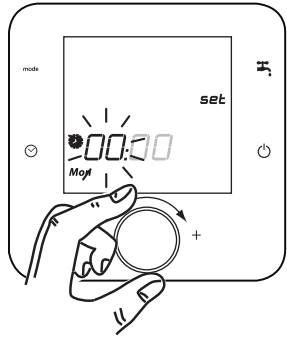
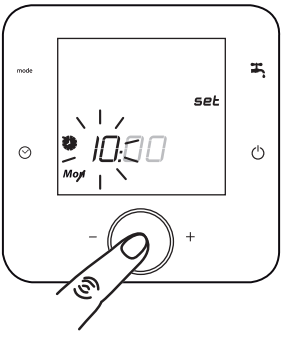
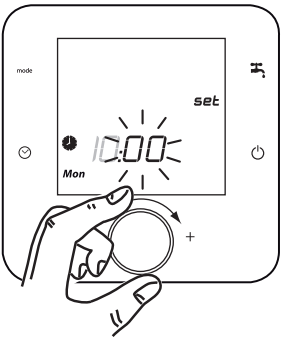
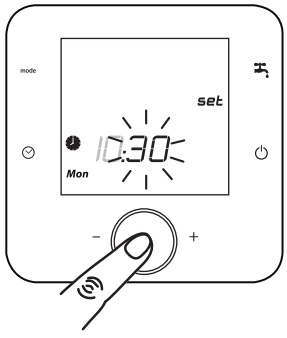
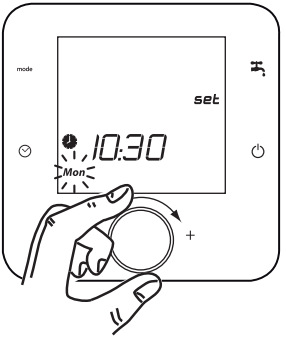
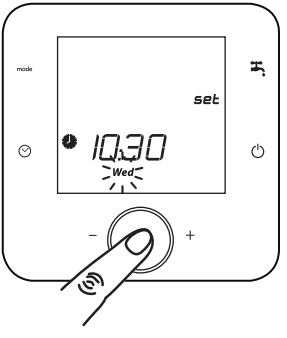
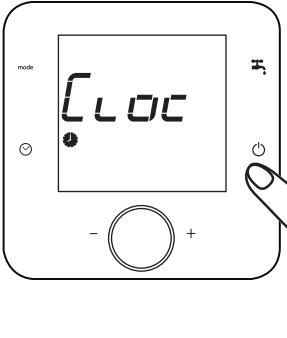
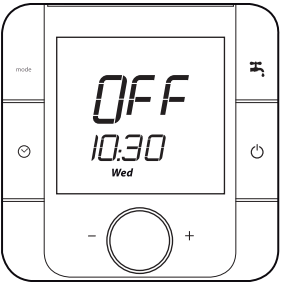
| | | |
|---|---|--|
| <p>1</p>  <p>x3 sec.</p> <p>Premere il tasto ☉ per 3 secondi</p> | <p>2</p>  <p>Premere la manopola</p> | <p>3</p>  <p>• Lampeggiano le ore • Ruotare la manopola per selezionare l'ora</p> |
| <p>4</p>  <p>• Premere la manopola per confermare</p> | <p>5</p>  <p>• Lampeggiano i minuti • Ruotare la manopola per selezionare i minuti</p> | <p>6</p>  <p>• Premere la manopola per confermare</p> |
| <p>7</p>  <p>• Lampeggia il giorno • Ruotare la manopola per selezionare il giorno**</p> | <p>8</p>  <p>• Premere la manopola per confermare</p> | <p>9</p>  <p>• Premere il tasto ☰ per uscire.</p> |
| <p>10</p>  <p>• Visualizzazione iniziale</p> | | |

** Mon = Lunedì, Tue = Martedì, Wed = Mercoledì, Thu = Giovedì, Fri = Venerdì, Sat = Sabato, Sun = Domenica

Avviamento ON

Il pulsante  abilita il funzionamento della pompa o della valvola di zona regolata dal controllo ambiente, l'attivazione della pompa di calore avviene selezionando la modalità di funzionamento dal pulsante **mode**, come riportato di seguito.

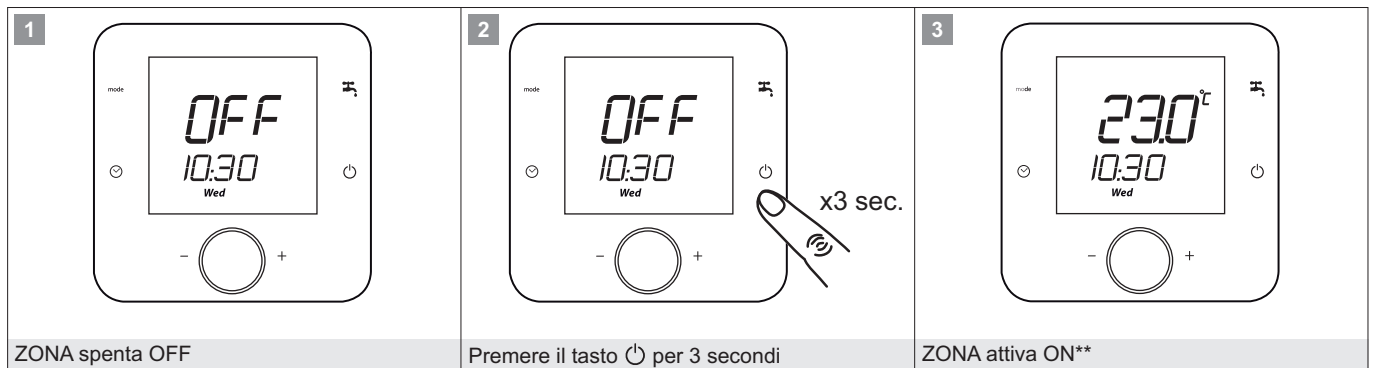

** La pompa di calore ancora non funziona deve essere selezionata la modalità, riscaldamento,raffreddamento, auto oppure produzione acqua calda sanitaria.

Selezione modalità di funzionamento

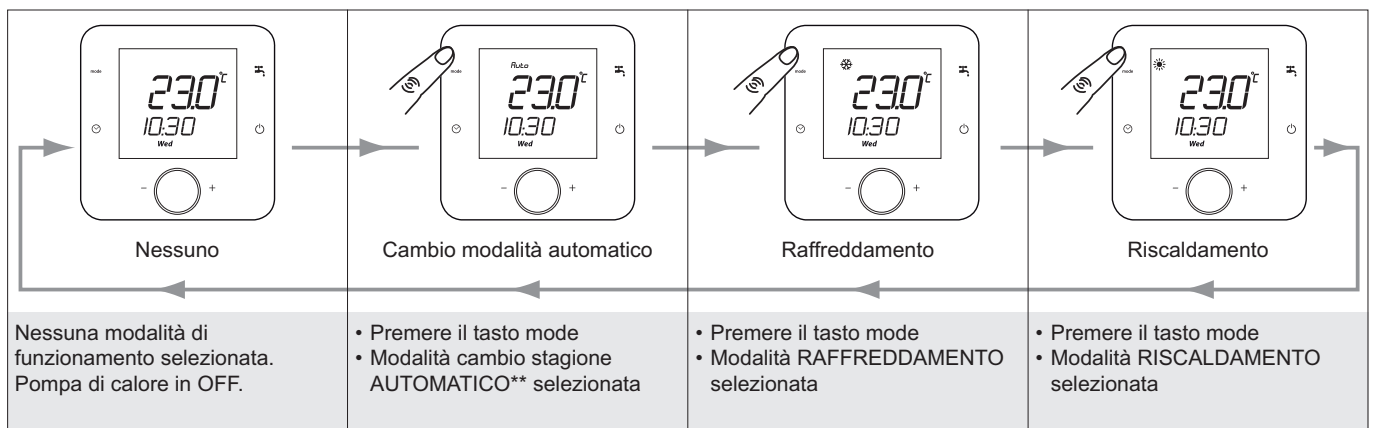

** AUTO cambio stagione automatico per temperatura aria esterna

Selezione set-point ambiente

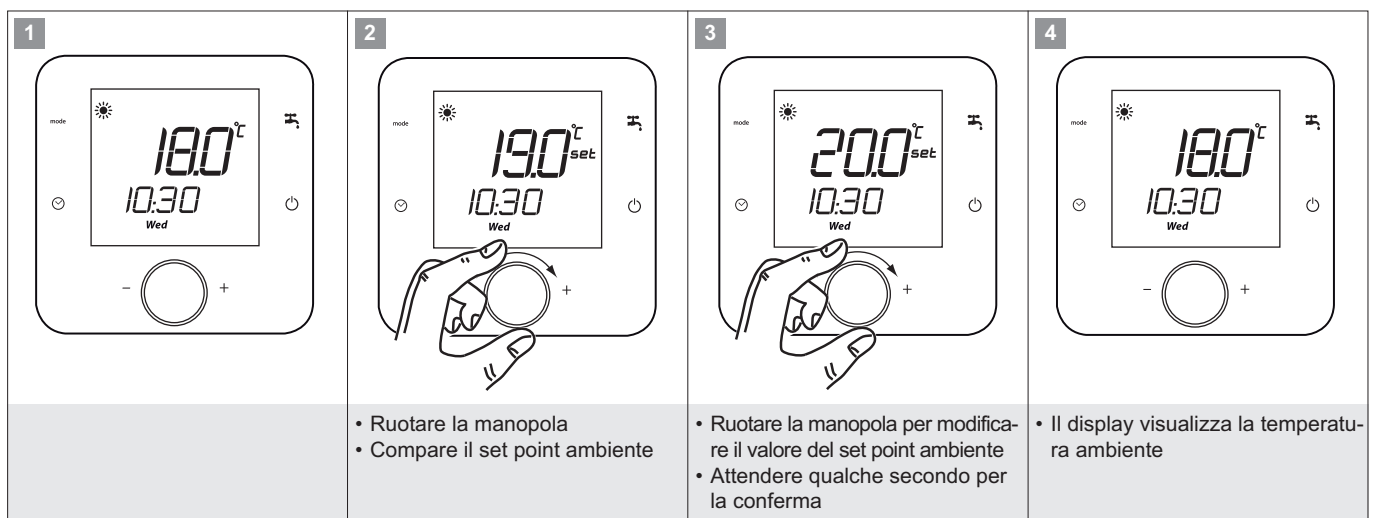

Produzione Acqua Calda Sanitaria

| | | |
|--|--|---|
| <p>1</p>  | <p>2</p>  | <p>3</p>  |
| <p>Produzione acqua calda sanitaria non abilitata</p> | <p>Premere il tasto .</p> | <ul style="list-style-type: none"> • Produzione acqua calda sanitaria abilitata • Comparire il simbolo . |

ATTENZIONE:

Se prevista la produzione dell'acqua calda sanitaria con pompa di calore è necessario abilitare la rispettiva funzione.

Modificare il parametro 0202, presente nel menù "Mn02", selezionando tra le seguenti possibilità:

1 = Solo Pompa di calore (produzione acqua calda sanitaria solo con pompa di calore)



2 = Solo Resistenza Elettrica (produzione acqua calda sanitaria solo con resistenza elettrica)

3 = Pompa di calore + Resistenza Elettrica (produzione acqua calda sanitaria con pompa di calore e resistenza elettrica come descritto nel paragrafo " KM4 Resistenza elettrica (o Caldaia) accumulo sanitario)

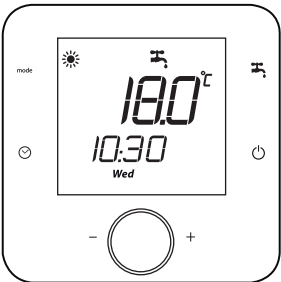
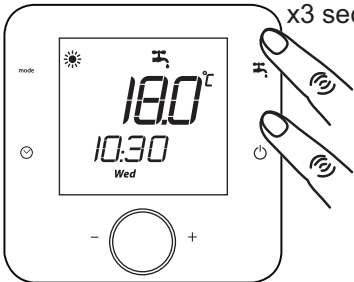
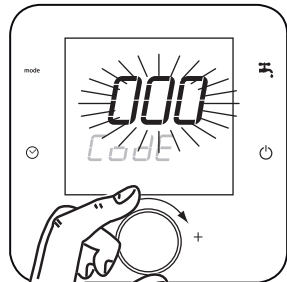

Il parametro 0202 è impostato di fabbrica a 0=ACS disabilitata.

Modifica set-point Acqua Calda Sanitaria

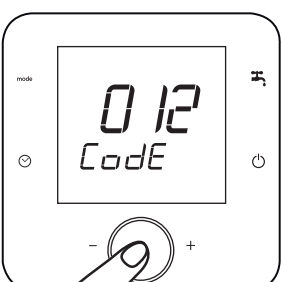
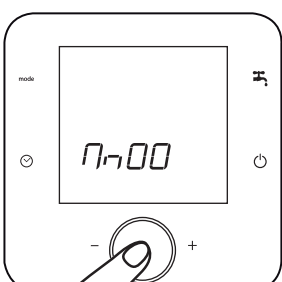
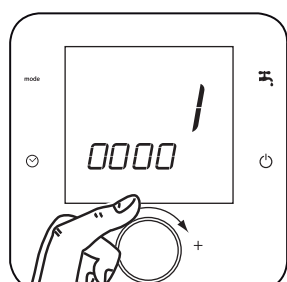
La temperatura dell'acqua calda sanitaria è rilevata dalla sonda posizionata all'interna dell'accumulo sanitario.

| | | |
|--|--|---|
| <p>1</p>  | <p>2</p>  | <p>3</p>  |
| | <ul style="list-style-type: none"> • Premere contemporaneamente per 3 secondi i tasti  +  | <ul style="list-style-type: none"> • Ruotare la manopola e selezionare il valore 012 |
| <p>4</p>  | <p>5</p>  | <p>6</p>  |
| <ul style="list-style-type: none"> • Premere la manopola per confermare | <ul style="list-style-type: none"> • Premere la manopola per confermare | <ul style="list-style-type: none"> • Ruotare la manopola e selezionare il parametro 0023 |

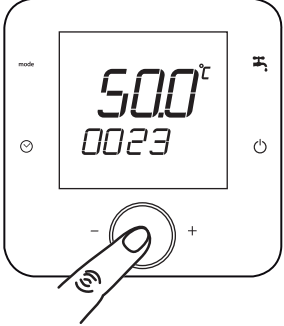
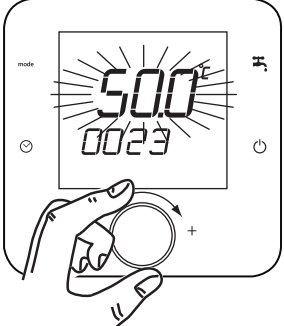
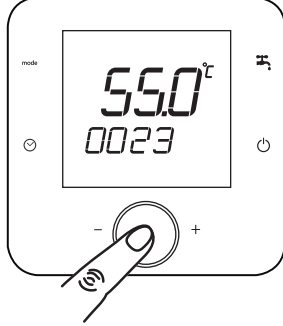
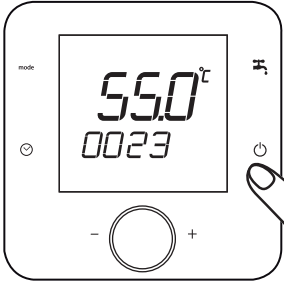
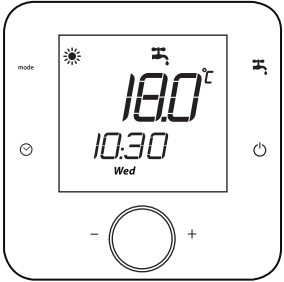

| | | |
|--|--|--|
| <p>7</p>  | <p>8</p>  | <p>9</p>  |
| <ul style="list-style-type: none"> • Premere la manopola | <ul style="list-style-type: none"> • Ruotare la manopola per selezionare set point dell'acqua calda sanitaria | <ul style="list-style-type: none"> • Premere la manopola per confermare |
| <p>10</p>  | <p>11</p>  | |
| <ul style="list-style-type: none"> • Premere il tasto  2 volte fino ad arrivare alla visualizzazione iniziale. | <ul style="list-style-type: none"> • Visualizzazione iniziale | |

Programmazione Fasce Orarie

Il controllo ambiente permette di personalizzare gli avviamenti e spegnimenti di ogni singola zona presente nell'impianto, secondo 6 fasce orarie. Le 6 fasce orarie sono identificate dai seguenti simboli, selezionabili a rotazione con la manopola:

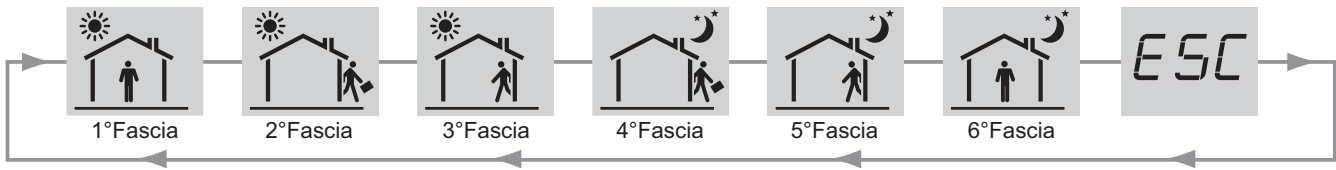

La programmazione a fasce orarie in impianti con più zone ognuna delle quali gestite da un controllo ambiente, massimo 6, deve essere fatta per ogni controllo ambiente.

Nel caso di impianti con pompa di calore collegata direttamente all'impianto, senza accumulo e pompe secondarie, è necessario selezionare il parametro 011D come 0. In questo modo le fasce orarie regolano il funzionamento della pompa di calore.

| | | |
|---|------------------------------|---------------------------------|
| <p>1</p> <p>x5 sec.</p> | <p>2</p> | <p>3</p> |
| <p>• Premere il tasto ☺ per 5 secondi</p> | <p>• Ruotare la manopola</p> | <p>• Premere per confermare</p> |

E' possibile programmare le fasce orarie selezionando i giorni in gruppi predefiniti oppure per singolo giorno.

| | | | |
|---|---|---|---|
| <p>4</p> <p>A</p> | <p>5</p> <p>B</p> | <p>6</p> <p>A</p> | <p>7</p> <p>B</p> |
| <p>GRUPPO DI 7 GIORNI A Ruotare la manopola B Premere la manopola per confermare</p> | <p>GRUPPO DI 5 GIORNI A Ruotare la manopola B Premere la manopola per confermare</p> | <p>GRUPPO DI 2 GIORNI A Ruotare la manopola B Premere la manopola per confermare</p> | <p>SINGOLO GIORNO A Ruotare la manopola B Premere la manopola per confermare</p> |

| | | | |
|---|---|---|--|
| <p>8</p> | <p>9</p> <p>A</p> | <p>10</p> <p>B</p> | <p>11</p> <p>A</p> |
| <p>1° Fascia oraria • Premere la manopola per confermare</p> | <p>Ora inizio 1°Fascia Oraria A Ruotare la manopola B Premere la manopola per confermare l'ora</p> | <p>Minuti inizio 1°Fascia Oraria A Ruotare la manopola B Premere la manopola per confermare minuti</p> | <p>Set point Ambiente 1° Fascia Oraria A Ruotare la manopola B Premere la manopola per confermare</p> |

| | | | |
|--|--|---|--|
| <p>8 + 9 ... 10 ... 11</p> | <p>12</p> | <p>13</p> | <p>14</p> |
| <p>2° Fascia oraria</p> <ul style="list-style-type: none"> • Premere la manopola per confermare <p>Procedere come dal punto 8 al punto 11 per impostare ora, minuti, set point ambiente per le altre fasce orarie</p> | <p>Terminata la programmazione delle fasce orarie</p> <p>A Ruotare la manopola e selezionare ESC</p> <p>B Premere per confermare</p> | <ul style="list-style-type: none"> • Premere il tasto 2 volte fino ad arrivare alla visualizzazione iniziale. | <ul style="list-style-type: none"> • Visualizzazione iniziale |

Premendo il tasto è possibile uscire dalla programmazione

Esempio programma a fasce orarie

Si riporta esempio di un programma a fasce orarie con due livelli di temperatura Comfort a 20°C, Economy a 18°C ed OFF.

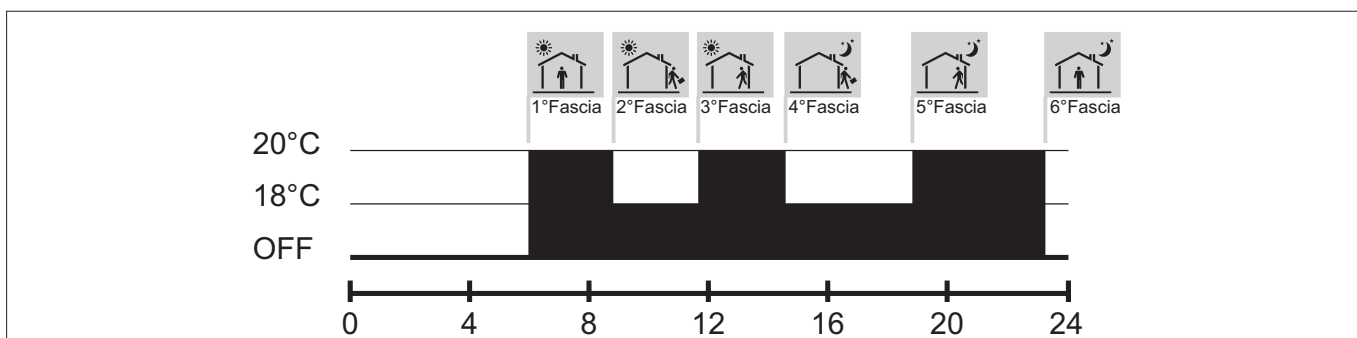

Attiva programma Fasce Orarie

| | |
|---|--|
| <p>1</p> <ul style="list-style-type: none"> • Premere il tasto . | <p>2</p> <ul style="list-style-type: none"> • Comparire il simbolo • Programmazione a fasce orarie ATTIVA |
|---|--|

Disattiva programma Fasce Orarie

| | |
|---|--|
| <p>1</p> <ul style="list-style-type: none"> • Premere il tasto . | <p>2</p> <ul style="list-style-type: none"> • Scompare il simbolo • Programmazione a fasce orarie DISATTIVATA |
|---|--|

Disattivate le fasce orarie verificare se il set point ambiente è quello voluto, altrimenti ruotare la manopola per selezionare la temperatura desiderata.

Spegnimento OFF

Il pulsante  disabilita il funzionamento della pompa o della valvola di zona regolata dal controllo ambiente, la disattivazione della pompa di calore avviene dal pulsante mode , come riportato in "Selezione modalità di funzionamento".





ACCESSO LIVELLI DI PROGRAMMAZIONE

Il controllo ambiente è strutturato a menù, suddivisi in livelli per consentire l'accesso solamente a persone autorizzate, come di seguito riportato:

| Livello | Password | Descrizione Menù | Codice Menù |
|--------------------------------|---------------------------|---|-------------|
| Utente | 012 | Unità ambiente | Mnu00 |
| Installatore | 022 | Indirizzamento Terminali Ambiente di Zona | Addr |
| | | Configurazione Impianto | Mnu01 |
| | 034 | ACS | Mnu02 |
| | | Sorgenti Supplem. | Mnu03 |
| | | Cascata/Ventilazione forzata | Mnu04 |
| | | Scambiatore Primario e ACS | Mnu06 |
| | | input / output | Mnu09 |
| Assistenza Tecnica Autorizzata | Richiedete al Costruttore | Compressore | Mnu05 |
| | | Scambiatore Sorgente | Mnu07 |
| | | Sbrinamento | Mnu08 |
| | | Storico allarmi | Mnu11 |
| | | Protocollo seriale | Mnu12 |

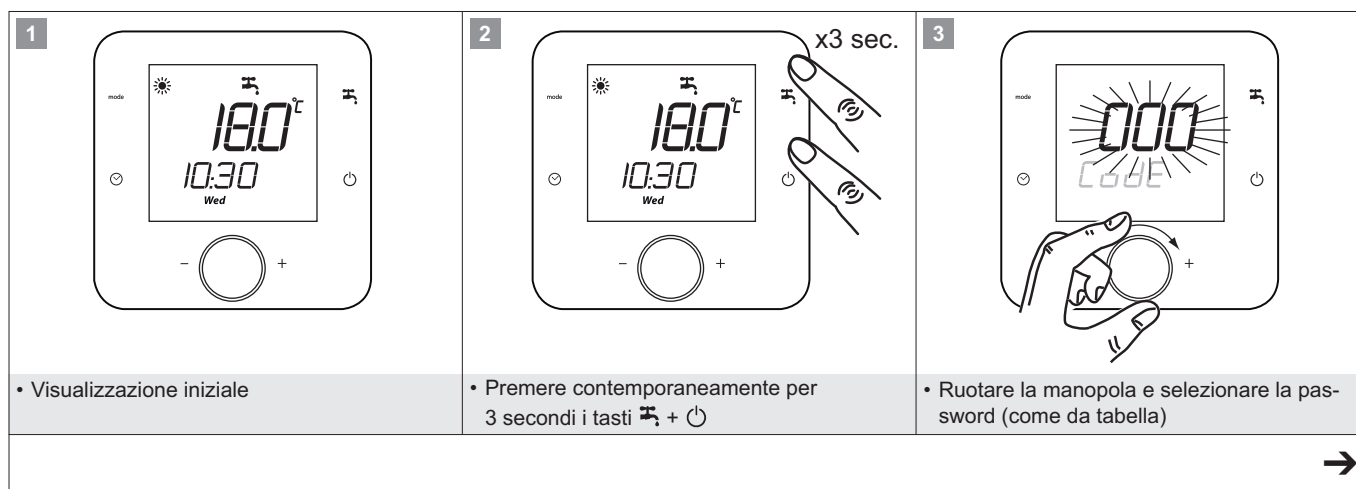
Procedura di accesso ai menù

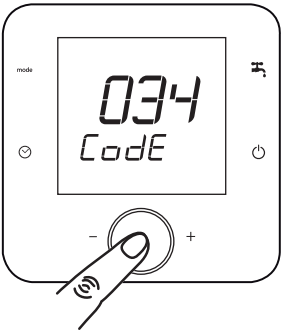
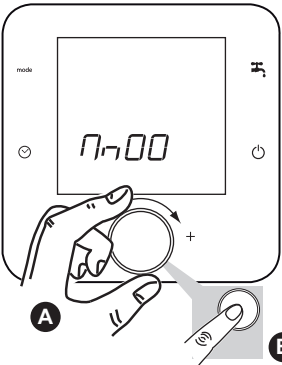
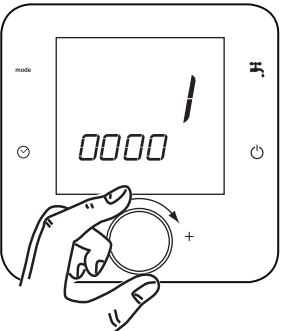
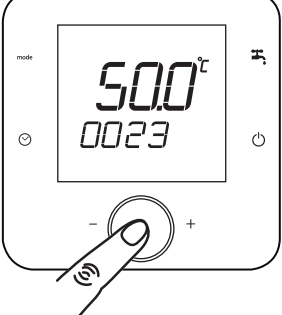
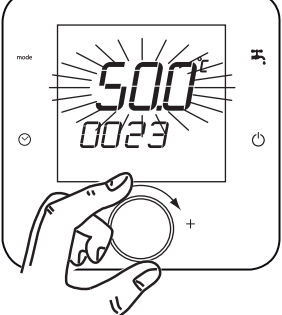
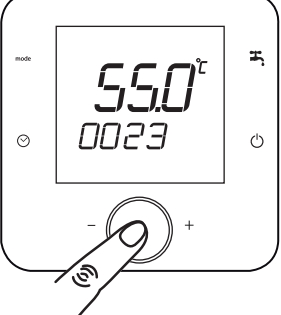
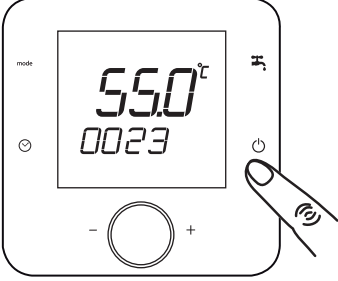
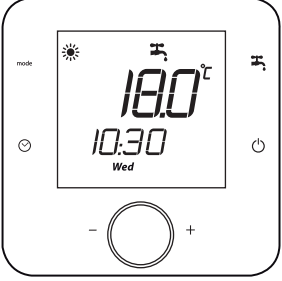

| | | |
|---|---|--|
| <p>4</p>  | <p>5</p>  | <p>6</p>  |
| <ul style="list-style-type: none"> • Premere la manopola per confermare | <ul style="list-style-type: none"> A Ruotare la manopola per selezionare il menù B Premere la manopola per confermare | <ul style="list-style-type: none"> • Ruotare la manopola e selezionare il parametro da modificare |
| <p>7</p>  | <p>8</p>  | <p>9</p>  |
| <ul style="list-style-type: none"> • Premere la manopola | <ul style="list-style-type: none"> • Lampeggia il valore del parametro • Ruotare la manopola per modificare il valore del parametro | <ul style="list-style-type: none"> • Premere la manopola per confermare |
| <p>10</p>  | <p>11</p>  | |
| <ul style="list-style-type: none"> • Premere il tasto  2 volte fino ad arrivare alla visualizzazione iniziale | <ul style="list-style-type: none"> • Visualizzazione iniziale | |

Premendo il tasto  è possibile uscire dalla programmazione

Termoregolazione

La temperatura dell'acqua al circuito di riscaldamento o raffreddamento è un valore calcolato dal controllore e dipende dai seguenti fattori:

- A) compensazione set point acqua impianto in riscaldamento o raffreddamento (vedi paragrafo)
- B) influenza temperatura ambiente (vedi paragrafo)
- C) limite minimo e massimo della temperatura acqua di riscaldamento (vedi paragrafo)
- D) valore setpoint temperatura ambiente impostato

A) Compensazione set point temperatura acqua impianto

Il set point della temperatura dell'acqua in riscaldamento o raffreddamento è calcolato seguendo l'andamento della temperatura esterna secondo delle curve impostabili.

Diagramma compensazione set point acqua in RISCALDAMENTO

La curva climatica in riscaldamento può essere modificata per consentire il corretto funzionamento della pompa di calore a seconda dell'impianto di riscaldamento (a pannelli radianti, radiatori, ventilconvettori).

Esempio: Selezionando la curva di riscaldamento 1,4 con una temperatura aria esterna di -5°C , si ottiene una temperatura dell'acqua di $+55^{\circ}\text{C}$.

Una curva di riscaldamento troppo elevata corrisponde a temperature di mandata eccessive, una curva troppo bassa potrebbe comportare il non raggiungimento della temperatura desiderata in ambiente.

La curva può essere impostata separatamente per ciascuna Zona a seconda della tipologia di terminale ambiente.

Vengono suggerite le seguenti curve di compensazione:

| Tipologia di Terminale | Numero Curva Climatica |
|------------------------|------------------------|
| Pannelli radianti | 0,25÷0,7 |
| Ventilconvettori | 0,9÷1,1 |
| Radiatori | 1,2÷1,5 |

Le curve climatiche in RISCALDAMENTO si dividono in:

- Curva IMPIANTO: determina il valore di set point di funzionamento della pompa di calore e di eventuali zone di alta temperatura. Il set point calcolato si riferisce alla temperatura dell'acqua di ritorno della pompa di calore. La temperatura dell'acqua di mandata è solitamente 5°C superiore al ritorno. Salto termico che può cambiare a seconda della portata e del tipo di impianto. Verificare che il delta di temperatura sia all'interno dei limiti richiesti dal produttore.
- Curva di ZONA determina il valore della temperatura di mandata dell'acqua del circuito miscelato.

Nel caso di impianti configurati con zone miscelate, devono essere selezionate la curva IMPIANTO e curva di ZONA.

Le curve di impianto e di zona, lavorano in cascata, la curva climatica della zona miscelata non può quindi richiedere un valore maggiore di quello fornito dalla curva di impianto.

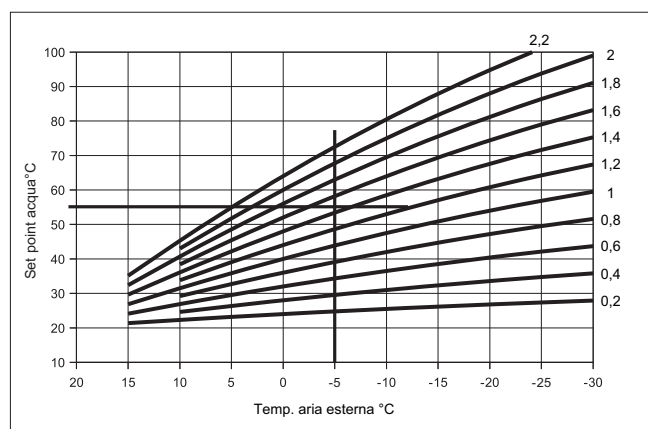

| Descrizione | Menù | N° Parametro | Valore di fabbrica | U.M. |
|--|------|--------------|--------------------|------|
| Abilitazione curva climatica IMPIANTO 0= Disabilitata 1= Abilitata | Mn01 | 0152 | 0 | |
| Numero curva climatica IMPIANTO | Mn01 | 0159 | 0,8 | |
| Abilitazione curva climatica zona LT1 0= Disabilitata 1= Abilitata | Mn01 | 0167 | 0 | |
| Numero curva climatica zona LT1 | Mn01 | 0174 | 0,7 | |
| Abilitazione curva climatica zona LT2 0= Disabilitata 1= Abilitata | Mn01 | 0182 | 0 | |
| Numero curva climatica zona LT2 | Mn01 | 0189 | 0,7 | |
| Abilitazione curva climatica zona LT3 0= Disabilitata 1= Abilitata | Mn01 | 015E | 0 | |
| Numero curva climatica zona LT3 | Mn01 | 012A | 0,7 | |

B) Influenza temperatura ambiente in RISCALDAMENTO

La curva climatica determina il valore della temperatura dell'acqua in riscaldamento che può essere corretta in base alla differenza tra il setpoint ambiente desiderato e la temperatura ambiente reale.

La correzione effettuata della temperatura dell'acqua dipende dal coefficiente "Autorità Ambiente". Maggiore è il valore dell'Autorità Ambiente e maggiore è la correzione della temperatura dell'acqua impianto e viceversa.

Permette di adeguare rapidamente la temperatura dell'acqua al variare delle condizioni ambientali interne ai locali.

Funzione da ABILITARE solamente se il Controllo Ambiente A5 è posizionato in ambiente e utilizzato come riferimento.

Impostare valori di autorità per l'IMPIANTO uguali o maggiori alle zone LT1, LT2, LT3.

Abilitando l'influenza temperatura ambiente IMPIANTO si ottiene uno scostamento del set point calcolato della temperatura dell'acqua di ritorno alla pompa di calore.

Abilitando l'influenza temperatura ambiente di ZONA LT1, LT2,LT3 si ottiene uno scostamento del set point calcolato della temperatura dell'acqua di mandata all'impianto, regolata dalla valvola miscelatrice.

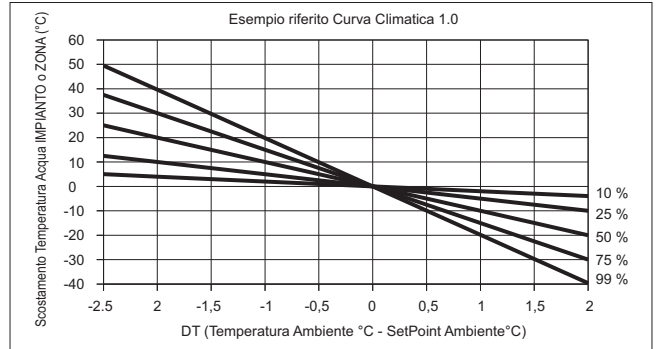

| Descrizione | Menù | N° Parametro | Valore di fabbrica | U.M. |
|---|------|--------------|--------------------|------|
| Abilitazione Influenza temperatura ambiente IMPIANTO 0= Disabilitata 1= Abilitata | Mn01 | 0163 | 0 | |
| Autorità Ambiente IMPIANTO | Mn01 | 0164 | 30 | % |
| Abilitazione Influenza temperatura ambiente LT1 0= Disabilitata 1= Abilitata | Mn01 | 0178 | 0 | |
| Autorità Ambiente LT1 | Mn01 | 0179 | 30 | % |
| Abilitazione Influenza temperatura ambiente LT2 0= Disabilitata 1= Abilitata | Mn01 | 0193 | 0 | |
| Autorità Ambiente LT2 | Mn01 | 0194 | 30 | % |
| Abilitazione Influenza temperatura ambiente LT3 0= Disabilitata 1= Abilitata | Mn01 | 012D | 0 | |
| Autorità Ambiente LT3 | Mn01 | 012E | 30 | % |

C) Limiti temperatura acqua impianto in RISCALDAMENTO

Definiscono le temperature limite (minima e massima) che possono essere richieste dal circuito e che non verranno mai superati.

In figura il limite minimo è 30°C e massimo 40°. Tra 30 e 40°C la temperatura dell'acqua potrà variare con l'andamento della temperatura esterna.

Nel caso di impianti configurati con zone miscelate, devono essere selezionati i limiti per la curva IMPIANTO e curva di ZONA.

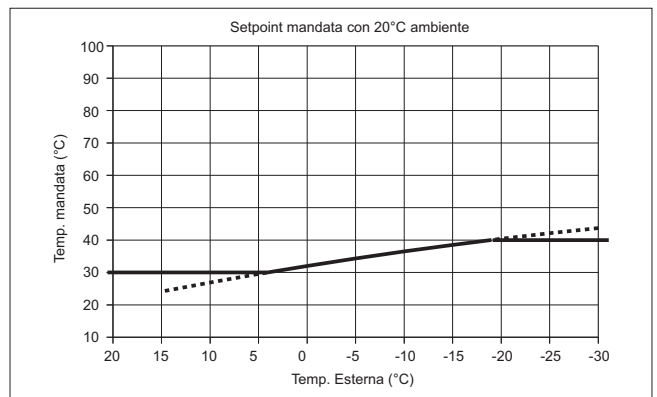

| Descrizione | Menù | N° Parametro | Valore di fabbrica | U.M. |
|---|------|--------------|--------------------|------|
| Limite MINIMO set point per curva IMPIANTO | Mn01 | 0165 | 30 | °C |
| Limite MASSIMO set point per curva IMPIANTO | Mn01 | 0166 | 48 | °C |
| Limite MINIMO set point mandata per curva climatica zona LT1 | Mn01 | 0180 | 23 | °C |
| Limite MASSIMO set point mandata per curva climatica zona LT1 | Mn01 | 0181 | 45 | °C |
| Limite MINIMO set point mandata per curva climatica zona LT2 | Mn01 | 0195 | 23 | °C |
| Limite MASSIMO set point mandata per curva climatica zona LT2 | Mn01 | 0196 | 45 | °C |
| Limite MINIMO set point mandata per curva climatica zona LT3 | Mn01 | 012F | 23 | °C |
| Limite MASSIMO set point mandata per curva climatica zona LT3 | Mn01 | 012G | 45 | °C |

Diagramma compensazione set point acqua in RAF-FREDDAMENTO

La curva climatica in raffreddamento può essere modificata per consentire il corretto funzionamento della pompa di calore a seconda dell'impianto di raffreddamento (pannelli radianti, ventilconvettori).

I punti T1 e T2 corrispondono a due valori di temperatura esterna che individuano rispettivamente il valore massimo e minimo della temperatura dell'acqua.

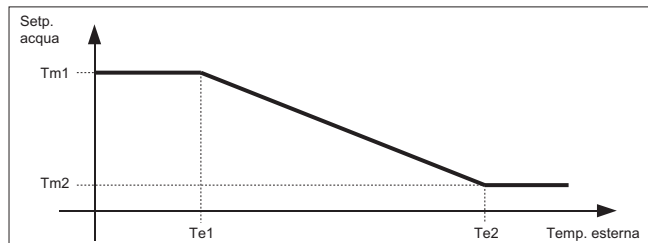

Le curve climatiche in RAFFREDDAMENTO si dividono in:

- Curva IMPIANTO: determina il valore di set point di funzionamento della pompa di calore e di eventuali zone di alta temperatura. Il set point calcolato si riferisce alla temperatura dell'acqua di ritorno della pompa di calore. La temperatura dell'acqua di mandata è solitamente 5°C inferiore al ritorno. Salto termico che può cambiare a seconda della portata e del tipo di impianto. Verificare che il delta di temperatura sia all'interno dei limiti richiesti dal produttore.
- Curva di ZONA determina il valore della temperatura di mandata dell'acqua del circuito miscelato.

Nel caso di impianti configurati con zone miscelate, devono essere selezionate la curva IMPIANTO e curva di ZONA.

Le curve di impianto e di zona, lavorano in cascata, la curva climatica della zona miscelata non può quindi richiedere un valore maggiore di quello fornito dalla curva di impianto.

Compensazione di massima umidità ambiente

Il setpoint dell'acqua, calcolato secondo la curva climatica, può essere compensato dal valore di massima umidità relativa ambiente.

Il valore della temperatura dell'acqua può aumentare in modo da evitare la possibile formazione di condensa negli impianti di raffreddamento di tipo radiante (a pavimento, a soffitto, a parete, ecc.).

Se l'umidità relativa, misurata dall'unità ambiente A5, supera il valore impostato al parametro 0157, 0172, 0187, aumenta il setpoint dell'acqua fino a raggiungere la temperatura massima. La temperatura massima dell'acqua è data dalla somma del setpoint calcolato secondo la curva climatica in raffreddamento aumentato del valore impostato al parametro 0158, 0173, 0188.

Abilitando la compensazione per Umidità Ambiente IMPIANTO si ottiene uno scostamento del set point calcolato della temperatura dell'acqua di ritorno alla pompa di calore.

Abilitando la compensazione per Umidità Ambiente di ZONA LT1, LT2,LT3 si ottiene uno scostamento del set point calcolato della temperatura dell'acqua di mandata all'impianto, regolata dalla valvola miscelatrice.

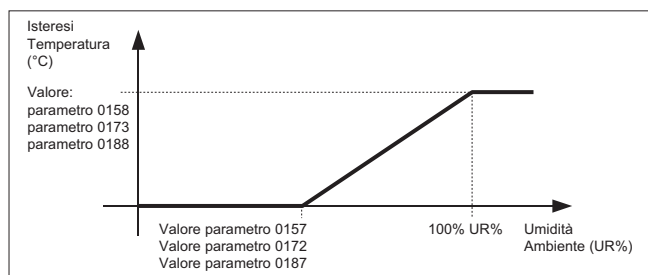

| Descrizione | Menù | N° Parametro | Valore di fabbrica | U.M. |
|---|------|--------------|--------------------|------|
| Abilitazione curva climatica IMPIANTO 0= Disabilitata 1= Abilitata | Mn01 | 0154 | 0 | |
| Limite massimo setpoint di ritorno in Raffreddamento (Tm1) | Mn01 | 0128 | 25 | °C |
| Temperatura esterna minima a cui corrisponde temperatura max di ritorno (Te1) | Mn01 | 0129 | 23 | °C |
| Limite minimo setpoint di ritorno in Raffreddamento (Tm2) | Mn01 | 0130 | 23 | °C |
| Temperatura esterna massima a cui corrisponde temperatura min. di ritorno (Te2) | Mn01 | 0131 | 36 | °C |
| Abilitazione curva climatica zona LT1 0= Disabilitata 1= Abilitata | Mn01 | 0169 | 0 | |
| Limite massimo setpoint di mandata in Raffreddamento (Tm1) | Mn01 | 0132 | 20 | °C |
| Temperatura esterna minima a cui corrisponde temperatura max di mandata (Te1) | Mn01 | 0133 | 23 | °C |
| Limite minimo setpoint di mandata in Raffreddamento (Tm2) | Mn01 | 0134 | 18 | °C |
| Temperatura esterna massima a cui corrisponde temperatura min. di mandata (Te2) | Mn01 | 0135 | 36 | °C |
| Abilitazione curva climatica zona LT2 0= Disabilitata 1= Abilitata | Mn01 | 0184 | 0 | |
| Limite massimo setpoint di mandata in Raffreddamento (Tm1) | Mn01 | 0136 | 20 | °C |
| Temperatura esterna minima a cui corrisponde temperatura max di mandata (Te1) | Mn01 | 0137 | 23 | °C |
| Limite minimo setpoint di mandata in Raffreddamento (Tm2) | Mn01 | 0138 | 18 | °C |
| Temperatura esterna massima a cui corrisponde temperatura min. di mandata (Te2) | Mn01 | 0139 | 36 | °C |
| Abilitazione curva climatica zona LT3 0= Disabilitata 1= Abilitata | Mn01 | 011T | 0 | |
| Limite massimo setpoint di mandata in Raffreddamento (Tm1) | Mn01 | 012H | 20 | °C |
| Temperatura esterna minima a cui corrisponde temperatura max di mandata (Te1) | Mn01 | 012J | 23 | °C |
| Limite minimo setpoint di mandata in Raffreddamento (Tm2) | Mn01 | 012L | 18 | °C |
| Temperatura esterna massima a cui corrisponde temperatura min. di mandata (Te2) | Mn01 | 012M | 36 | °C |

| Descrizione | Menù | N° Parametro | Valore di fabbrica | U.M. |
|--|------|--------------|--------------------|------|
| Abilitazione compensazione per Umidità Ambiente, IMPIANTO 0= Disabilitata 1= Abilitata | Mn01 | 0156 | 0 | |
| Valore umidità relativa ambiente inizio aumento setpoint acqua di ritorno IMPIANTO | Mn01 | 0157 | 70 | % |
| Isteresi temperatura massima di ritorno corrispondente al 100% di umidità relativa | Mn01 | 0158 | 15 | °C |
| Abilitazione compensazione per Umidità Ambiente, ZONA LT1 0= Disabilitata 1= Abilitata | Mn01 | 0171 | 0 | |
| Valore umidità relativa ambiente inizio aumento setpoint acqua di mandata ZONA LT1 | Mn01 | 0172 | 70 | % |
| Isteresi temperatura massima di mandata corrispondente al 100% di umidità relativa | Mn01 | 0173 | 15 | °C |
| Abilitazione compensazione per Umidità Ambiente, ZONA LT2 0= Disabilitata 1= Abilitata | Mn01 | 0186 | 0 | |
| Valore umidità relativa ambiente inizio aumento setpoint acqua di mandata ZONA LT2 | Mn01 | 0187 | 70 | % |
| Isteresi temperatura massima di mandata corrispondente al 100% di umidità relativa | Mn01 | 0188 | 15 | °C |
| Abilitazione compensazione per Umidità Ambiente, ZONA LT3 0= Disabilitata 1= Abilitata | Mn01 | 012N | 0 | |
| Valore umidità relativa ambiente inizio aumento setpoint acqua di mandata ZONA LT3 | Mn01 | 012P | 70 | % |
| Isteresi temperatura massima di mandata corrispondente al 100% di umidità relativa | Mn01 | 012R | 15 | °C |

Cambio stagione automatico per temperatura esterna

In modalità *Auto*, il cambio stagione (riscaldamento / raffreddamento) avviene automaticamente evitando un intervento manuale da parte dell'utente.

Il cambio stagionale considera il diagramma in figura.

La zona centrale A corrisponde ad una fase di inattività in quanto le condizioni climatiche esterne non richiedono né riscaldamento né raffreddamento.

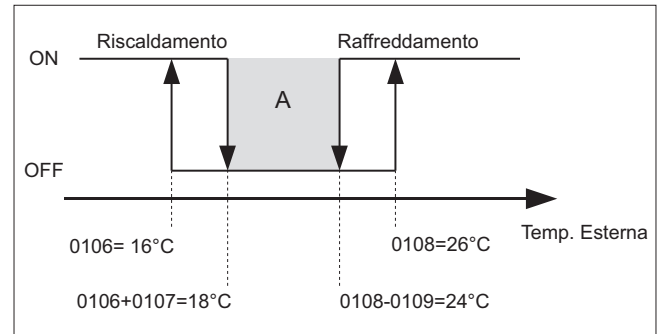
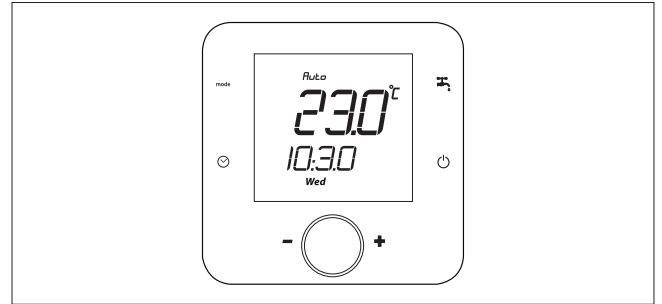

| Descrizione | Menù | N° Parametro | Valore di fabbrica | U.M. |
|---|------|--------------|--------------------|------|
| Setpoint cambio stagione automatico RISCALDAMENTO | Mn01 | 0106 | 16 | °C |
| Differenziale cambio stagione automatico RISCALDAMENTO | Mn01 | 0107 | 2 | °C |
| Setpoint cambio stagione automatico RAFFREDDAMENTO | Mn01 | 0108 | 24 | °C |
| Differenziale cambio stagione automatico RAFFREDDAMENTO | Mn01 | 0109 | 2 | °C |

Funzionamento Pompa Impianto

Al raggiungimento del setpoint acqua impianto, il compressore si spegne e la pompa impianto viene attivata periodicamente, al fine di ridurre al minimo il consumo energetico.

Il tempo di funzionamento della pompa è selezionabile dal parametro 0147 mentre l'intervallo tra un annusamento ed il successivo dal parametro 0148.

L'attivazione del funzionamento ad intervalli della pompa impianto può essere selezionata tramite il parametro 0143 (0= pompa impianto sempre in funzione, 1=pompa impianto funzionamento ad intervalli).

Si consiglia negli impianti con ventilconvettori di ridurre i tempi tra un annusamento e l'altro per evitare il raffreddamento eccessivo dell'acqua e se il contenuto dell'acqua dell'impianto è pari al valore minimo riportato nel paragrafo "collegamenti idraulici" di impostare il parametro 0143 = 0.

Funzionamento pompa di calore a setpoint fisso

E' possibile escludere la compensazione del setpoint acqua IMPIANTO secondo le curve climatiche.

Per ottenere il funzionamento a setpoint fisso impostare il parametro 0152=0 e 0154=0

La pompa di calore funzionerà seguendo il setpoint sul ritorno a punto fisso impostato ai parametri 0153 (valore in Riscaldamento) e 0155 (valore in raffreddamento).

| Descrizione | Menù | N° Parametro | Valore di fabbrica | U.M. |
|--|------|--------------|--------------------|------|
| Abilitazione setpoint di ritorno RISCALDAMENTO, IMPIANTO 0= Setpoint fisso riscaldamento ABILITATO 1= Setpoint fisso riscaldamento DISABILITATO | Mn01 | 0152 | 0 | - |
| Setpoint fisso temperatura acqua sul ritorno RISCALDAMENTO, IMPIANTO | Mn01 | 0153 | 40 | °C |
| Abilitazione setpoint di ritorno RISCALDAMENTO, ZONA LT1 0= Setpoint fisso riscaldamento ABILITATO 1= Setpoint fisso riscaldamento DISABILITATO | Mn01 | 0167 | 0 | - |
| Setpoint fisso temperatura acqua sul ritorno RISCALDAMENTO, ZONA LT1 | Mn01 | 0168 | 40 | °C |
| Abilitazione setpoint di ritorno RISCALDAMENTO, ZONA LT2 0= Setpoint fisso riscaldamento ABILITATO 1= Setpoint fisso riscaldamento DISABILITATO | Mn01 | 0182 | 0 | - |
| Setpoint fisso temperatura acqua sul ritorno RISCALDAMENTO, ZONA LT2 | Mn01 | 0183 | 40 | °C |
| Abilitazione setpoint di ritorno RISCALDAMENTO, ZONA LT3 0= Setpoint fisso riscaldamento ABILITATO 1= Setpoint fisso riscaldamento DISABILITATO | Mn01 | 015E | 0 | - |
| Setpoint fisso temperatura acqua sul ritorno RISCALDAMENTO, ZONA LT3 | Mn01 | 011R | 40 | °C |
| Abilitazione setpoint di ritorno RAFFREDDAMENTO, IMPIANTO 0= Setpoint fisso raffreddamento ABILITATO 1= Setpoint fisso raffreddamento DISABILITATO | Mn01 | 0154 | 0 | - |
| Setpoint fisso temperatura acqua sul ritorno RAFFREDDAMENTO, IMPIANTO | Mn01 | 0155 | 12 | °C |
| Abilitazione setpoint di ritorno RAFFREDDAMENTO, ZONA LT1 0= Setpoint fisso raffreddamento ABILITATO 1= Setpoint fisso raffreddamento DISABILITATO | Mn01 | 0169 | 0 | - |
| Setpoint fisso temperatura acqua sul ritorno RAFFREDDAMENTO, ZONA LT1 | Mn01 | 0170 | 12 | °C |
| Abilitazione setpoint di ritorno RAFFREDDAMENTO, ZONA LT2 0= Setpoint fisso raffreddamento ABILITATO 1= Setpoint fisso raffreddamento DISABILITATO | Mn01 | 0184 | 0 | - |
| Setpoint fisso temperatura acqua sul ritorno RAFFREDDAMENTO, ZONA LT2 | Mn01 | 0185 | 12 | °C |
| Abilitazione setpoint di ritorno RAFFREDDAMENTO, ZONA LT3 0= Setpoint fisso raffreddamento ABILITATO 1= Setpoint fisso raffreddamento DISABILITATO | Mn01 | 011T | 0 | - |
| Setpoint fisso temperatura acqua sul ritorno RAFFREDDAMENTO, ZONA LT3 | Mn01 | 011U | 12 | °C |

PROTEZIONE ANTIGELO

Protezione antigelo per temperatura acqua impianto

La funzione antigelo è attiva anche se il controllo è in modalità stand by. Al fine di prevenire la rottura dello scambiatore a piastre per congelamento dell'acqua in essa contenuta, il microprocessore prevede il blocco del compressore e l'accensione della resistenza scambiatore impianto se la temperatura rilevata dalla sonda di temperatura in uscita dello scambiatore risulta inferiore a +4°C. Tale temperatura di set antigelo può essere variata esclusivamente da un centro assistenza autorizzato e solo dopo aver verificato che nel circuito idrico sia presente una soluzione antigelo. L'intervento di questo allarme determina il blocco del compressore e non della pompa la quale rimane attiva. Per il ripristino delle normali funzioni, la temperatura dell'acqua d'uscita deve risalire oltre i +7°C, il riarmo è automatico.

Protezione antigelo per temperatura ambiente interno

La protezione antigelo del circuito di riscaldamento è sempre attiva anche con pompa di calore spenta. La pompa di calore e/o le fonti di calore supplementari (resistenza in mandata o caldaia) si attivano se la temperatura ambiente interna scende al di sotto del valore impostato al parametro 0140, per evitare il congelamento delle tubazioni interne all'abitazione.

| Descrizione | Menù | N° Parametro | Valore di fabbrica | U.M. |
|--|------|--------------|--------------------|------|
| Temperatura ambiente interno per protezione antigelo | Mn01 | 0140 | 14 | °C |

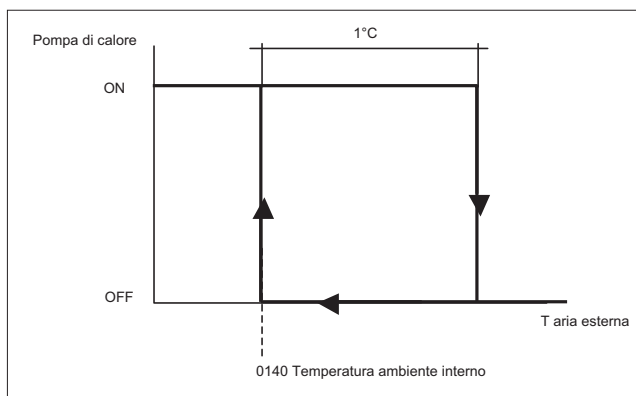

Protezione antigelo per temperatura aria esterna

La protezione antigelo del circuito di riscaldamento e sanitario per temperatura aria esterna è sempre attiva anche con pompa di calore spenta. La pompa impianto e sanitario dell'unità, vengono attivate quando la temperatura aria esterna scende al di sotto del valore impostato al parametro 0141.

| Descrizione | Menù | N° Parametro | Valore di fabbrica | U.M. |
|--|------|--------------|--------------------|------|
| Temperatura aria esterna per protezione antigelo | Mn01 | 0141 | 4 | °C |

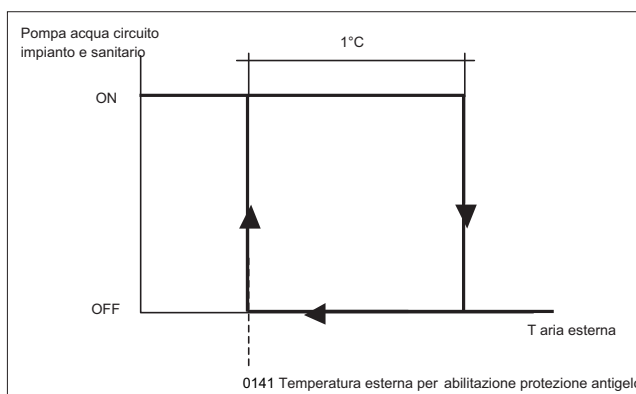

Il controllore della pompa di calore permette la configurazione di 15 differenti tipologie di impianto selezionabili impostando il parametro 0101.

La tabella seguente riporta gli impianti configurabili.

| Menù | Parametro 0101 | 1° Zona Miscelata | 2° Zona Miscelata | 3° Zona Miscelata | 1° Zona Alta Temperatura (ventilconvettori / Radiatori) | 2° Zona Alta Temperatura (ventilconvettori / Radiatori) | 3° Zona Alta Temperatura (ventilconvettori / Radiatori) | Ricircolo ACS | N-EM1 Modulo Espansione |
|------|----------------|-------------------|-------------------|-------------------|---|---|---|---------------|-------------------------|
| | | | | | | | | | n° |
| Mn01 | 0 | | | | X | | | | 0 |
| Mn01 | 1 | | | | X | | | X | 1 |
| Mn01 | 2 | X | | | | | | | 1 |
| Mn01 | 3 | X | | | X | | | | 1 |
| Mn01 | 4 | X | | | X | | | X | 2 |
| Mn01 | 5 | X | | | X | X | | | 2 |
| Mn01 | 6 | X | | | X | X | | X | 2 |
| Mn01 | 7 | X | | | X | X | X | | 2 |
| Mn01 | 8 | X | | | X | X | X | X | 2 |
| Mn01 | 9 | X | X | | | | | | 2 |
| Mn01 | 10 | X | X | | | | | X | 2 |
| Mn01 | 11 | X | X | | X | | | X | 2 |
| Mn01 | 12 | X | X | | X | X | | X | 3 |
| Mn01 | 13 | X | X | | X | X | X | X | 3 |
| Mn01 | 14 | X | X | X | | | | X | 3 |

La configurazione 0 NON richiede moduli di espansione aggiuntivi

Le configurazioni da 1 a 3 richiedono n°1 modulo di espansione aggiuntivo

Le configurazioni da 4 a 11 richiedono n°2 moduli di espansione aggiuntivi

Le configurazioni 12, 13 e 14 richiedono n°3 moduli di espansione aggiuntivi

Gli schemi idraulici ed elettrici delle configurazioni da 1 a 14 sono riportate nel foglio istruzioni allegato al modulo di espansione.

Le impostazioni dei parametri necessari al corretto funzionamento dell'impianto possono essere fatte utilizzando il comando ambiente A5 in dotazione con la pompa di calore.

Le pagine successive sono suddivise nelle seguenti sezioni:

1° Sezione SCHEMA CIRCUITO IDRAULICO

2° Sezione SCHEMA ELETTRICO

3° Sezione CONFIGURAZIONE PARAMETRI

ATTENZIONE

Per la corretta gestione delle zone e dei relativi terminali remoti, deve essere modificato il parametro 016A, presente nel menù Mn01, da 0=NO a 1=YES.

Collegamento della pompa di calore all'impianto senza separatore idraulico. Verificare se la prevalenza utile della pompa di circolazione dell'unità soddisfa le perdite di carico dell'impianto. Se il contenuto minimo dell'impianto non soddisfa i valori riportati nel presente manuale, prevedere un accumulo aggiuntivo sulla tubazione di ritorno alla pompa di calore. Non sono richieste configurazioni impianto.

Nel caso di impianti con pompa di calore collegata direttamente all'impianto, senza accumulo e pompe secondarie, e necessario selezionare il parametro 011D come 0. In questo modo la pompa di calore è regolata dal set point ambiente impostato nel terminale remoto e dalle fasce orarie, se abilitate.

Schema Idraulico

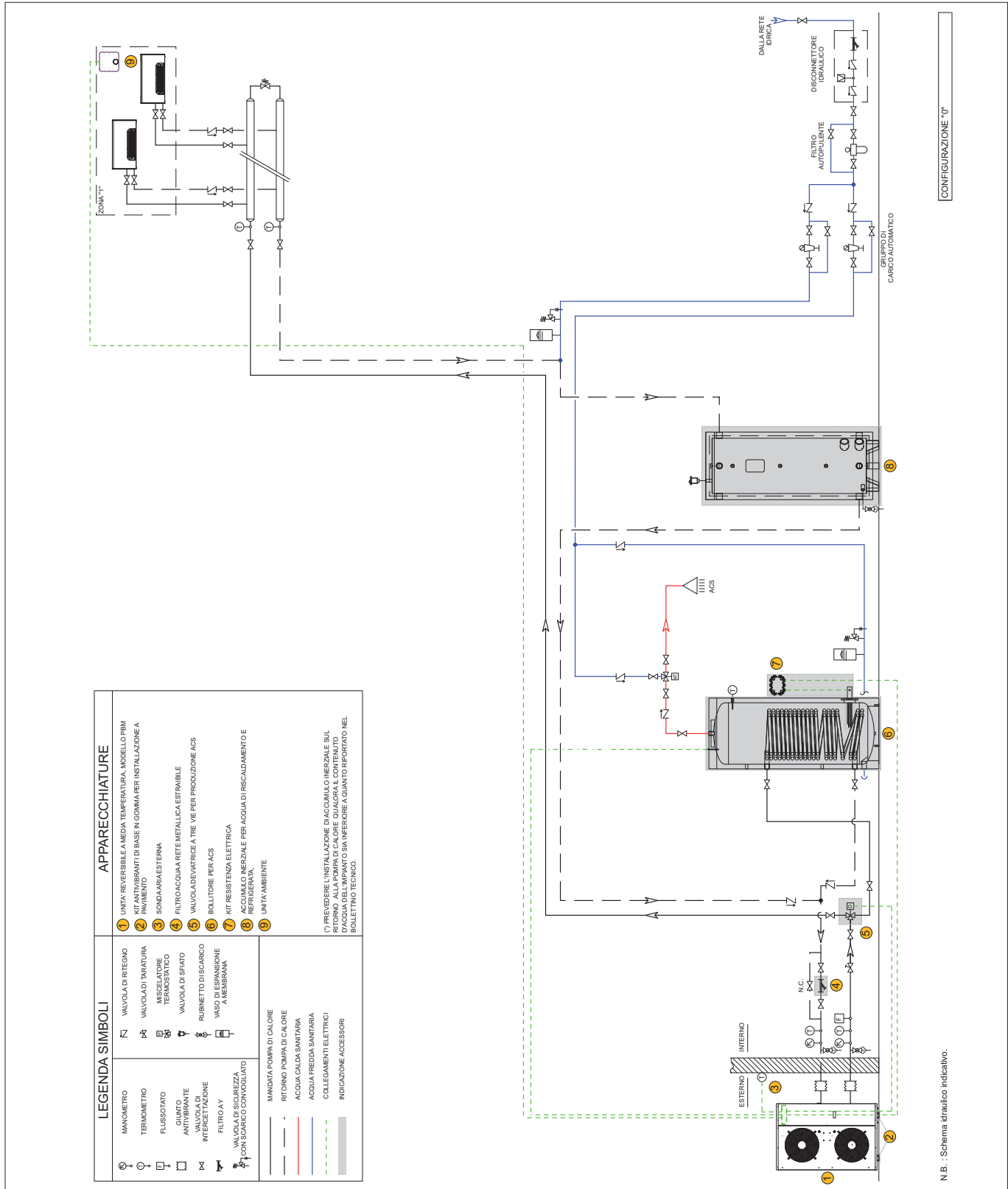

Schema Idraulico non Esecutivo

Configurazione Parametri

| Descrizione | Menù | N° Parametro | Valori di fabbrica | Scrivere Valore Impostato | U.M. |
|---|------|--------------|--------------------|---------------------------|------|
| Curve Climatiche IMPIANTO in riscaldamento | | | | | |
| Abilitazione curva climatica IMPIANTO 0= Disabilitata 1= Abilitata | Mn01 | 0152 | 0 | | - |
| Numero curva climatica IMPIANTO | Mn01 | 0159 | 1 | | - |
| Abilitazione Influenza temperatura ambiente IMPIANTO 0= Disabilitata 1= Abilitata | Mn01 | 0163 | 0 | | - |
| Autorità Ambiente IMPIANTO | Mn01 | 0164 | 30 | | % |
| Limite MINIMO set point ritorno per curva IMPIANTO | Mn01 | 0165 | 30 | | °C |
| Limite MASSIMO set point ritorno per curva IMPIANTO | Mn01 | 0166 | 48 | | °C |
| Curve Climatiche IMPIANTO in raffreddamento | | | | | |
| Abilitazione curva climatica IMPIANTO 0= Disabilitata 1= Abilitata | Mn01 | 0154 | 0 | | - |
| Limite massimo setpoint di ritorno in Raffreddamento (Tm1) | Mn01 | 0128 | 25 | | °C |
| Temperatura esterna minima a cui corrisponde temperatura max di ritorno (Te1) | Mn01 | 0129 | 23 | | °C |
| Limite minimo setpoint di ritorno in Raffreddamento (Tm2) | Mn01 | 0130 | 23 | | °C |
| Temperatura esterna massima a cui corrisponde temperatura min. di ritorno (Te2) | Mn01 | 0131 | 36 | | °C |

Impianto numero 0

Schema Idraulico

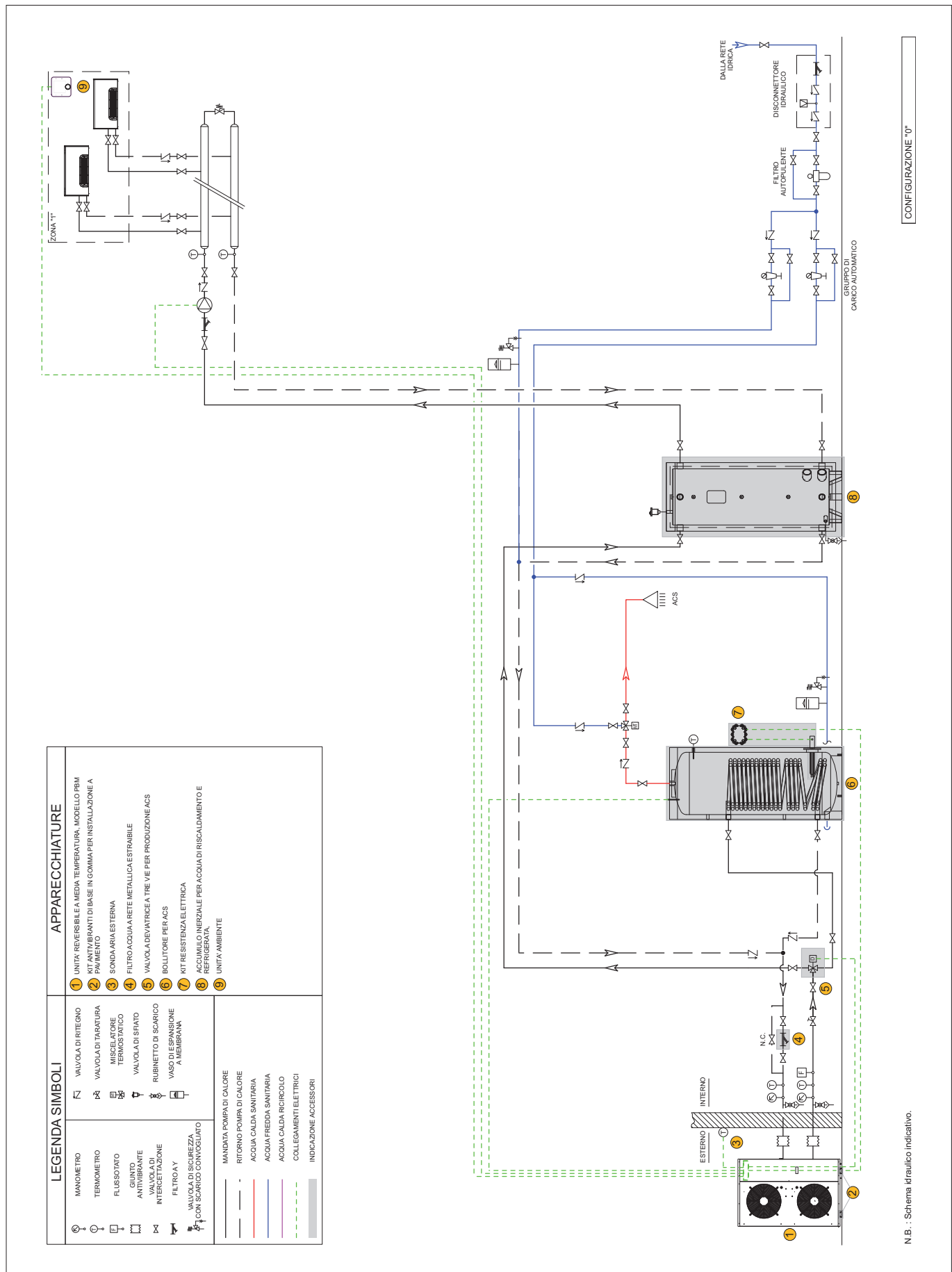

Impianto numero 0

Schema Elettrico

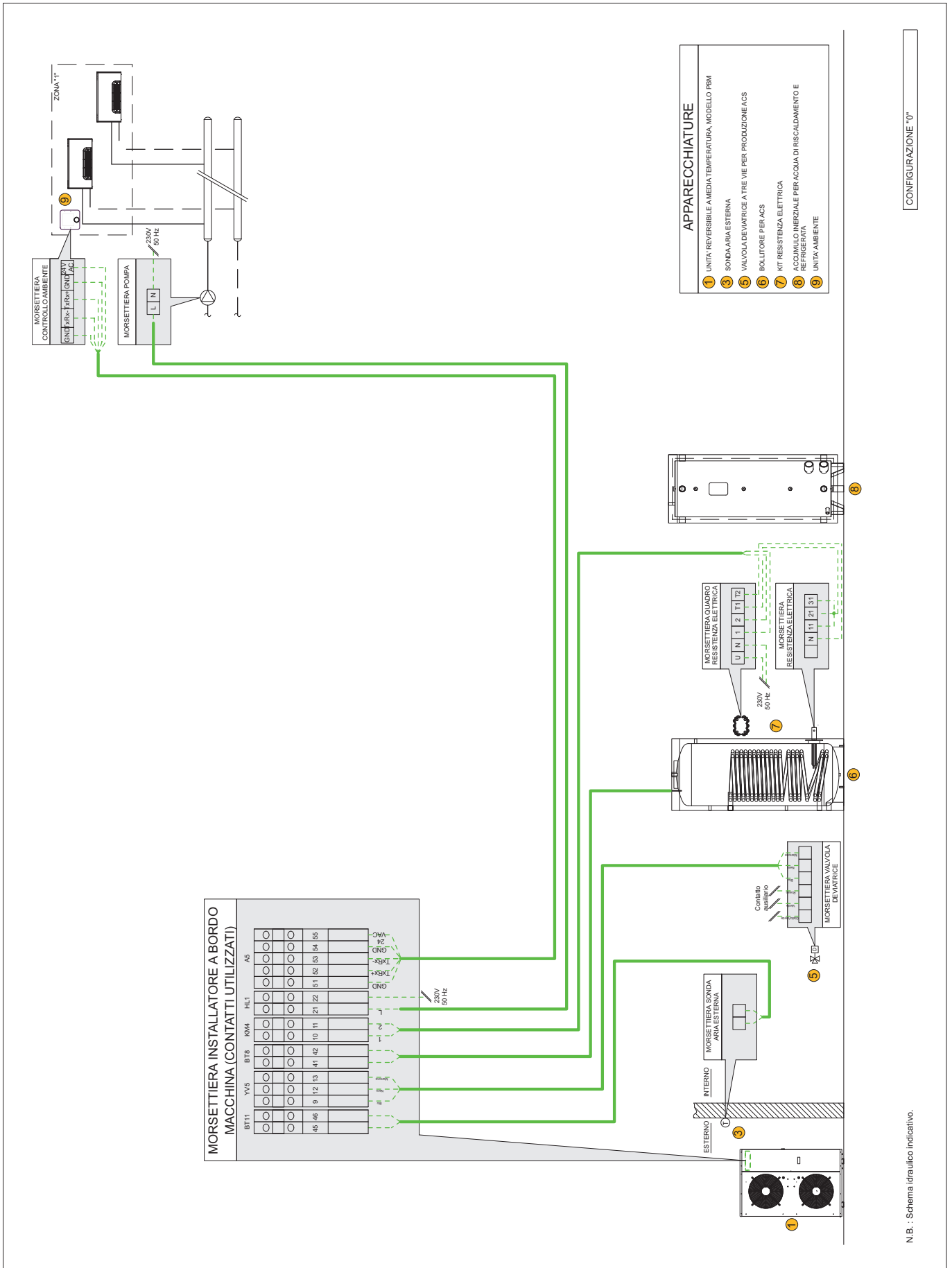

Impianto numero 0

Configurazione Parametri

| Descrizione | Menù | N° Parametro | Valore di fabbrica | Scrivere Valore Impostato | U.M. |
|--|------|--------------|--------------------|---------------------------|------|
| Tipologia Impianto (tabella 1) | Mn01 | 0101 | 0 | 0* | - |
| Curve Climatiche IMPIANTO in riscaldamento | | | | | |
| Abilitazione curva climatica IMPIANTO 0= Disabilitata 1= Abilitata | Mn01 | 0152 | 0 | | - |
| Numero curva climatica IMPIANTO | Mn01 | 0159 | 1 | | - |
| Abilitazione Influenza temperatura ambiente IMPIANTO 0= Disabilitata 1= Abilitata | Mn01 | 0163 | 0 | | - |
| Autorità Ambiente IMPIANTO | Mn01 | 0164 | 30 | | % |
| Limite MINIMO set point ritorno per curva IMPIANTO | Mn01 | 0165 | 30 | | °C |
| Limite MASSIMO set point ritorno per curva IMPIANTO | Mn01 | 0166 | 48 | | °C |
| Curve Climatiche IMPIANTO in raffreddamento | | | | | |
| Abilitazione curva climatica IMPIANTO 0= Disabilitata 1= Abilitata | Mn01 | 0154 | 0 | | - |
| Limite massimo setpoint di ritorno in Raffreddamento (Tm1) | Mn01 | 0128 | 25 | | °C |
| Temperatura esterna minima a cui corrisponde temperatura max di ritorno (Te1) | Mn01 | 0129 | 23 | | °C |
| Limite minimo setpoint di ritorno in Raffreddamento (Tm2) | Mn01 | 0130 | 23 | | °C |
| Temperatura esterna massima a cui corrisponde temperatura min. di ritorno (Te2) | Mn01 | 0131 | 36 | | °C |
| Configurazione contatto HL1 pompa circuito secondario | | | | | |
| Abilitare il contatto HL1 ZONA DI ALTA TEMPERATURA (Il contatto si chiude e attiva la pompa o valvola di intervettazione motorizzata) | Mn01 | 015A | 0 | 3* | |



* valori obbligatori per la presente configurazione

Segnalazione allarmi

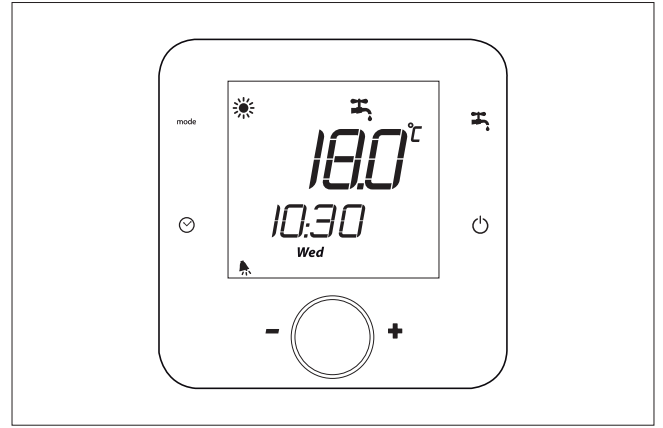
Quando si verifica un allarme si accende il simbolo .



Visualizzazione Allarmi

| | | |
|---|---|--|
| <p>1</p> <p>x3 sec.</p> | <p>2</p> | <p>3</p> |
| <ul style="list-style-type: none"> • Premere i tasti  e  per 3 secondi | <ul style="list-style-type: none"> • Ruotare la manopola • Visualizzare i codici di allarme | <ul style="list-style-type: none"> • Premere la manopola per confermare • Risolvere il problema e successivamente azzerare gli allarmi seguendo la procedura "Reset Allarmi" |

Reset Allarmi

| | | |
|---|--|--|
| <p>1</p> <p>x3 sec.</p> | <p>2</p> | <p>3</p> |
| <ul style="list-style-type: none"> • Premere i tasti  e  per 3 secondi | <ul style="list-style-type: none"> • Ruotare la manopola • Selezionare  | <ul style="list-style-type: none"> • Premere la manopola per confermare • Allarmi azzerati |

Storico allarmi

Lo storico allarmi è visibile solamente tramite tastiera di servizio. Contattare il centro di assistenza autorizzato.

Il controllo ambiente permette di visualizzare l'ultimo codice di allarme intervenuto dal menù Mn11:

- parametro 1100 = n° di allarmi memorizzati sullo storico (visibile solamente con tastiera di servizio)

- parametro 1101= codice dell'ultimo allarme intervenuto
- parametro 1102= ora intervento allarme
- parametro 1103= minuto intervento allarme
- parametro 1104= giorno intervento allarme
- parametro 1105= mese intervento allarme
- parametro 1106= anno intervento allarme

TABELLA ALLARMI

| Codice di Allarme | Causa | Rimedio |
|-------------------|---|--|
| A001 | BT1 Sonda temperatura acqua ingresso scambiatore impianto | Sonda difettosa o scollegata |
| A002 | BT2 Sonda temperatura acqua uscita scambiatore impianto | Sonda difettosa o scollegata |
| A003 | BT8 Sonda temperatura accumulo sanitario | Sonda difettosa o scollegata |
| A004 | BT7 Sonda temperatura aria esterna per gestione unità | Sonda difettosa o scollegata |
| A005 | BT9 Sonda temperatura accumulo inerziale | Sonda difettosa o scollegata |
| A006 | BT11 Sonda temperatura aria esterna | Sonda difettosa o scollegata |
| A007 | BP1 Trasduttore di alta pressione | Trasduttore difettoso o scollegato |
| A013 | F1 Pressostato di alta pressione | Verificare collegamento Verificare pressione circuito frigorifero |
| A014 | Intervento alta pressione da trasduttore BP1 | |
| A019 | Differenza tra bassa e alta pressione del circuito frigorifero troppo bassa | Verificare pressione circuito frigorifero Verifica carica refrigerante |
| A022 | Funzionamento fuori dai limiti operativi | Verifica temperatura aria esterne e set point acqua se all'interno dei limiti operativi dichiarati |
| A023 | Intervento pressostato differenziale/flussostato lato sorgente | Verificare pulizia filtro Verificare carico acqua impianto Verificare presenza portata acqua |
| A025 | Intervento pressostato differenziale / flussostato F3 lato impianto | Verifica pulizia filtri Verifica flusso acqua Verifica presenza aria nell'impianto |
| A030 | Raggiunto ore di funzionamento compressore | Manutenzione programmata |
| A033 | Raggiunto ore di funzionamento pompa lato impianto | Manutenzione programmata |
| A034 | Raggiunto ore di funzionamento pompa acqua calda sanitaria | Manutenzione programmata |
| A035 | Raggiunto ore di funzionamento pompa zona miscelata | Manutenzione programmata |
| A036 | Raggiunto ore di funzionamento ventilatore | Manutenzione programmata |
| A038 | Intervento antigelo scambiatore lato impianto | Manutenzione programmata |
| A041 | Intervento per tempearura accumulo sanitario troppo elevata | |
| A042 | Intervento antigelo ambiente interno | |
| A045 | Sonda temperatura aria esterna | Verificare collegamenti Sonde difettose, sostituire terminale |
| A047 | | |
| A048 | | |
| A049 | | |
| A050 | Driver valvola termostatica | Contattare il centro di assistenza |
| A051 | | |
| A052 | | |
| A053 | | |
| A054 | Allarme antilegionella | |
| A055 | Sonda di temperatura pannello remoto n°1 | Verificare collegamenti Sonda difettosa o scollegata |
| A056 | Errore di indirizzamento terminale remoto fornito con l'unità | Verificare collegamenti Verificare indirizzo |
| A057 | Errore di indirizzamento Modulo di espansione 2 | Verificare collegamenti Verificare indirizzo, deve essere 1 |
| A058 | Sonda di temperatura zona di bassa temperatura LT2, espansione 2 | Sonda difettosa o scollegata |
| A063 | Errore di indirizzamento Modulo di espansione 3 | Verificare collegamenti Verificare indirizzo, deve essere 2 |
| A064 | Sonda di temperatura zona di bassa temperatura LT3, espansione 3 | Sonda difettosa o scollegata |
| A075 | Intervento per temperatura acqua circuito miscelato troppo elevata, modulo espansione 1 | |
| A077 | Intervento per temperatura acqua circuito miscelato troppo elevata, modulo espansione 2 | |
| A094 | Fine sbrinamento per tempo massimo | |
| A095 | Sonda di temperatura pannello remoto n°2 | Verificare collegamenti Sonda difettosa o scollegata |
| A096 | Errore di indirizzamento terminale remoto di zona | Verificare collegamenti Verificare indirizzo |
| A097 | Sonda di temperatura pannello remoto n°3 | Verificare collegamenti Sonda difettosa o scollegata |
| A098 | Errore di indirizzamento terminale remoto di zona | Verificare collegamenti Verificare indirizzo |
| A099 | Sonda di temperatura pannello remoto n°4 | Verificare collegamenti Sonda difettosa o scollegata |
| A100 | Errore di indirizzamento terminale remoto di zona | Verificare collegamenti Verificare indirizzo |
| A101 | Sonda di temperatura pannello remoto n°5 | Verificare collegamenti Sonda difettosa o scollegata |
| A102 | Errore di indirizzamento terminale remoto di zona | Verificare collegamenti Verificare indirizzo |
| A103 | Errore di indirizzamento Modulo di espansione 1 | Verificare collegamenti Verificare indirizzo, deve essere 1 |
| A104 | Sonda di temperatura zona di bassa temperatura LT1, espansione 1 | Sonda difettosa o scollegata |
| A109 | Allarme bassa pressione da pressostato di bassa | Verificare collegamento Verificare pressione circuito frigorifero |
| A114 | Errore indirizzamento modulo solare/piscina | Verifica collegamenti Verifica indirizzo |
| A115 | Allarme generale modulo Solare/Piscina | |
| A116 | Unità Master non collegata, gestione in cascate | |
| A117 | Unità Slave non collegata, gestione in cascate | |
| A120 | Intervento per temperatura acqua circuito miscelato troppo elevata, modulo espansione 3 | |
| A121 | Sonda di temperatura pannello remoto n°6 | Verificare collegamenti Sonda difettosa o scollegata |
| A122 | Errore di indirizzamento terminale remoto di zona LT3 | Verificare collegamenti Verificare indirizzo |

TABELLA ALLARMI

| Codice di Allarme | Causa | Rimedio |
|-------------------|--------------------------------------|---|
| A124 | Sonda di umidità pannello remoto n°1 | Verificare collegamenti Sonda difettosa o scollegata |
| A125 | Sonda di umidità pannello remoto n°2 | Verificare collegamenti Sonda difettosa o scollegata |
| A126 | Sonda di umidità pannello remoto n°3 | Verificare collegamenti Sonda difettosa o scollegata |
| A127 | Sonda di umidità pannello remoto n°4 | Verificare collegamenti Sonda difettosa o scollegata |
| A128 | Sonda di umidità pannello remoto n°5 | Verificare collegamenti Sonda difettosa o scollegata |
| A129 | Sonda di umidità pannello remoto n°6 | Verificare collegamenti Sonda difettosa o scollegata |

Funzionamento di emergenza IMPIANTO

Se la pompa di calore non funziona correttamente oppure il compressore è in blocco, potrà essere avviato il funzionamento d'emergenza.

Il funzionamento di emergenza consente il riscaldamento dell'acqua con le resistenze elettriche disponibili nell'impianto (mandata, accumulo inerziale).

Il compressore rimarrà spento.

Attivare la forzatura manuale delle resistenze impianto impostano il parametro 0620 = 1 (manuale)

| Descrizione | Menù | N° Parametro | Valore di fabbrica | U.M. |
|--|------|--------------|--------------------|------|
| Tipo di integrazione resistenza elettrica in mandata 0 = Integrazione 1 = Sostituzione | Mn01 | 010G | 1 | |
| Forzatura manuale resistenze | Mn06 | 0620 | 1 | |

Eseguire la modifica dei parametri seguendo l'ordine riportato in tabella

Funzionamento di emergenza ACQUA CALDA SANITARIA

Se la pompa di calore non funziona correttamente oppure il compressore è in blocco, potrà essere avviato il funzionamento d'emergenza.

Il funzionamento di emergenza consente il riscaldamento dell'acqua calda sanitaria con la resistenza elettrica inserita nell'accumulo.

Attivare la forzatura manuale delle resistenze accumulo sanitario impostano il parametro 0202 = 2

| Descrizione | Menù | N° Parametro | Valore da impostare | U.M. |
|---|------|--------------|---------------------|------|
| Modalità funzionamento Resistenza Elettrica 0 = Produzione ACS disabilitato 1 = Solo con pompa di calore 2 = Solo con Resistenza Elettrica (o caldaia) 3 = Pompa di calore + Resistenza Elettrica (o caldaia) | Mn02 | 0202 | 2 | |

SPEGNIMENTO PER LUNGI PERIODI

Dopo aver disattivato la pompa di calore:

- Sezionare la macchina dall'alimentazione elettrica.
- Verificare che la tastiera remota sia su "OFF".
- Posizionare QF1 su OFF (vedi schema elettrico).
- Disattivare le unità terminali interne posizionando l'interruttore di ciascun apparecchio su "OFF".
- Chiudere i rubinetti dell'acqua.

⚠ Se la temperatura esterna può scendere sotto lo zero; c'è pericolo di gelo. L'impianto idraulico DEVE ESSERE SVUOTATO E CHIUSO (se lo scarico avviene dopo il funzionamento in pompa di calore fare attenzione alla

temperatura dell'acqua), oppure deve essere aggiunto di liquido antigelo nelle dosi consigliate dal produttore del liquido. Si raccomanda di utilizzare antigelo atossico per uso alimentare, conforme alle norme vigenti nei paesi di utilizzo, se prevista anche per la produzione di acqua calda sanitaria con l'unità.

Se l'interruttore generale dell'impianto viene posizionato su "spento" per un periodo superiore alle quattro ore, dopo aver ripristinato l'alimentazione elettrica e prima della riattivazione, mantenere l'unità alimentata ma non funzionante per almeno due ore, per permettere il preriscaldamento dell'olio del carter del compressore.

MANUTENZIONE ORDINARIA

È vietata qualsiasi operazione di pulizia, prima di aver scollegato l'unità dalla rete di alimentazione elettrica. Verificare la presenza di tensione prima di operare.

La manutenzione periodica è fondamentale per mantenere in perfetta efficienza l'unità sia sotto l'aspetto funzionale che energetico. Il piano di manutenzione che il Servizio Tecnico di Assistenza deve osservare, con periodicità annuale, prevede le seguenti operazioni e controlli:

- Riempimento circuito acqua
- Presenza bolle aria nel circuito acqua
- Efficienza sicurezze
- Tensione elettrica di alimentazione
- Assorbimento elettrico
- Serraggio connessioni elettriche ed idrauliche

- Stato del teleruttore compressore
- Efficienza resistenza scambiatore a piastre
- Verifica pressione di lavoro, surriscaldamento e sottoraffreddamento
- Efficienza resistenza compressore
- Pulizia batteria alettata con periodicità trimestrale
- Pulizia griglie ventilatori
- Pulizia bacinella raccogli condensa.
- Pulizia filtri acqua.
- Mantenere liberi i fori di aereazione del basamento da foglie, arbusti o altro che ostacoli il passaggio d'aria.

Per apparecchi installati in prossimità del mare gli intervalli della manutenzione devono essere dimezzati.

È vietata qualsiasi operazione di pulizia, prima di aver scollegato l'unità dalla rete di alimentazione elettrica. Verificare la presenza di tensione prima di operare.

LAVAGGIO CHIMICO

È consigliabile effettuare un lavaggio chimico dello scambiatore a piastre ogni 3 anni di funzionamento. Per effettuare questa operazione un tecnico specializzato.

CARICA GAS REFRIGERANTE

I refrigeratori sono caricati con gas refrigerante R410A e collaudati adeguatamente in fabbrica. In condizioni normali non hanno quindi bisogno di alcun intervento del Servizio Tecnico di Assistenza relativo al controllo del gas refrigerante. Nel tempo però si possono generare delle piccole perdite dalle giunzioni che fanno fuoriuscire il refrigerante e scaricare il circuito, causando il mal funzionamento dell'apparecchio. In questi casi vanno trovati i punti di fuga del refrigerante, vanno riparati e va ricaricato il circuito frigorifero.

La procedura di carica è la seguente:

- Svuotare e deidratare l'intero circuito frigorifero usando una pompa del vuoto collegata sia alla presa di bassa che alla presa di alta pressione fino a leggere sul vacuometro un valore sotto i 500 micron Hg. Attendere alcuni minuti e verificare che detto valore non risalga oltre 750 micron Hg.
- Collegare la bombola del gas refrigerante o un cilindro di carica alla presa sulla linea di bassa pressione.
- Caricare la quantità di gas refrigerante indicata sulla targa caratteristiche dell'apparecchio.
- Eseguire sempre il controllo dei valori di surriscaldamento e sottoraffreddamento che devono essere compresi tra 5 e 10 °C e tra 4 e 8 °C.
- Dopo qualche ora di funzionamento controllare che l'indicatore di liquido indichi circuito secco (dry-verde)

 **In caso di perdita parziale** il circuito deve essere svuotato completamente prima di essere ricaricato.

Il refrigerante R410A deve essere caricato solo in fase liquida.

Condizioni di funzionamento diverse dalle nominali, possono dare luogo a valori notevolmente diversi.

La prova di tenuta o la ricerca fughe deve essere effettuata unicamente usando gas refrigerante **R410A** verificando con un cercafughe adeguato.

È vietato caricare i circuiti frigoriferi con un refrigerante diverso da quello indicato nella targhetta matricola e nel presente manuale. Utilizzare un refrigerante diverso può causare gravi danni al compressore.

 **È vietato usare**, nel circuito frigorifero, ossigeno o acetilene o altri gas infiammabili o velenosi perché possono causare esplosioni o intossicazioni.

È vietato utilizzare olii diversi da quelli indicati. Utilizzare olii diversi da quelli indicati può causare gravi danni al compressore.

Prevedere che lo smaltimento dell'unità sia eseguito in conformità alle norme vigenti nei diversi paesi

| Descrizione | Menù | N° Parametro | U.M. |
|--|------|--------------|------|
| Abilitazione set point acqua calda sanitaria: 0 = Economy, 1 = Comfort | Mn00 | 0015 | |
| Set point acqua calda sanitaria Economy | Mn00 | 0022 | °C |
| Set point acqua calda sanitaria Comfort | Mn00 | 0023 | °C |
| Password Utente | Mn00 | 0036 | |
| Abilitazione contatto remoto: 0= contatto remoto abilitato, 1= contatto remoto disabilitato (selezione solo da tastiera) | Mn01 | 0100 | |
| Setpoint cambio stagione automatico RISCALDAMENTO | Mn01 | 0106 | °C |
| Differenziale cambio stagione automatico RISCALDAMENTO | Mn01 | 0107 | °C |
| Setpoint cambio stagione automatico RAFFREDDAMENTO | Mn01 | 0108 | °C |
| Differenziale cambio stagione automatico RAFFREDDAMENTO | Mn01 | 0109 | °C |
| Tipo di integrazione resistenza elettrici ca in mandata: 0 = Integrazione, 1 = Sostituzione | Mn01 | 010G | |
| Tipo di integrazione caldaia: 0 = Integrazione, 1 = Sostituzione | Mn01 | 010H | |
| Limite massimo setpoint di ritorno in Raffreddamento (Tm1) | Mn01 | 0128 | °C |
| Temperatura esterna minima a cui corrisponde temperatura max di ritorno (Te1) | Mn01 | 0129 | °C |
| Abilitazione compensazione per Umidità Ambiente, ZONA LT3: 0= Disabilitata, 1= Abilitata | Mn01 | 012N | |
| Valore umidità relativa ambiente inizio aumento setpoint acqua di mandata ZONA LT3 | Mn01 | 012P | % |
| Isteresi temperatura massima di mandata corrispondente al 100% di umidità relativa | Mn01 | 012R | °C |
| Limite minimo setpoint di ritorno in Raffreddamento (Tm2) | Mn01 | 0130 | °C |
| Temperatura esterna massima a cui corrisponde temperatura min. di ritorno (Te2) | Mn01 | 0131 | °C |
| Limite massimo setpoint di mandata in Raffreddamento (Tm1) | Mn01 | 0132 | °C |
| Temperatura esterna minima a cui corrisponde temperatura max di mandata (Te1) | Mn01 | 0133 | °C |
| Limite minimo setpoint di mandata in Raffreddamento (Tm2) | Mn01 | 0134 | °C |
| Temperatura esterna massima a cui corrisponde temperatura min. di mandata (Te2) | Mn01 | 0135 | °C |
| Limite massimo setpoint di mandata in Raffreddamento (Tm1) | Mn01 | 0136 | °C |
| Temperatura esterna minima a cui corrisponde temperatura max di mandata (Te1) | Mn01 | 0137 | °C |
| Limite minimo setpoint di mandata in Raffreddamento (Tm2) | Mn01 | 0138 | °C |
| Temperatura esterna massima a cui corrisponde temperatura min. di mandata (Te2) | Mn01 | 0139 | °C |
| Temperatura ambiente interno per protezione antigelo | Mn01 | 0140 | °C |
| Temperatura aria esterna per protezione antigelo | Mn01 | 0141 | °C |
| N° curva pompa inverter lato impianto | Mn01 | 0146 | |
| Abilitazione curva climatica IMPIANTO 0= Disabilitata 1= Abilitata | Mn01 | 0152 | |
| Setpoint fisso temperatura acqua ritorno RISCALDAMENTO | Mn01 | 0153 | °C |
| Abilitazione curva climatica IMPIANTO: 0= Disabilitata, 1= Abilitata | Mn01 | 0154 | |
| Setpoint fisso temperatura acqua ritorno RAFFREDDAMENTO | Mn01 | 0155 | °C |
| Abilitazione compensazione per Umidità Ambiente, IMPIANTO: 0= Disabilitata, 1= Abilitata | Mn01 | 0156 | |
| Valore umidità relativa ambiente inizio aumento setpoint acqua di ritorno IMPIANTO | Mn01 | 0157 | % |
| Isteresi temperatura massima di ritorno corrispondente al 100% di umidità relativa | Mn01 | 0158 | °C |
| Numero curva climatica IMPIANTO | Mn01 | 0159 | |
| Abilitare il contatto come: 0= Segnalazione Allarme, 1= Deumidificatore, 3= Pompa circuito secondario | Mn01 | 015A | |
| Abilitazione curva climatica zona LT3 0= Disabilitata 1= Abilitata | Mn01 | 015E | |
| Abilitazione Influenza temperatura ambiente IMPIANTO 0= Disabilitata 1= Abilitata | Mn01 | 0163 | |
| Autorità Ambiente IMPIANTO | Mn01 | 0164 | % |
| Limite MINIMO set point per curva IMPIANTO | Mn01 | 0165 | °C |
| Limite MASSIMO set point per curva IMPIANTO | Mn01 | 0166 | °C |
| Abilitazione curva climatica zona LT1 0= Disabilitata 1= Abilitata | Mn01 | 0167 | |
| Abilitazione curva climatica zona LT1: 0= Disabilitata, 1= Abilitata | Mn01 | 0169 | |
| Abilitazione compensazione per Umidità Ambiente, ZONA LT1: 0= Disabilitata, 1= Abilitata | Mn01 | 0171 | |
| Valore umidità relativa ambiente inizio aumento setpoint acqua di mandata ZONA LT1 | Mn01 | 0172 | % |
| Isteresi temperatura massima di mandata corrispondente al 100% di umidità relativa | Mn01 | 0173 | °C |
| Numero curva climatica zona LT1 | Mn01 | 0174 | |
| Abilitazione Influenza temperatura ambiente LT1 0= Disabilitata 1= Abilitata | Mn01 | 0178 | |
| Autorità Ambiente LT1 | Mn01 | 0179 | % |
| Limite MINIMO set point mandata per curva climatica zona LT1 | Mn01 | 0180 | °C |
| Limite MASSIMO set point mandata per curva climatica zona LT1 | Mn01 | 0181 | °C |
| Abilitazione curva climatica zona LT2 0= Disabilitata 1= Abilitata | Mn01 | 0182 | |
| Abilitazione curva climatica zona LT2: 0= Disabilitata, 1= Abilitata | Mn01 | 0184 | |
| Abilitazione compensazione per Umidità Ambiente, ZONA LT2: 0= Disabilitata, 1= Abilitata | Mn01 | 0186 | |
| Valore umidità relativa ambiente inizio aumento setpoint acqua di mandata ZONA LT2 | Mn01 | 0187 | % |
| Isteresi temperatura massima di mandata corrispondente al 100% di umidità relativa | Mn01 | 0188 | °C |
| Numero curva climatica zona LT2 | Mn01 | 0189 | |
| Abilitazione Influenza temperatura ambiente LT2 0= Disabilitata 1= Abilitata | Mn01 | 0193 | |
| Autorità Ambiente LT2 | Mn01 | 0194 | % |
| Limite MINIMO set point mandata per curva climatica zona LT2 | Mn01 | 0195 | °C |
| Limite MASSIMO set point mandata per curva climatica zona LT2 | Mn01 | 0196 | °C |
| Modalità funzionamento Resistenza Elettrica: 0 = solo con pompa di calore, 1 = solo con Resistenza Elettrica, 2 = Pompa di calore + Resistenza elettrica | Mn02 | 0202 | |
| Setpoint temperatura Acqua Sanitaria con Resistenza | Mn02 | 0209 | °C |

| Descrizione | Menù | N° Parametro | U.M. |
|--|------|--------------|--------|
| Setpoint temperatura acqua Sanitaria Antilegionella | Mn02 | 0211 | °C |
| Giorno per ciclo antilegionella LUNEDI (0=no 1=si) | Mn02 | 0213 | |
| Giorno per ciclo antilegionella MARTEDI (0=no 1=si) | Mn02 | 0214 | |
| Giorno per ciclo antilegionella MERCOLEDI (0=no 1=si) | Mn02 | 0215 | |
| Giorno per ciclo antilegionella GIOVEDI (0=no 1=si) | Mn02 | 0216 | |
| Giorno per ciclo antilegionella VENERDI (0=no 1=si) | Mn02 | 0218 | |
| Giorno per ciclo antilegionella SABATO (0=no 1=si) | Mn02 | 0219 | |
| Giorno per ciclo antilegionella DOMENICA (0=no 1=si) | Mn02 | 0220 | |
| Ora del giorno per ciclo Antilegionella | Mn02 | 0221 | h |
| Abilitazione funzione Antilegionella 0 = Non Abilitato 1 = Abilitato | Mn02 | 0222 | |
| Funzione Antilegionella con: 0 = solo pompa di calore 1 = solo con resistenza elettrica 2 = pompa di calore + resistenza elettrica | Mn02 | 0223 | |
| Tempo massimo per funzione antilegionella | Mn02 | 0225 | min. |
| Abilitazione Resistenza Elettrica : 0 = Resistenza non abilitata , 1 = Resistenza abilitata | Mn03 | 0300 | |
| Abilitazione Caldaia : 0 = Caldaia non abilitata , 1 = Caldaia abilitata | Mn03 | 0301 | |
| Abilitazione per temperatura aria esterna : 0 = Funzione non abilitata , 1 = Funzione abilitata | Mn03 | 0303 | |
| Temperatura aria esterna per abilitazione resistenza elettrica | Mn03 | 0304 | °C |
| Abilitazione per temperatura aria esterna : 0 = Funzione non abilitata , 1 = Funzione abilitata | Mn03 | 0306 | |
| Temperatura aria esterna per abilitazione caldaia | Mn03 | 0307 | °C |
| Temperatura aria esterna minima di funzionamento pompa di calore (verificare che il valore impostato sia quello riportato in tabella) | Mn03 | 0311 | °C |
| Tempo di blocco attivazione resistenza elettrica (permette alla pompa di calore di andare a regime per evitare inutili interventi della resistenza) | Mn06 | 0616 | min. |
| Tempo integrale per attivare le resistenze elettriche in mandata | Mn06 | 0617 | °C*sec |
| Tempo di blocco attivazione caldaia (permette alla pompa di calore di andare a regime per evitare inutili interventi della caldaia) | Mn06 | 0618 | min. |
| Tempo integrale per attivare la caldaia | Mn06 | 0619 | °C*sec |
| Forzatura manuale resistenze | Mn06 | 0620 | |
| Relazione tra impianto e ambiente: 0 = Unità in modalità ambiente, 1 = Unità in modalità indipendente | Mn01 | 011D | |
| Password Installatore | Mn01 | 011G | |
| Abilitazione curva climatica RISCALDAMENTO LT3 0= Disabilitata (funzionamento a setpoint fisso) 1= Abilitata | Mn01 | 011R | |
| Abilitazione curva climatica zona LT3: 0= Disabilitata, 1= Abilitata | Mn01 | 011T | |
| Setpoint fisso temperatura acqua mandata LT3 RISCALDAMENTO | Mn01 | 011U | °C |
| Numero curva climatica zona LT3 | Mn01 | 012A | |
| Abilitazione Influenza temperatura ambiente LT3 0= Disabilitata 1= Abilitata | Mn01 | 012D | |
| Autorità Ambiente LT3 | Mn01 | 012E | % |
| Limite MINIMO set point mandata per curva climatica zona LT3 | Mn01 | 012F | °C |
| Limite MASSIMO set point mandata per curva climatica zona LT3 | Mn01 | 012G | °C |
| Limite massimo setpoint di mandata in Raffreddamento (Tm1) | Mn01 | 012H | °C |
| Temperatura esterna minima a cui corrisponde temperatura max di mandata (Te1) | Mn01 | 012J | °C |
| Limite minimo setpoint di mandata in Raffreddamento (Tm2) | Mn01 | 012L | °C |
| Temperatura esterna massima a cui corrisponde temperatura min. di mandata (Te2) | Mn01 | 012M | °C |
| Attivazione del funzionamento ad intervalli della pompa impianto: 0= pompa impianto sempre in funzione, 1=pompa impianto funzionamento ad intervalli | Mn01 | 0143 | |
| Tempo funzionamento pompa impianto di annusamento | Mn01 | 0147 | |
| Tempo di sosta pompa impianto tra un annusamento ed il successivo | Mn01 | 0148 | |
| Abilitare il contatto come: 0 =Tariffa elettrica ridotta, 1=Blocco funzionamento per assorbimento elettrico | Mn01 | 015D | |
| Abilitazione curva climatica RISCALDAMENTO LT1 0= Disabilitata (funzionamento a setpoint fisso) 1= Abilitata | Mn01 | 0168 | |
| Setpoint fisso temperatura acqua mandata LT1 RISCALDAMENTO | Mn01 | 0170 | °C |
| Abilitazione curva climatica RISCALDAMENTO LT2 0= Disabilitata (funzionamento a setpoint fisso) 1= Abilitata | Mn01 | 0183 | |
| Setpoint fisso temperatura acqua mandata LT2 RISCALDAMENTO | Mn01 | 0185 | °C |
| Tempo minimo funzionamento pompa di calore per l'impianto | Mn02 | 0226 | |
| Tempo massimo funzionamento pompa di calore per raggiungimento setpoint acqua calda sanitaria | Mn02 | 0227 | |
| Tempo di corsa valvola a tre vie per produzione acqua calda sanitaria | Mn02 | 0231 | sec. |
| BT1 Sonda temperatura acqua ingresso scambiatore | Mn09 | 0900 | °C |
| BT2 Sonda temperatura acqua uscita scambiatore | Mn09 | 0901 | °C |
| BT8 Sonda acqua calda sanitaria | Mn09 | 0902 | °C |
| BT7 Sonda temperatura aria regolazione macchina | Mn09 | 0903 | °C |
| BT9 Sonda accumulo inerziale | Mn09 | 0904 | °C |
| BT11 Sonda temperatura aria esterna gestione set point | Mn09 | 0905 | °C |
| BP1 Trasduttore pressione controllo condensazione/evaporazione | Mn09 | 0906 | bar |

Installatore: _____ Progettista: _____

Tipologia utenza finale: _____

via _____ n° _____

Città _____ CAP _____ Provincia _____

Modello unità installata _____ N° serie _____

Esiste un progetto? **SI** **NO** Se SI, l'impianto è stato realizzato in completa conformità al progetto? **SI** **NO**

Data installazione: _____

Impianti idraulici previsti:

- Riscaldamento invernale AT (radiatori)
- Riscaldamento invernale MT (fan-coil)
- Riscaldamento invernale BT (pannelli radianti)
- Raffrescamento estivo
- Produzione ACS
- Solare termico installato

Segnare la tipologia di impianto installato e indicare i dati dei relativi componenti nelle apposite tabelle

Descrizione Circuito Impianto

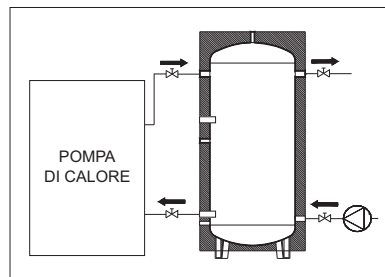

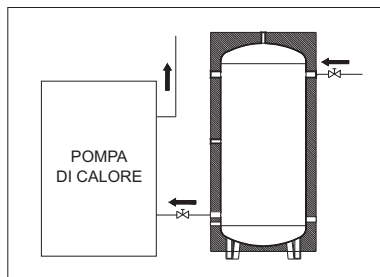

| | Termoaccumulo | Vaso espansione aggiuntivo |
|--------------|------------------|----------------------------|
| Volume [l] | | |
| Tipo/Modello | | |
| | Pompa Secondario | |
| Presente? | | |
| Tipo/Modello | | |

Set Point Acqua Calda: _____ °C

Set Point Acqua Fredda: _____ °C

Descrizione Circuito Sanitario

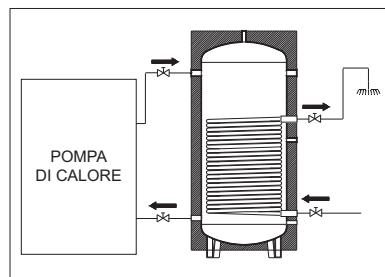

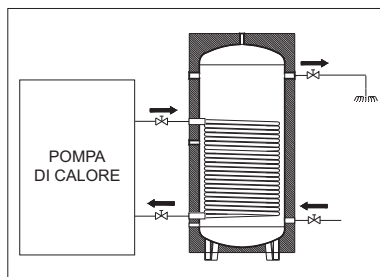

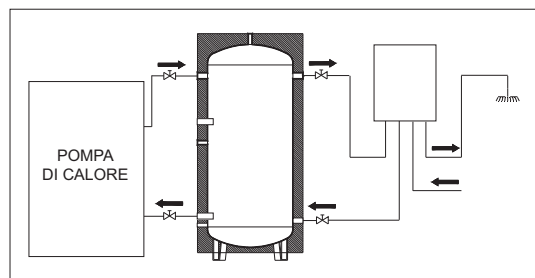

| | Bollitore con serpentino | Accumulo | Vaso espansione |
|------------------------------------|--------------------------|----------|-----------------|
| Volume [l] | | | |
| Tipo/Modello | | | |
| Volume acqua serpentino [l] | | | |
| Superficie scambio serpentino [m²] | | | |

Set Point Acqua Calda Sanitaria: _____ °C

IN RELAZIONE ALLE OPERAZIONI DI INSTALLAZIONE DELL'UNITÀ E DELLA PREDISPOSIZIONE ALLA MESSA IN FUNZIONE,

SONO STATE SODDISFATTE LE SEGUENTI VERIFICHE

| Componenti installati (come descritti al paragrafo "Collegamenti Idrulici") | SI | NO |
|--|--------------------------|--------------------------|
| • Sono installati due manometri di adeguata scala in ingresso e uscita | <input type="checkbox"/> | <input type="checkbox"/> |
| • Sono installate valvole di intercettazione in ingresso e uscita sul circuito impianto e sul circuito acqua calda sanitaria | <input type="checkbox"/> | <input type="checkbox"/> |
| • Sono inseriti due termometri, in ingresso e uscita | <input type="checkbox"/> | <input type="checkbox"/> |
| • Tutte le tubazioni sono isolate con materiale adeguato a barriera vapore per evitare formazione di condensa e dispersioni termiche, con gli organi di regolazione ed intercettazione sporgenti dallo spessore isolante | <input type="checkbox"/> | <input type="checkbox"/> |
| • Sono installate valvole di scarico nei punti più bassi dell'impianto | <input type="checkbox"/> | <input type="checkbox"/> |
| • Sono installate valvole di sfiato aria automatiche o manuali nei punti più alti dell'impianto | <input type="checkbox"/> | <input type="checkbox"/> |
| • È installato un vaso di espansione aggiuntivo lato impianto qualora risultato insufficiente quello di serie | <input type="checkbox"/> | <input type="checkbox"/> |
| • Sono installati i giunti antivibranti delle tubazioni idrauliche in ingresso e uscita | <input type="checkbox"/> | <input type="checkbox"/> |
| • È presente un disgiuntore idraulico in quanto il contenuto dell'acqua risulta insufficienti | <input type="checkbox"/> | <input type="checkbox"/> |
| • Sono installati i supporti antivibranti dell'unità | <input type="checkbox"/> | <input type="checkbox"/> |
| • E' stato predisposto l'impianto per la produzione di acqua calda sanitaria | <input type="checkbox"/> | <input type="checkbox"/> |
| • E' installata e adeguatamente dimensionata la valvola di sicurezza | <input type="checkbox"/> | <input type="checkbox"/> |
| • E' installato e adeguatamente dimensionato il vaso di espansione lato sanitario | <input type="checkbox"/> | <input type="checkbox"/> |

| Verifiche (come descritte al paragrafo "Controllo e avviamento dell'unità") | VERIFICATO |
|--|--------------------------|
| • Sono installati due manometri di adeguata scala in ingresso e uscita | <input type="checkbox"/> |
| • Il posizionamento dell'unità rispetta le indicazioni riportate nel capitolo "Posizionamento" del presente manuale | <input type="checkbox"/> |
| • E' installato il filtro sul ritorno/ingresso del lato impianto all'unità il più possibile vicino all'unità ed in una posizione di facile accesso per la manutenzione. Componente OBBLIGATORIO , deve essere installato prima di fare circolare l'acqua nello scambiatore, pena decadimento della garanzia | <input type="checkbox"/> |
| • E' installato il filtro sul ritorno/ingresso del lato sanitario all'unità il più possibile vicino all'unità ed in una posizione di facile accesso per la manutenzione. Componente OBBLIGATORIO , deve essere installato prima di fare circolare l'acqua nello scambiatore, pena decadimento della garanzia | <input type="checkbox"/> |
| • (Solo per unità acqua/acqua) E' installato il filtro sul ritorno/ingresso del lato sorgente all'unità il più possibile vicino all'unità ed in una posizione di facile accesso per la manutenzione. Componente OBBLIGATORIO , deve essere installato prima di fare circolare l'acqua nello scambiatore, pena decadimento della garanzia | <input type="checkbox"/> |
| • Il flussostato è installato in uscita all'unità sul circuito impianto e collegato elettricamente. Componente OBBLIGATORIO , deve essere installato prima di fare circolare l'acqua nello scambiatore, pena decadimento della garanzia | <input type="checkbox"/> |
| • (Solo per unità acqua/acqua) Il flussostato è installato in uscita all'unità sul circuito sorgente e collegato elettricamente. Componente OBBLIGATORIO , deve essere installato prima di fare circolare l'acqua nello scambiatore, pena decadimento della garanzia | <input type="checkbox"/> |

| Verifiche (come descritte al paragrafo "Controllo e avviamento dell'unità") | VERIFICATO |
|---|--------------------------|
| • Le tubazioni di collegamento sono adeguatamente sostenute per non gravare col loro peso sull'apparecchio | <input type="checkbox"/> |
| • È stato verificato il corretto dimensionamento del vaso di espansione per il contenuto d'acqua dell'impianto e per le temperature di lavoro previste | <input type="checkbox"/> |
| • La posizione della sonda aria esterna è conforme alle indicazioni presenti nel manuale di installazione | <input type="checkbox"/> |
| • La posizione dei controlli ambiente installati è conforme alle indicazioni presenti nel manuale di installazione | <input type="checkbox"/> |
| • La posizione della sonda bollitore ACS è conforme alle indicazioni presenti nel manuale di installazione | <input type="checkbox"/> |
| • (Solo per unità con recupero) È presente la valvola di non ritorno sul circuito sanitario | <input type="checkbox"/> |
| • Sono rispettate tutte le condizioni di sicurezza | <input type="checkbox"/> |
| • L'unità è fissata al piano di appoggio | <input type="checkbox"/> |
| • I collegamenti idraulici sono stati eseguiti secondo manuale d'installazione | <input type="checkbox"/> |
| • È eseguito un adeguato serraggio di tutte le connessioni idrauliche | <input type="checkbox"/> |
| • È eseguito un adeguato serraggio di tutte le connessioni elettriche | <input type="checkbox"/> |
| • Il circuito idraulico è stato lavato e successivamente scaricato | <input type="checkbox"/> |
| • Assenza di aria nell'impianto (eseguito sfiato nel caso contrario) | <input type="checkbox"/> |
| • I rubinetti del circuito idraulico sono aperti | <input type="checkbox"/> |
| • I collegamenti elettrici eseguiti correttamente | <input type="checkbox"/> |
| • La tensione è entro una tolleranza del 10% rispetto a quella nominale dell'unità | <input type="checkbox"/> |
| • Lo sbilanciamento tra le fasi è minore del 2% nel caso di unità trifase | <input type="checkbox"/> |
| • Le distanze di rispetto per la manutenzione sono conformi a quanto indicato nel Manuale d'installazione alla sezione POSIZIONAMENTO | <input type="checkbox"/> |
| • L'alimentazione elettrica è conforme ai dati di targa e a quanto indicato nel Manuale d'installazione alla sezione COLLEGAMENTO ELETTRICO DI POTENZA ALLA RETE DI ALIMENTAZIONE | <input type="checkbox"/> |
| • Il contenuto d'acqua dell'impianto è conforme a quanto indicato nel Manuale d'installazione alla sezione COLLEGAMENTI IDRAULICI | <input type="checkbox"/> |
| • E' garantita una portata acqua adeguata per il funzionamento dell'intera unità come indicato nel Manuale d'installazione alla sezione COLLEGAMENTI IDRAULICI | <input type="checkbox"/> |
| • (Solo per unità aria/acqua) E' stato protetto l'impianto con liquido antigelo secondo i quantitativi riportati nel Manuale d'installazione alla sezione COLLEGAMENTI IDRAULICI | <input type="checkbox"/> |
| • All'interno del bollitore ACS è inserita una resistenza elettrica come sistema anti-legionella | <input type="checkbox"/> |

Si dichiara che il luogo e l'accesso al luogo dove è installata l'unità da avviare o da mantenere è reso accessibile in modo sicuro e conforme a tutte le normative di sicurezza secondo la legge 81/08 attualmente in vigore. E' necessario che sul luogo di lavoro sia presente un responsabile che indichi agli addetti i rischi residui del luogo di lavoro.

ATTENZIONE:

La mancata effettuazione del primo avviamento per cause non dipendenti dall'unità comporterà una seconda visita la quale sarà a voi direttamente addebitata dal Centro Assistenza Locale.

Firma dell'installatore _____

Data _____

(IT) MESSA FUORI SERVIZIO E SMALTIMENTO DEI COMPONENTI E DELLA MACCHINA

La direttiva WEEE 2012/19/UE vieta lo smaltimento nei rifiuti urbani misti delle apparecchiature elettriche ed elettroniche presenti a bordo unità. Il simbolo seguente indica che tali apparecchiature devono essere gestite mediante raccolta differenziata.



Il corretto smaltimento delle apparecchiature elettriche ed elettroniche aiuta a ridurre il rischio di effetti nocivi per la salute umana e per l'ambiente.

L'acquirente, il cui ruolo è fondamentale nel contribuire al riutilizzo, recupero e riciclaggio di tali apparecchiature, è invitato a richiedere le necessarie informazioni per lo smaltimento alle autorità locali, al gestore del servizio di smaltimento dei rifiuti, al rivenditore o al produttore.

(EN) DECOMMISSIONING AND DISPOSAL OF MACHINE COMPONENTS

The WEEE 2012/19/EU directive prohibits the disposal with mixed city waste of electric and electronic equipment found the unit. The following symbol indicates that such equipment must be handled implementing sorted collection procedures.



The correct disposal of electric and electronic equipment helps to reduce the risk of harmful effects for human health and the environment.

The buyer, whose role is of fundamental importance in contributing to the reuse, recovery and recycling of such equipment, is invited to request the necessary information for disposal to the local authorities, to the manager of the waste disposal service, the distributor, or the manufacturer.

(FR) MISE HORS SERVICE ET ÉLIMINATION DES COMPOSANTS ET DE LA MACHINE

La directive WEEE 2012/19/UE interdit d'éliminer les équipements électriques et électroniques de l'unité dans les déchets municipaux mélangés. Le symbole suivant indique que ces équipements doivent être triés de manière séparée.



L'élimination correcte des équipements électriques et électroniques aide à réduire le risque d'effets nocifs pour la santé des personnes et pour l'environnement.

L'acheteur, dont le rôle est fondamental pour contribuer à la réutilisation, la récupération et le recyclage de ces équipements, est invité à demander les informations nécessaires pour le traitement des déchets aux autorités locales, au responsable du service de traitement des déchets, au revendeur ou au producteur.

(DE) STILLLEGUNG UND ENTSORGUNG DER KOMPONENTEN UND DER MASCHINE

Die WEEE-Richtlinie 2012/19/EU verbietet die Beseitigung von in Einheiten integrierten Elektro- und Elektronikgeräten in unsortiertem Siedlungsabfall. Das folgende Symbol weist darauf hin, dass diese Geräte über eine getrennte Sammlung entsorgt werden müssen.



Über die richtige Beseitigung von Elektro- und Elektronikgeräten tragen Sie dazu bei, das Risiko schädlicher Auswirkungen auf die menschliche Gesundheit und die Umwelt zu verringern. Da der Käufer eine Schlüsselrolle bei der Sicherstellung der Wiederverwendung, der Verwertung und des Recyclings dieser Geräte spielt, wird er gebeten, sich um die Beschaffung der für die Beseitigung erforderlichen Informationen bei den örtlichen Behörden, dem Entsorgungsdienstleister, dem Händler oder dem Hersteller zu kümmern.

(ES) PUESTA FUERA DE SERVICIO Y ELIMINACIÓN DE LOS COMPONENTES Y DE LA MÁQUINA

La directiva WEEE 2012/19/UE prohíbe eliminar los aparatos eléctricos y electrónicos presentes en la unidad como residuos urbanos mixtos. El símbolo siguiente indica que dichos aparatos se deben gestionar mediante recogida selectiva.



La correcta eliminación de los aparatos eléctricos y electrónicos ayuda a reducir el riesgo de efectos nocivos para la salud humana y el medio ambiente.

El comprador, cuyo papel es fundamental para contribuir a reutilizar, recuperar y reciclar dichos aparatos, puede pedir la información necesaria para la eliminación a las autoridades locales, al gestor del servicio de eliminación de residuos, al vendedor o al productor.

(PT) COLOCAÇÃO FORA DE SERVIÇO E ELIMINAÇÃO DOS COMPONENTES E DA MÁQUINA

A diretiva REEE 2012/19/UE proíbe a eliminação dos equipamentos elétricos e eletrónicos presentes na unidade nos resíduos urbanos mistos. O símbolo a seguir indica que tais equipamentos devem ser geridos mediante recolha seletiva.



A correta eliminação dos equipamentos elétricos e eletrónicos ajuda a reduzir o risco de efeitos nocivos para a saúde humana e o ambiente.

O comprador, cujo papel é fundamental em contribuir para a reutilização, valorização e reciclagem de tais equipamentos, deve solicitar às autoridades locais, ao gestor do serviço de eliminação de resíduos, ao revendedor ou ao produtor as informações necessárias para a eliminação.

(EL) ΘΕΣΗ ΕΚΤΟΣ ΛΕΙΤΟΥΡΓΙΑΣ ΚΑΙ ΔΙΑΘΕΣΗ ΤΩΝ ΕΞΑΡΤΗΜΑΤΩΝ ΚΑΙ ΤΗΣ ΜΗΧΑΝΗΣ

Η οδηγία WEEE 2012/19/ΕΕ απαγορεύει τη διάθεση στα μεικτά αστικά απόβλητα των ηλεκτρικών και ηλεκτρονικών συσκευών που υπάρχουν σε μονάδα μηχανής. Το ακόλουθο σύμβολο δείχνει ότι τέτοιες συσκευές θα πρέπει να διαχειρίζονται με χωριστή συλλογή.



Η σωστή διάθεση των ηλεκτρικών και ηλεκτρονικών συσκευών συμβάλλει στη μείωση του κινδύνου φαινομένων βλαπτικών για την ανθρώπινη υγεία και για το περιβάλλον.

Ο αγοραστής, ο ρόλος του οποίου είναι θεμελιώδης στο να συμβάλλει στην επαναχρησιμοποίηση, στην ανάκτηση και στην ανακύκλωση των συσκευών αυτών, καλείται να ζητήσει τις αναγκαίες πληροφορίες για τη διάθεση από τις τοπικές αρχές, από το διαχειριστή της υπηρεσίας διάθεσης απορριμμάτων, από τον μεταπωλητή ή από τον παραγωγό.

BAXI

36061 Bassano del Grappa (VI)
Via Trozzetti, 20
Servizio clienti: tel. 0424-517800 – Telefax 0424-38089
www.baxi.it

08908 L'Hospitalet de Llobregat - España
Salvador Espriu 9
Tel. +34 902 89 80 00
www.baxi.es