

MW-3000529-01

Manuale di installazione e manutenzione



Pompa di calore reversibile aria/acqua "Split Inverter"











PBS-i WH2

SYSMGR PBS-iWH2 4.5-8H
SYSMGR PBS-iWH2 4.5-8MRE
SYSMGR PBS-iWH2 11-16H
SYSMGR PBS-iWH2 11-16MRE
SYSMGR PBS-iWH2 11-16TRE

Indice

1 Istruzioni e raccomandazioni di sicurezza	5
1.1 Sicurezza	5
1.2 Istruzioni generali	6
1.3 Sicurezza elettrica	6
1.4 Sicurezza del refrigerante	7
1.5 Sicurezza per l'acqua sanitaria	7
1.6 Sicurezza idraulica	8
1.7 Raccomandazioni per l'installazione	8
1.8 Istruzioni specifiche per assistenza, manutenzione e guasti	8
1.9 Responsabilità	9
2 A proposito di questo manuale	10
2.1 Documentazione aggiuntiva	10
2.2 Simboli utilizzati	10
2.2.1 Simboli utilizzati nel manuale	10
2.2.2 Simboli utilizzati sull'apparecchio	10
3 Caratteristiche Tecniche	12
3.1 Omologazioni	12
3.1.1 Direttive	12
3.1.2 Test di fabbrica	12
3.2 Dati tecnici	12
3.2.1 Pompa di calore	12
3.2.2 Peso della pompa di calore	14
3.2.3 Apparecchi misti con pompa di calore a media temperatura	15
3.2.4 Pompa di circolazione	17
3.2.5 Specifiche della sonda	18
3.3 Dimensioni e collegamenti	19
3.3.1 AWHP 4.5 MR	19
3.3.2 AWHP 6 MR-3	19
3.3.3 AWHP 8 MR-2	20
3.3.4 AWHP 11 MR-2 – AWHP 16 MR-2 – AWHP 11 TR-2 – AWHP 16 TR-2	21
3.3.5 SYSMGR PBS con integrazione idraulica	21
3.3.6 SYSMGR PBS con integrazione elettrica	23
3.4 Schema elettrico	24
4 Descrizione del prodotto	26
4.1 Principio di funzionamento	26
4.2 Componenti principali	26
4.3 Fornitura standard	27
5 Schemi di collegamento e configurazione	28
5.1 Impianto con integrazione elettrica, bollitore di acqua calda sanitaria e riscaldamento a pavimento	28
5.1.1 Collegare e configurare la pompa di calore SYSMGR PBS con integrazione elettrica con un bollitore acqua calda sanitaria e un circuito diretto	29
5.2 Impianto con integrazione elettrica, due circuiti e un serbatoio di accumulo	30
5.2.1 Collegare e configurare la pompa di calore SYSMGR PBS con integrazione elettrica con 2 circuiti e un serbatoio di accumulo	31
5.3 Impianto con integrazione elettrica, due circuiti e separatore idraulico	32
5.3.1 Collegare e configurare la pompa di calore SYSMGR PBS con integrazione elettrica con un circuito diretto, un circuito con valvola miscelatrice, un separatore idraulico e due termostati connessi Mago	32
5.4 Impianto con integrazione elettrica e un circuito diretto	34
5.4.1 Collegare e configurare la pompa di calore SYSMGR PBS con integrazione idraulica con un circuito diretto	34
5.5 Collegamento di una piscina	35
5.5.1 Configurazione del riscaldamento di una piscina	35
6 Installazione	37
6.1 Preparazione	37
6.2 Regole di installazione	37
6.2.1 Targa matricola	37
6.3 Rispetto della distanza tra il modulo interno e l'unità esterna	38
6.4 Posizionamento del modulo interno	39
6.4.1 Prevedere spazio sufficiente per il modulo interno	39



6.4.2	Fissaggio della guida di montaggio	39
6.4.3	Montaggio del modulo alla parete	40
6.5	Posizionamento dell'unità esterna	40
6.5.1	Prevedere spazio sufficiente per l'unità esterna	40
6.5.2	Selezione dell'ubicazione dell'unità esterna	41
6.5.3	Sceglia l'ubicazione di uno schermo anti-rumore	42
6.5.4	Scegliere l'ubicazione dell'unità esterna in regioni fredde e nevose	42
6.5.5	Installazione al suolo dell'unità esterna	43
6.6	Collegamenti idraulici	43
6.6.1	Precauzioni speciali per il collegamento del circuito di riscaldamento	43
6.6.2	Collegamento del circuito di riscaldamento	43
6.6.3	Collegamento del tubo di scarico della valvola di sicurezza	45
6.7	Collegamenti frigoriferi	45
6.7.1	Installazione del raccordo per la refrigerazione	45
6.7.2	Collegamento del raccordo per la refrigerazione	46
6.7.3	Test di tenuta	49
6.7.4	Evacuazione	50
6.7.5	Apertura delle valvole	50
6.8	Collegamenti elettrici	51
6.8.1	Raccomandazioni	51
6.8.2	Passaggio dei cavi	52
6.8.3	Descrizione delle morsettiere di collegamento	52
6.8.4	Sezione dei cavi consigliata	53
6.8.5	Accesso alle PCB e alla morsettiera di collegamento	53
6.8.6	Collegamento dei cavi alle schede elettroniche	55
6.8.7	Montaggio della sonda esterna	55
6.8.8	Collegamento della sonda esterna	56
6.8.9	Collegamento del bus dell'unità esterna	57
6.8.10	Collegamento elettrico dell'unità esterna	57
6.8.11	Collegamento dell'integrazione idraulica	59
6.8.12	Collegamento dell'alimentazione per l'integrazione elettrica	59
6.9	Collegamento delle opzioni	60
6.9.1	Collegamento di un termostato ON/OFF o a modulazione	60
6.9.2	Collegamento di un termostato con contatto riscaldamento/raffrescamento	61
6.10	Riempimento dell'impianto	62
6.10.1	Trattamento dell'acqua di riscaldamento	62
6.10.2	Riempimento del circuito di riscaldamento	62
7	Messa in servizio	64
7.1	Generalità	64
7.2	Controllo prima della messa in servizio	64
7.2.1	Controllo del circuito di riscaldamento	64
7.2.2	Controllo dei collegamenti elettrici	64
7.2.3	Controllo del circuito di refrigerazione	64
7.3	Procedura di messa in servizio	65
7.3.1	Menu CNF	65
7.3.2	Ciclo di avvio	65
7.4	Usare l'assistente di installazione sul pannello di controllo	66
7.5	Controllo della mandata minima	67
7.6	Istruzioni finali per la messa in servizio	67
8	Funzionamento	69
8.1	Utilizzo dell'interfaccia utente	69
8.1.1	Descrizione del pannello di controllo	69
8.1.2	Navigazione nei menu	71
8.1.3	Descrizione delle schede elettroniche	72
8.2	Avvio e arresto della pompa di calore	72
8.2.1	Avvio	72
8.2.2	Arresto	73
8.2.3	Protezione antigelo	74
9	Impostazioni	75
9.1	Modificare i parametri installatore 	75
9.2	Menu Installatore 	75
9.2.1	Menu Installatore  CIRCA e CIRCB	75
9.2.2	Menu Installatore  CIRCA e CIRCB\ADV	77

9.2.3	Menu Installatore  ACS	78
9.2.4	Menu Installatore  ACS\ADV	78
9.2.5	Menu Installatore  EHC-04 e SCB-04	79
9.2.6	Menu Installatore  EHC-04 e SCB-04\ADV	82
9.3	Regolazione dei parametri	84
9.3.1	Selezione della lingua	84
9.3.2	Selezione del tipo di unità esterna e del tipo di integrazione (CN1 et CN2)	85
9.3.3	Impostazione della curva di riscaldamento	86
9.3.4	Configurazione della funzione di consumo di energia elettrica stimata	86
9.3.5	Configurazione di un'integrazione idraulica	87
9.3.6	Configurazione della modalità operativa ibrida di un'integrazione idraulica	87
9.3.7	Configurazione di una ventola di convezione o di un raffreddamento a pavimento	88
9.3.8	Asciugatura massetto con l'ausilio della pompa di calore	89
9.3.9	Asciugatura massetto senza l'unità esterna della pompa di calore	90
9.3.10	Impostazione dei parametri per l'uso dell'energia fotovoltaica	90
9.3.11	Collegamento dell'impianto a un Smart Grid	91
9.3.12	Riduzione del livello di rumore dell'unità esterna	92
9.3.13	Rilevazione di una PCB aggiunta o sostituita	92
9.4	menu CONTATORE /PROG ORARIO / OROLOGIO 	93
9.4.1	Menu CONTATORE, PROG ORARIO, OROLOGIO 	93
9.4.2	Menu CONTATORE, PROG ORARIO, OROLOGIO  CIRCA, CIRCB e ACS	94
9.4.3	Menu CONTATORE, PROG ORARIO, OROLOGIO 	94
9.5	Descrizione dei parametri	95
9.5.1	Esecuzione dell'integrazione in modalità riscaldamento	95
9.5.2	Funzionamento del commutatore tra riscaldamento e produzione di acqua calda sanitaria	96
9.5.3	Esecuzione dell'integrazione per l'acqua calda sanitaria	97
9.6	Lettura dei valori misurati 	97
9.6.1	Sequenza della regolazione	99
10	Manutenzione	104
10.1	Generale	104
10.2	Controllo del funzionamento dell'apparecchio	104
10.3	Interventi di ispezione e manutenzione standard	105
10.3.1	Controllo dei componenti di sicurezza	105
10.3.2	Pulizia dei filtri da 500 µm	105
10.3.3	Controllare la pressione idraulica	105
10.3.4	Pulizia della mantellatura	106
10.3.5	Scarico del circuito di riscaldamento	106
10.4	Interventi di manutenzione specifici	106
10.4.1	Sostituzione della batteria nel pannello di controllo	106
11	Risoluzione dei problemi	107
11.1	Riarmo del termostato di sicurezza	107
11.2	Messaggi di errore	107
11.2.1	Codici di errore	107
11.2.2	Codici anomalie	110
11.2.3	Codici di allarme	111
11.3	Accesso alla memoria errori 	111
12	Messa fuori servizio e smaltimento	113
12.1	Procedura di messa fuori servizio	113
12.2	Smaltimento e riciclaggio	113

1 Istruzioni e raccomandazioni di sicurezza

1.1 Sicurezza

Funzionamento	<p> Pericolo L'apparecchio può essere utilizzato da bambini di età pari o superiore a 8 anni e da persone con capacità fisiche, sensoriali o mentali ridotte o prive di competenza ed esperienza qualora siano soggette a supervisione o vengano loro fornite istruzioni sull'uso sicuro dell'apparecchio e dopo essersi accertati che abbiano compreso i rischi correlati. Non lasciare che i bambini giochino con l'apparecchio. Le operazioni di pulizia e manutenzione non devono essere effettuate da bambini senza supervisione.</p>
Elettrica	<p>Prima di qualsiasi lavoro sull'apparecchio, leggere attentamente tutti i documenti che accompagnano il prodotto. Questi documenti sono anche disponibili sul nostro sito web. Vedere l'ultima pagina.</p> <p>Installare l'apparecchio nel pieno rispetto delle normative nazionali in materia di impianti elettrici.</p> <p>Un dispositivo di scollegamento deve essere montato sui tubi permanenti in conformità alle regole di installazione.</p> <p>Se il cavo di alimentazione è fornito con l'apparecchio e risulta danneggiato, deve essere sostituito dal produttore, dal suo servizio post-vendita o da personale di pari qualifica, al fine di evitare qualsiasi pericolo.</p> <p>Se l'apparecchio non è cablato in fabbrica, effettuare il collegamento secondo lo schema elettrico descritto nel capitolo Collegamenti elettrici. Consultare il Manuale di Installazione e Manutenzione.</p> <p>Questo apparecchio deve essere collegato alla messa a terra di protezione. La messa a terra deve essere conforme alle vigenti norme per l'installazione. Eseguire la messa a terra dell'apparecchio prima di effettuare qualsiasi collegamento elettrico.</p> <p>Tipo e calibro dell'attrezzatura protettiva: fare riferimento al capitolo Sezioni dei cavi consigliate. Consultare il Manuale di Installazione e Manutenzione.</p> <p>Per collegare l'apparecchio alla rete elettrica, fare riferimento al capitolo Collegamenti elettrici. Consultare il Manuale di Installazione e Manutenzione.</p> <p>Per prevenire pericoli dovuti al ripristino imprevisto del disgiuntore termico, questo apparecchio non deve essere alimentato tramite un interruttore esterno, come un timer, oppure essere collegato a un circuito regolarmente attivato e disattivato dal fornitore di energia elettrica.</p>

<p>Acqua sanitaria</p>	<p>Scarico dell'apparecchio:</p> <ol style="list-style-type: none"> 1. Chiudere l'ingresso dell'acqua fredda sanitaria. 2. Aprire un rubinetto d'acqua calda nell'impianto. 3. Aprire una valvola dell'unità di sicurezza. 4. Quando il flusso dell'acqua si interrompe, l'apparecchio è scarico. <p>Il regolatore di pressione (valvola di sicurezza o unità di sicurezza) deve essere fatto funzionare regolarmente per rimuovere i depositi di calcare e verificare non sia ostruito.</p> <p>Per scaricare una tubazione occorre montare un regolatore di pressione. Poiché l'acqua può fuoriuscire dal tubo di scarico, questo deve essere tenuto aperto verso l'esterno, in un ambiente privo di gelo e con un'inclinazione costante verso il basso.</p> <p>Per verificare il tipo o le specifiche del limitatore di pressione, e per sapere come collegarlo, consultare il capitolo Collegamento del bollitore dell'acqua calda sanitaria alla rete di distribuzione dell'acqua potabile. Consultare il Manuale di Installazione e Manutenzione.</p>
<p>Idraulica</p>	<p> Attenzione Rispettare la pressione e la temperatura minima e massima dell'acqua per assicurare il corretto funzionamento dell'apparecchio. Vedere il capitolo relativo alla Caratteristiche tecniche.</p>
<p>Installazione</p>	<p> Importante Lasciare lo spazio necessario per la corretta installazione dell'apparecchio facendo riferimento al capitolo Dimensioni dell'apparecchio. Consultare il Manuale di Installazione e Manutenzione.</p>

1.2 Istruzioni generali

L'impianto deve soddisfare tutti i requisiti delle normative locali vigenti che disciplinano il funzionamento e gli interventi presso le abitazioni private, i condomini o altri edifici.

Solo i professionisti qualificati sono autorizzati a lavorare sull'apparecchio e sull'impianto di riscaldamento. Essi devono rispettare le normative locali e nazionali in vigore durante il montaggio, l'installazione e la manutenzione dell'impianto.

La messa in servizio deve essere effettuata soltanto da un professionista qualificato.

1.3 Sicurezza elettrica

Prima di effettuare qualsiasi collegamento elettrico, mettere a terra l'apparecchio secondo le norme vigenti.



Pericolo

Pericolo di scossa elettrica: la lunghezza dei conduttori tra il dispositivo di arresto contro la trazione e le morsettiere deve essere tale che i conduttori attivi siano messi sotto tensione prima del conduttore di terra.

I collegamenti elettrici devono essere effettuati esclusivamente da personale qualificato in condizioni di alimentazione disinserita.

Separare i cavi a bassissima tensione dai cavi di circuito 230/400 V.

1.4 Sicurezza del refrigerante



Avvertenza

Liquido refrigerante e tubazioni:

- Utilizzare unicamente liquido refrigerante **R410A** per riempire l'impianto.
- Utilizzare strumenti e componenti delle tubature appositamente ideati per un utilizzo con liquido refrigerante **R410A**.
- Utilizzare tubi in rame disossidato al fosforo per il trasporto del liquido refrigerante.
- Conservare i tubi di collegamento refrigerante al riparo dalla polvere e dall'umidità (rischio di danneggiamento del compressore).
- Non utilizzare cilindri di carica.
- Proteggere i componenti della pompa di calore, compresi l'isolamento e gli elementi strutturali. Non surriscaldare i tubi: gli elementi brasati possono provocare danni.
- Il contatto del fluido refrigerante con una fiamma può provocare emanazioni di gas tossici.

Qualsiasi intervento sul circuito di raffreddamento dovrà essere eseguito da un professionista qualificato, secondo le regole del mestiere e di sicurezza in vigore nella professione (recupero del refrigerante, brasatura sotto azoto, ecc.). Qualsiasi intervento di saldatura dovrà essere eseguito da saldatori qualificati.

Non toccare i tubi di collegamento refrigerante a mani nude quando la pompa di calore è in funzione. Rischio di ustione o di congelamento.

Se c'è una perdita di refrigerante:

1. Spegnerne l'apparecchio.
2. Aprire le finestre.
3. Non utilizzare fiamme libere, non fumare, non azionare contatti elettrici.
4. Evitare qualsiasi contatto con il refrigerante. Rischio di lesioni da congelamento.

Individuare la probabile perdita ed eliminarla immediatamente. Utilizzare unicamente componenti originali per la sostituzione di un componente frigorifero difettoso.

Utilizzare esclusivamente azoto disidratato per rilevare le perdite o per i test sotto pressione.

Non lasciare che il liquido refrigerante si disperda nell'atmosfera.

1.5 Sicurezza per l'acqua sanitaria

Conformemente alle norme di sicurezza, una valvola di sicurezza tarata a 0,7 MPa (7 bar) è montata sull'ingresso acqua fredda sanitaria del bollitore.

Il riduttore di pressione (non fornito) è necessario quando la pressione di alimentazione supera l'80% della taratura della valvola di sicurezza o dell'unità di sicurezza e deve essere posizionato a monte dell'apparecchio.

Nessun dispositivo di sezionamento si deve trovare tra la valvola o l'unità di sicurezza ed il bollitore di acqua calda domestica.

Gli impianti idraulici devono essere in grado di garantire sempre una portata minima.

Acqua di riscaldamento e acqua sanitaria non devono essere in contatto. L'acqua sanitaria non deve circolare nello scambiatore.

Temperatura massima al punto di presa: la massima temperatura dell'acqua calda sanitaria al punto di presa è soggetta alla specifica regolamentazione per la protezione dell'utente in vigore nei diversi paesi nei quali viene venduto il dispositivo. Questa regolamentazione deve essere rispettata al momento dell'installazione del dispositivo.

Prestare attenzione con l'acqua calda sanitaria. A seconda delle impostazioni della pompa di calore, la temperatura dell'acqua calda sanitaria può superare i 65°C.

Al fine di limitare il rischio di ustioni, è obbligatorio installare una valvola di miscelazione termostatica sui tubi di mandata dell'acqua calda sanitaria.

1.6 Sicurezza idraulica

Per il collegamento, è necessario rispettare le norme e le direttive locali.

Se i radiatori sono collegati direttamente al circuito di riscaldamento: installare una valvola differenziale tra il modulo interno e il circuito di riscaldamento.

Montare valvole di scarico tra il modulo interno e il circuito di riscaldamento.

Non aggiungere prodotti chimici all'acqua del riscaldamento senza aver prima consultato uno specialista in materia di trattamento dell'acqua. Per esempio: antigelo, addolcitori dell'acqua, prodotti per aumentare o ridurre il valore pH, additivi e/o inibitori chimici. Questi possono produrre guasti alla pompa di calore e danneggiare lo scambiatore di calore.

1.7 Raccomandazioni per l'installazione

Collocare il modulo interno della pompa di calore in una posizione al riparo dal gelo.

Isolare i tubi per ridurre al minimo le perdite di calore.

Applicare olio refrigerante sulle parti mandriate per agevolare il serraggio e migliorare la tenuta.

Conservare il presente documento in prossimità del luogo di installazione dell'apparecchio.

Non apportare modifiche alla pompa di calore senza il consenso scritto del fabbricante.

Per usufruire della garanzia estesa, non apportare alcuna modifica all'apparecchio.

Installare il modulo interno della pompa di calore e l'unità esterna su una struttura solida e stabile in grado di sopportarne il peso.

Non installare la pompa di calore in un luogo caratterizzato da un'atmosfera fortemente salina.

Non installare la pompa di calore in un luogo esposto al vapore e ai gas di combustione.

Non installare la pompa di calore in un luogo che possa essere ricoperto dalla neve.

1.8 Istruzioni specifiche per assistenza, manutenzione e guasti

Gli interventi di manutenzione devono essere eseguiti da un professionista qualificato.

Solo professionisti qualificati sono autorizzati a impostare, correggere o sostituire i dispositivi di sicurezza.

Prima di eseguire un intervento, scollegare la pompa di calore, l'unità interna e l'integrazione elettrica o idraulica, se presenti, dall'alimentazione di rete.

Attendere per ca. 20-30 secondi affinché i condensatori dell'unità esterna siano scarichi e controllare che le luci sulle PCB dell'unità esterna si siano spente.

Prima di qualsiasi intervento sul circuito di refrigerazione, arrestare l'apparecchio e attendere qualche minuto. Alcuni componenti dell'apparecchio, come il compressore e le tubazioni, possono raggiungere temperature superiori a 100 °C e pressioni elevate, che possono causare gravi lesioni.

Individuare e correggere la causa dell'interruzione di alimentazione prima di ripristinare il termostato di sicurezza.

Utilizzare esclusivamente ricambi originali.

La rimozione e lo smaltimento della pompa di calore devono essere eseguiti da un operatore qualificato in conformità alle normative locali e nazionali vigenti.

Terminati gli interventi di manutenzione o riparazione, controllare tutto l'impianto di riscaldamento e accertarsi che non vi siano perdite.

Rimuovere la mantellatura solo per effettuare interventi di manutenzione e riparazione. Una volta terminati tali interventi, riposizionare la mantellatura.

L'utente deve assicurarsi che le tubature per i refrigeranti siano controllate una volta all'anno per verificare la presenza di perdite, per tutte le pompe di calore con carica superiore a 5 tonnellate equivalenti di CO₂.

1.9 Responsabilità

Responsabilità del produttore	<p>I nostri prodotti sono fabbricati conformemente ai requisiti delle varie direttive applicabili. Vengono pertanto consegnati con la marcatura CE e i documenti necessari. Nell'interesse della qualità dei nostri prodotti, cerchiamo continuamente di migliorarli. Ci riserviamo pertanto il diritto di modificare le specifiche riportate nel presente documento.</p> <p>La nostra responsabilità in qualità di produttore non potrà essere chiamata in causa nei casi seguenti:</p> <ul style="list-style-type: none"> • Mancato rispetto delle istruzioni d'installazione dell'apparecchio. • Mancata osservanza delle istruzioni d'uso dell'apparecchio. • Mancata o insufficiente manutenzione dell'apparecchio.
Responsabilità dell'installatore	<p>L'installatore è responsabile dell'installazione e della prima messa in funzione dell'apparecchio. L'installatore deve rispettare le seguenti istruzioni:</p> <ul style="list-style-type: none"> • Leggere e seguire le istruzioni contenute nei manuali forniti con l'apparecchio. • Installare l'apparecchio in conformità alle norme e alle leggi vigenti. • Effettuare la messa in servizio iniziale e gli eventuali controlli necessari. • Spiegare l'installazione all'utente. • In caso di necessità di manutenzione, informare l'utente circa l'obbligo di eseguire un controllo dell'apparecchio e di preservare quest'ultimo in condizioni di funzionamento corrette. • Consegnare all'utente tutti i manuali di istruzione.

2 A proposito di questo manuale

2.1 Documentazione aggiuntiva

Il presente manuale contiene informazioni sul modulo interno per la pompa di calore e alcune informazioni sull'unità esterna.

Per ulteriori informazioni sulla caldaia, consultare il manuale fornito in dotazione con l'unità.

2.2 Simboli utilizzati

2.2.1 Simboli utilizzati nel manuale

Il presente manuale utilizza vari livelli di pericolo per richiamare l'attenzione su istruzioni particolari. Questo al fine di migliorare la sicurezza dell'utente, prevenire problemi e garantire il corretto funzionamento dell'apparecchio.



Pericolo

Rischio di situazioni pericolose che possono causare lesioni personali gravi.



Pericolo di scossa elettrica

Rischio di scossa elettrica.



Avvertenza

Rischio di situazioni pericolose che possono causare lesioni personali minori.



Attenzione

Rischio di danni materiali.



Importante

Segnala un'informazione importante.



Vedere

Riferimento ad altri manuali o pagine di questo manuale.

2.2.2 Simboli utilizzati sull'apparecchio

Fig.1 Simboli utilizzati sull'apparecchio

1 Corrente alternata

2 Terra di protezione

3 Prima di installare e mettere in servizio in funzione dell'apparecchio, leggere attentamente i manuali in dotazione.

4 Smaltire i prodotti usati presso un'adeguata struttura di recupero e riciclaggio.

5 Attenzione: pericolo di scosse elettriche, componenti sotto tensione. Scollegare l'alimentazione di rete prima di effettuare qualsiasi intervento.

5



MW-2000068-1

Fig.2 Simboli utilizzati sulla targhetta dati

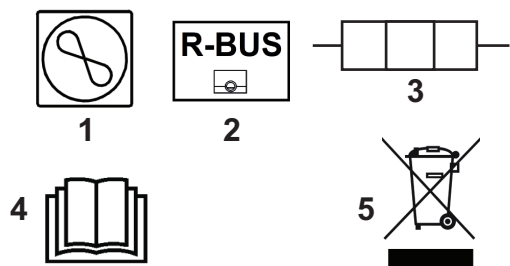

MW-5000752-1

- 1 Informazioni riguardanti la pompa di calore: tipo di refrigerante, massima pressione di funzionamento consentita
- 2 Il simbolo indica la compatibilità con il termostato connesso Mago.
- 3 Informazioni sull'integrazione elettrica: alimentazione e potenza massima (solo per versioni con integrazione elettrica)
- 4 Prima di installare e mettere in servizio in funzione dell'apparecchio, leggere attentamente i manuali in dotazione
- 5 Smaltire i prodotti usati presso un'adeguata struttura di recupero e riciclaggio

3 Caratteristiche Tecniche

3.1 Omologazioni

3.1.1 Direttive

Il presente prodotto è conforme ai requisiti delle normative e delle direttive europee elencate di seguito:

- Direttiva sulle apparecchiature a pressione 2014/68/UE
- Direttiva sulla bassa tensione 2014/35/EU
Norma generale: EN 60335-1
Norme pertinenti: EN 60335-2-21, EN 60335-2-40
- Direttiva sulla compatibilità elettromagnetica 2014/30/EU
Norme generali: EN 61000-6-3, EN 61000-6-1
Norma pertinente: EN 55014

Questo prodotto è conforme ai requisiti della direttiva europea 2009/125/CE, riguardante l'eco-progettazione di prodotti associati al settore energetico.

Oltre alle direttive e ai requisiti di legge, è necessario attenersi alle linee guida supplementari presenti nel manuale.

Eventuali integrazioni o successive normative e direttive valide al momento dell'installazione sono da intendersi applicabili a tutte le prescrizioni e linee guida definite nel presente manuale.

■ Dichiarazione di conformità CE

L'unità è conforme al tipo standard descritto nella dichiarazione di conformità CE. È stata fabbricata e messa in funzione in accordo con le direttive europee.

La dichiarazione di conformità originale è disponibile presso il produttore.

3.1.2 Test di fabbrica

Prima di lasciare la fabbrica, vengono testati i seguenti aspetti di ciascun modulo interno:

- Tenuta del circuito di riscaldamento
- Sicurezza elettrica
- Tenuta del circuito refrigerante
- Tenuta del circuito dell'acqua calda sanitaria

3.2 Dati tecnici

3.2.1 Pompa di calore

Le specifiche sono valide per un apparecchio nuovo con scambiatori di calore puliti.

Pressione massima di esercizio: 0,3 MPa (3 bar)

Tab.1 Condizioni di utilizzo

	AWHP 4.5 MR	AWHP 6 MR-3	AWHP 8 MR-2
Limitare le temperature di funzionamento dell'acqua in modalità riscaldamento	+18 °C/+55 °C	+18 °C/+60 °C	+18 °C/+60 °C
Limitare le temperature di funzionamento dell'aria esterna in modalità riscaldamento	-15 °C/+35 °C	-15 °C/+35 °C	-20 °C/+35 °C
Temperature limite dell'acqua per il funzionamento in modalità di raffreddamento dei modelli non dotati di isolamento	+18 °C/+25 °C	+18 °C/+25 °C	+18 °C/+25 °C

	AWHP 4.5 MR	AWHP 6 MR-3	AWHP 8 MR-2
Temperature limite dell'acqua per il funzionamento in modalità di raffreddamento dei modelli dotati di isolamento	+7 °C / +25 °C	+7 °C / +25 °C	+7 °C / +25 °C
Limiti delle temperature dell'aria esterna durante il funzionamento in modalità raffreddamento	+7 °C/+46 °C	+7 °C/+46 °C	+7 °C/+46 °C

Tab.2 Condizioni di utilizzo

	AWHP 11 MR-2 AWHP 11 TR-2	AWHP 16 MR-2 AWHP 16 TR-2
Limitare le temperature di funzionamento dell'acqua in modalità riscaldamento	+18 °C/+60 °C	+18 °C/+60 °C
Limitare le temperature di funzionamento dell'aria esterna in modalità riscaldamento	-20 °C/+35 °C	-20 °C/+35 °C
Temperature limite dell'acqua per il funzionamento in modalità di raffreddamento dei modelli non dotati di isolamento	+18 °C/+25 °C	+18 °C/+25 °C
Temperature limite dell'acqua per il funzionamento in modalità di raffreddamento dei modelli dotati di isolamento	+7 °C / +25 °C	+7 °C / +25 °C
Limiti delle temperature dell'aria esterna durante il funzionamento in modalità raffreddamento	+7 °C/+46 °C	+7 °C/+46 °C

Tab.3 Modalità Caldo: temperatura dell'aria esterna +7 °C, temperatura dell'acqua in uscita +35 °C. Prestazioni conformi alla norma EN 14511-2.

Tipo di misurazione	Unità	AWHP 4.5 MR	AWHP 6 MR-3	AWHP 8 MR-2	AWHP 11 MR-2	AWHP 11 TR-2	AWHP 16 MR-2	AWHP 16 TR-2
Potenza termica	kW	4,60	5,79	8,26	11,39	11,39	14,65	14,65
Coefficiente di prestazioni (COP)		5,11	4,05	4,27	4,65	4,65	4,22	4,22
Potenza elettrica assorbita	kWe	0,90	1,43	1,93	2,45	2,45	3,47	3,47
Portata nominale d'acqua ($\Delta T = 5 K$)	m ³ /ora	0,88	1,13	1,53	1,96	1,96	2,53	2,53

Tab.4 Modalità Caldo: temperatura dell'aria esterna +2 °C, temperatura dell'acqua in uscita +35 °C. Prestazioni conformi alla norma EN 14511-2.

Tipo di misurazione	Unità	AWHP 4.5 MR	AWHP 6 MR-3	AWHP 8 MR-2	AWHP 11 MR-2	AWHP 11 TR-2	AWHP 16 MR-2	AWHP 16 TR-2
Potenza termica	kW	3,47	3,65	5,3	10,19	10,19	12,90	12,90
Coefficiente di prestazioni (COP)		3,97	3,23	3,46	3,20	3,20	3,27	3,27
Potenza elettrica assorbita	kWe	0,88	1,13	1,53	3,19	3,19	3,94	3,94

Tab.5 Modalità Freddo: temperatura dell'aria esterna +35 °C, temperatura dell'acqua in uscita +18 °C. Prestazioni conformi alla norma EN 14511-2.

Tipo di misurazione	Unità	AWHP 4.5 MR	AWHP 6 MR-3	AWHP 8 MR-2	AWHP 11 MR-2	AWHP 11 TR-2	AWHP 16 MR-2	AWHP 16 TR-2
Potenza refrigerante	kW	3,80	4,69	7,90	11,16	11,16	14,46	14,46
Indice di efficienza energetica (EER)		4,28	4,09	3,99	4,75	4,75	3,96	3,96
Potenza elettrica assorbita	kWe	0,89	1,15	2,00	2,35	2,35	3,65	3,65

Tab.6 Specifiche comuni

Tipo di misurazione	Unità	AWHP 4.5 MR	AWHP 6 MR-3	AWHP 8 MR-2	AWHP 11 MR-2	AWHP 11 TR-2	AWHP 16 MR-2	AWHP 16 TR-2
Tensione di alimentazione dell'unità esterna	V	230	230	230	230	400	230	400
Intensità di avvio	A	5	5	5	5	3	6	3
Massima intensità	A	12	13	17	29,5	13	29,5	13
Fluido refrigerante R410A	kg	1,3	1,4	3,2	4,6	4,6	4,6	4,6
Refrigerante R410A ⁽¹⁾	tCO ₂ e	2,714	2,923	6,680	9,603	9,603	9,603	9,603
Collegamento refrigerante (Fluido - Gas)	pollice	1/4 - 1/2	1/4 - 1/2	3/8 - 5/8	3/8 - 5/8	3/8 - 5/8	3/8 - 5/8	3/8 - 5/8
Lunghezza massima precaricata	m	7	10	10	10	10	10	10

(1) La quantità di refrigerante equivalente di CO₂ è calcolata mediante la seguente formula: quantità (in kg) di refrigerante x GWP / 1000. Il Potenziale di Riscaldamento Globale del gas R410A è 2088.

3.2.2 Peso della pompa di calore

Tab.7 Modulo interno

Modulo interno	Unità	SYSMGR PBS-iWH2 4.5-8H	SYSMGR PBS-iWH2 4.5-8MRE	not used	not used
Peso (a vuoto)	kg	36,1	35,5	38,2	36,7

Tab.8 Modulo interno

Modulo interno	Unità	not used	SYSMGR PBS-iWH2 11-16MRE	not used	SYSMGR PBS-iWH2 11-16H	not used
Peso (a vuoto)	kg	38,2	35,5	36,7	36,1	36,7

Tab.9 Unità esterna

Unità esterna	Unità	AWHP 4.5 MR	AWHP 6 MR-3	AWHP 8 MR-2	AWHP 11 MR-2	AWHP 11 TR-2	AWHP 16 MR-2	AWHP 16 TR-2
Peso (a vuoto)	kg	54	42	75	118	130	118	130

3.2.3 Apparecchi misti con pompa di calore a media temperatura

Tab.10 Parametri tecnici per apparecchi di riscaldamento misti a pompa di calore (parametri dichiarati per un'applicazione a media temperatura)

Nome del prodotto			AWHP-2 PBS-i AWHP 4.5 MR	AWHP-2 PBS-i AWHP 6 MR-3
Pompa di calore aria/acqua			Sì	Sì
Pompa di calore acqua/acqua			No	No
Pompa di calore salamoia/acqua			No	No
Pompa di calore a bassa temperatura			No	No
Con riscaldatore supplementare			Sì	Sì
Apparecchio misto a pompa di calore			No	No
Potenza termica nominale in condizioni medie ⁽¹⁾	<i>P_{nom}</i>	kW	4	4
Potenza termica nominale in condizioni più fredde	<i>P_{nom}</i>	kW	5	4
Potenza termica nominale in condizioni più calde	<i>P_{nom}</i>	kW	4	5
Capacità di riscaldamento dichiarata a carico parziale, con temperatura interna pari a 20 °C e temperatura esterna T_j				
$T_j = -7^\circ\text{C}$	<i>P_{dh}</i>	kW	3,8	3,5
$T_j = +2^\circ\text{C}$	<i>P_{dh}</i>	kW	4,3	4,5
$T_j = +7^\circ\text{C}$	<i>P_{dh}</i>	kW	4,5	4,8
$T_j = +12^\circ\text{C}$	<i>P_{dh}</i>	kW	5,5	5,2
$T_j =$ temperatura bivalente	<i>P_{dh}</i>	kW	3,9	3,6
$T_j =$ temperatura limite di esercizio	<i>P_{dh}</i>	kW	3,9	3,6
Temperatura bivalente	T_{biv}	°C	-10	-10
Coefficiente di degradazione ⁽²⁾	<i>C_{dh}</i>	—	1,0	1,0
Efficienza energetica stagionale del riscaldamento d'ambiente in condizioni medie	η_s	%	134	137
Efficienza energetica stagionale del riscaldamento d'ambiente in condizioni più fredde	η_s	%	109	116
Efficienza energetica stagionale del riscaldamento d'ambiente in condizioni più calde	η_s	%	179	172
Coefficiente di prestazione dichiarato o indice di energia primaria per carico parziale con temperatura interna pari a 20 °C e temperatura esterna T_j				
$T_j = -7^\circ\text{C}$	<i>COP_d</i>	-	1,64	1,89
$T_j = +2^\circ\text{C}$	<i>COP_d</i>	-	3,46	3,53
$T_j = +7^\circ\text{C}$	<i>COP_d</i>	-	4,96	4,74
$T_j = +12^\circ\text{C}$	<i>COP_d</i>	-	7,90	7,08
$T_j =$ temperatura bivalente	<i>COP_d</i>	-	1,20	1,52
$T_j =$ temperatura limite di esercizio	<i>COP_d</i>	-	1,20	1,52
Temperatura limite di esercizio per pompe di calore aria/acqua	<i>TOL</i>	°C	-10	-10
Temperatura limite di esercizio di riscaldamento dell'acqua	<i>WTOL</i>	°C	55	60

Nome del prodotto			AWHP-2 PBS-i AWHP 4.5 MR	AWHP-2 PBS-i AWHP 6 MR-3
Consumo energia elettrica				
Modalità spento	P_{OFF}	kW	0,009	0,009
Modalità termostato spento	P_{TO}	kW	0,049	0,049
Modalità stand-by	P_{SB}	kW	0,009	0,015
Modalità riscaldamento del carter	P_{CK}	kW	0,000	0,055
Riscaldatore supplementare				
Potenza termica nominale	P_{sup}	kW	0,0	0,0
Tipo di alimentazione energetica			Elettricità	Elettricità
Altre caratteristiche				
Controllo capacità			Variabile	Variabile
Livello di potenza sonora, all'interno/all'esterno	L_{WA}	dB	52,9 – 61	48,4 – 64,8
Consumo energetico annuo in condizioni medie	Q_{HE}	kWh	2353	2124
Consumo energetico annuo in condizioni più fredde	Q_{HE}	kWh	4483	3721
Consumo energetico annuo in condizioni più calde	Q_{HE}	kWh	1249	1492
Portata d'aria nominale, all'esterno per pompe di calore aria/acqua	—	m ³ /h	2100	2100
(1) La potenza termica nominale $P_{nominale}$ è pari al carico teorico per il riscaldamento $P_{designh}$ e la potenza termica nominale di un riscaldatore supplementare P_{sup} è pari alla capacità supplementare di riscaldamento $sup(T_j)$.				
(2) Se Cdh non è determinato mediante misurazione, il coefficiente di degradazione è $Cdh = 0,9$.				

Tab.11 Parametri tecnici per apparecchi di riscaldamento misti a pompa di calore (parametri dichiarati per un'applicazione a media temperatura)

Nome del prodotto			AWHP-2 PBS-i AWHP 8 MR-2	AWHP-2 PBS-i AWHP 11 MR-2 AWHP 11 TR-2	AWHP-2 PBS-i AWHP 16 MR-2 AWHP 16 TR-2
Pompa di calore aria/acqua			Sì	Sì	Sì
Pompa di calore acqua/acqua			No	No	No
Pompa di calore salamoia/acqua			No	No	No
Pompa di calore a bassa temperatura			No	No	No
Con riscaldatore supplementare			Sì	Sì	Sì
Apparecchio misto a pompa di calore			No	No	No
Potenza termica nominale in condizioni medie⁽¹⁾	$P_{nominale}$	kW	6	6	9
Potenza termica nominale in condizioni più fredde	$P_{nominale}$	kW	6	4	7
Potenza termica nominale in condizioni più calde	$P_{nominale}$	kW	6	8	13
Capacità di riscaldamento dichiarata a carico parziale, con temperatura interna pari a 20 °C e temperatura esterna T_j					
$T_j = -7$ °C	P_{dh}	kW	5,6	5,9	9,0
$T_j = +2$ °C	P_{dh}	kW	2,9	5,3	6,5
$T_j = +7$ °C	P_{dh}	kW	6,4	9,0	12,9
$T_j = +12$ °C	P_{dh}	kW	4,3	7,7	10,0
$T_j =$ temperatura bivalente	P_{dh}	kW	5,2	6,3	8,8
$T_j =$ temperatura limite di esercizio	P_{dh}	kW	5,2	6,3	8,8
Temperatura bivalente	T_{biv}	°C	-10	-10	-10
Coefficiente di degradazione ⁽²⁾	Cdh	—	1,0	1,0	1,0
Efficienza energetica stagionale del riscaldamento d'ambiente in condizioni medie	η_s	%	129	125	121

Nome del prodotto			AWHP-2 PBS-i AWHP 8 MR-2	AWHP-2 PBS-i AWHP 11 MR-2 AWHP 11 TR-2	AWHP-2 PBS-i AWHP 16 MR-2 AWHP 16 TR-2
Efficienza energetica stagionale del riscaldamento d'ambiente in condizioni più fredde	η_s	%	119	113	113
Efficienza energetica stagionale del riscaldamento d'ambiente in condizioni più calde	η_s	%	169	167	161
Coefficiente di prestazione dichiarato o indice di energia primaria per carico parziale con temperatura interna pari a 20 °C e temperatura esterna T_j					
$T_j = -7^\circ\text{C}$	COP_d	-	1,95	1,87	1,85
$T_j = +2^\circ\text{C}$	COP_d	-	3,22	3,17	3,02
$T_j = +7^\circ\text{C}$	COP_d	-	4,57	4,54	4,34
$T_j = +12^\circ\text{C}$	COP_d	-	6,55	6,19	5,75
$T_j =$ temperatura bivalente	COP_d	-	1,70	1,20	1,35
$T_j =$ temperatura limite di esercizio	COP_d	-	1,70	1,20	1,35
Temperatura limite di esercizio per pompe di calore aria/acqua	TOL	$^\circ\text{C}$	-10	-10	-10
Temperatura limite di esercizio di riscaldamento dell'acqua	$WTOL$	$^\circ\text{C}$	60	60	60
Consumo energia elettrica					
Modalità spento	P_{OFF}	kW	0,009	0,009	0,009
Modalità termostato spento	P_{TO}	kW	0,049	0,023	0,035
Modalità stand-by	P_{SB}	kW	0,014	0,023	0,023
Modalità riscaldamento del carter	P_{CK}	kW	0,055	0,055	0,055
Riscaldatore supplementare					
Potenza termica nominale	P_{sup}	kW	0,0	0,0	0,0
Tipo di alimentazione energetica			Elettricità	Elettricità	Elettricità
Altre caratteristiche					
Controllo capacità			Variabile	Variabile	Variabile
Livello di potenza sonora, all'interno/all'esterno	L_{WA}	dB	53,3 – 66,7	53,3 – 68,8	53,3 – 68,5
Consumo energetico annuo in condizioni medie	Q_{HE}	kWh	3499	3999	5861
Consumo energetico annuo in condizioni più fredde	Q_{HE}	kWh	4621	3804	5684
Consumo energetico annuo in condizioni più calde	Q_{HE}	kWh	1904	2580	4120
Portata d'aria nominale, all'esterno per pompe di calore aria/acqua	—	m^3/h	3300	6000	6000
<p>(1) La potenza termica nominale $P_{nominale}$ è pari al carico teorico per il riscaldamento $P_{designh}$ e la potenza termica nominale di un riscaldatore supplementare P_{sup} è pari alla capacità supplementare di riscaldamento $sup(T_j)$.</p> <p>(2) Se C_{dh} non è determinato mediante misurazione, il coefficiente di degradazione è $C_{dh} = 0,9$.</p>					

**Vedere**

Quarta di copertina per i dettagli sui contatti.

3.2.4 Pompa di circolazione**Importante**Il valore di riferimento per le pompe di circolazione efficienti è $REI \leq 0,20$.

La pompa di circolazione nel modulo interno è del tipo a velocità variabile. Essa adatta la sua velocità alla rete di distribuzione.

Fig.3 Pressione disponibile

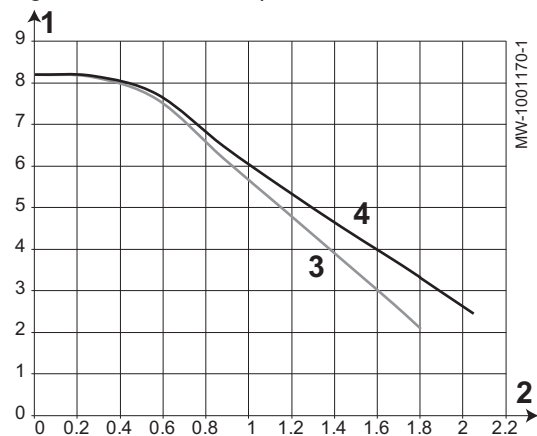

- 1 Pressione disponibile in metri di colonna d'acqua (mWc)
- 2 Portata acqua in metri cubi all'ora (m³/h)
- 3 Pressione disponibile per le unità esterne da 4,5 e 8 kW
- 4 Pressione disponibile per le unità esterne da 11 e 16 kW

3.2.5 Specifiche della sonda

■ Specifiche sonda esterna

Tab.12 Sonda esterna

Temperatura	°C	-20	-16	-12	-8	-4	0	4	8	12	16	20	24
Resistenza	Ohm	2392	2088	1811	1562	1342	1149	984	842	720	616	528	454

■ Specifiche della sonda di mandata

Tab.13 Sonda di mandata

Temperatura in °C	0	10	20	25	30	40	50	60	70	80	90
Resistenza in Ω	32014	19691	12474	10000	8080	5372	3661	2535	1794	1290	941

■ Specifiche della sonda PT1000

Tab.14 Sonde di mandata e ritorno condensatore PT1000

Temperatura	°C	-10	0	10	20	30	40	50	60	70	80	90	100
Resistenza	Ohm	961	1000	1039	1077	1117	1155	1194	1232	1271	1309	1347	1385

3.3 Dimensioni e collegamenti

3.3.1 AWHP 4.5 MR

Fig.4

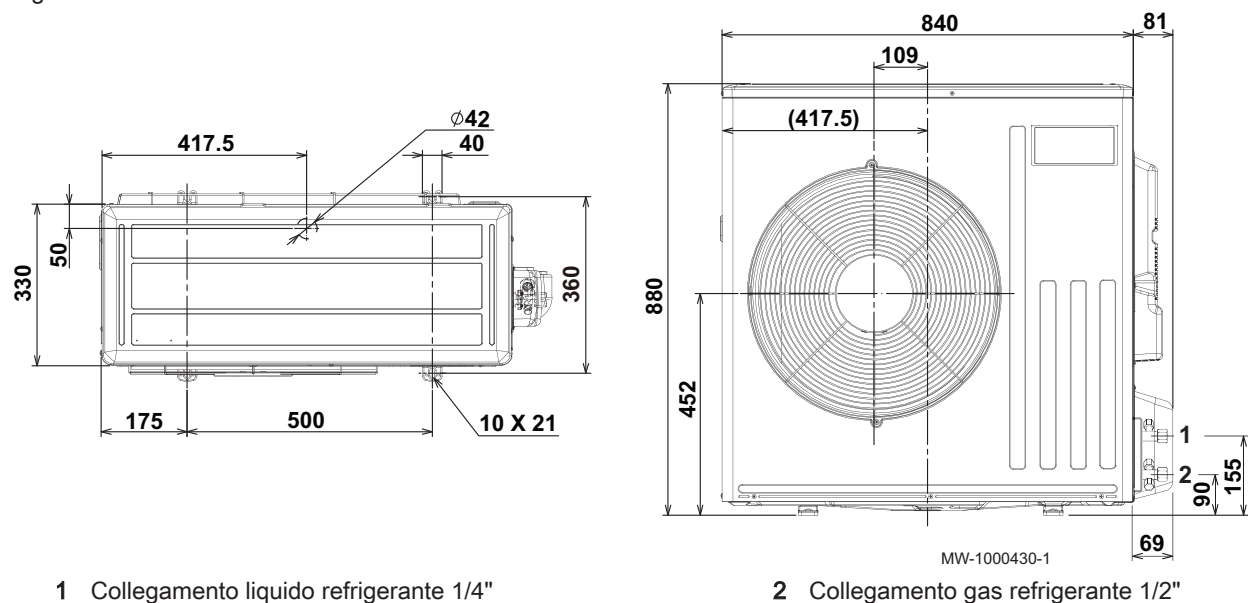

1 Collegamento liquido refrigerante 1/4"

2 Collegamento gas refrigerante 1/2"

3.3.2 AWHP 6 MR-3

Fig.5

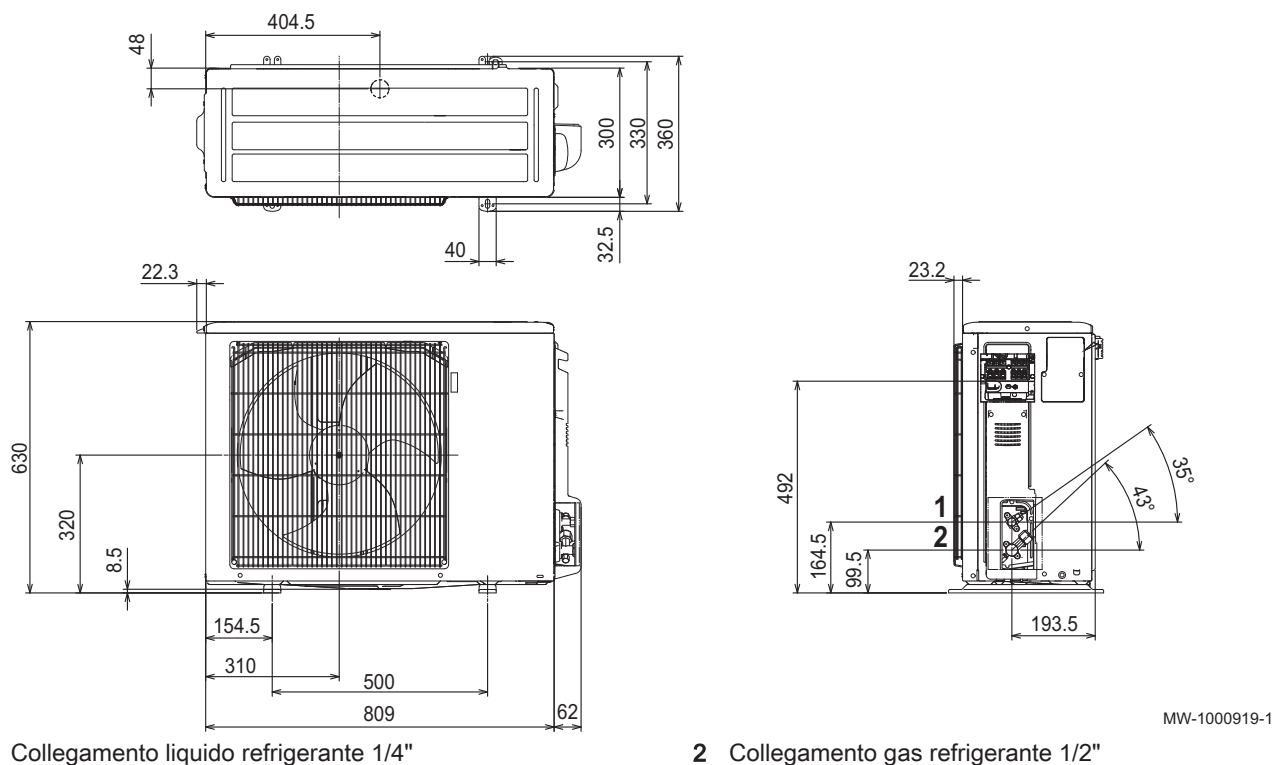

1 Collegamento liquido refrigerante 1/4"

2 Collegamento gas refrigerante 1/2"

3.3.3 AWHP 8 MR-2

Fig.6

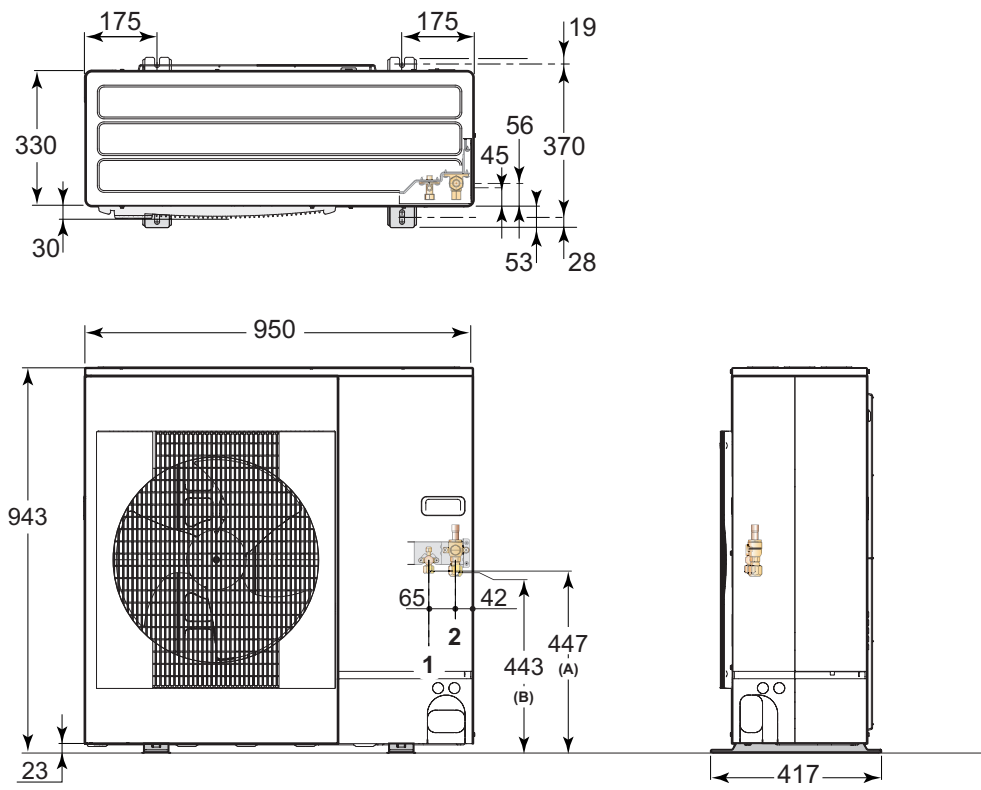

MW-M001442-2

1 Collegamento liquido refrigerante 3/8"

2 Collegamento gas refrigerante 5/8"

3.3.4 AWHP 11 MR-2 – AWHP 16 MR-2 – AWHP 11 TR-2 – AWHP 16 TR-2

Fig.7

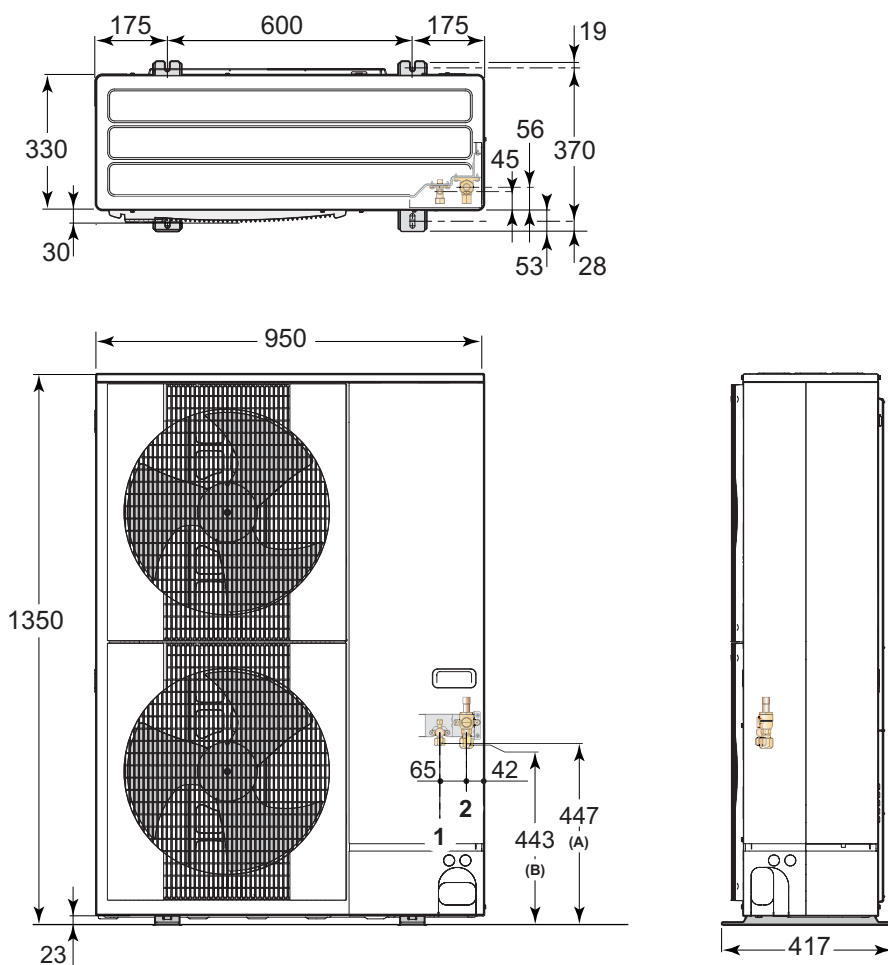

MW-M001443-2

1 Collegamento liquido refrigerante 3/8"

2 Collegamento gas refrigerante 5/8"

3.3.5 SYSMGR PBS con integrazione idraulica

Fig.8 SYSMGR PBS-H

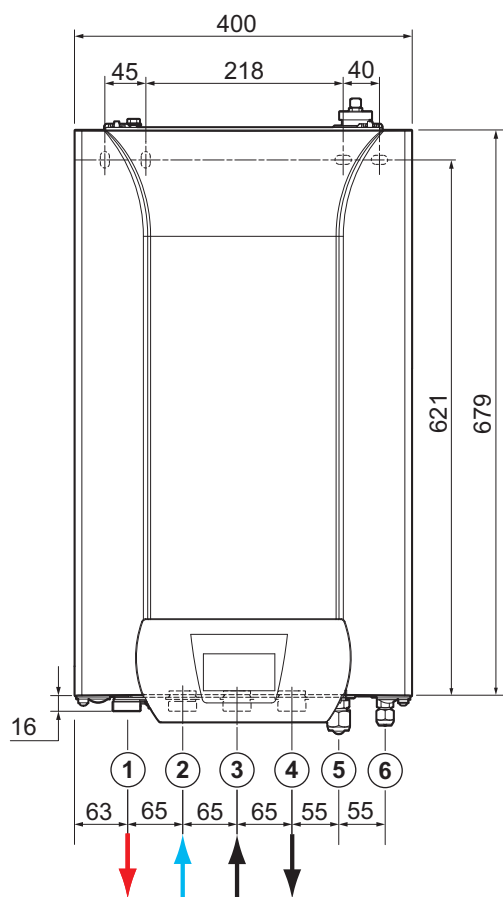

- 1 Mandata circuito di riscaldamento G 1"
- 2 Ritorno circuito di riscaldamento G 1"
- 3 Mandata caldaia integrativa G 1"

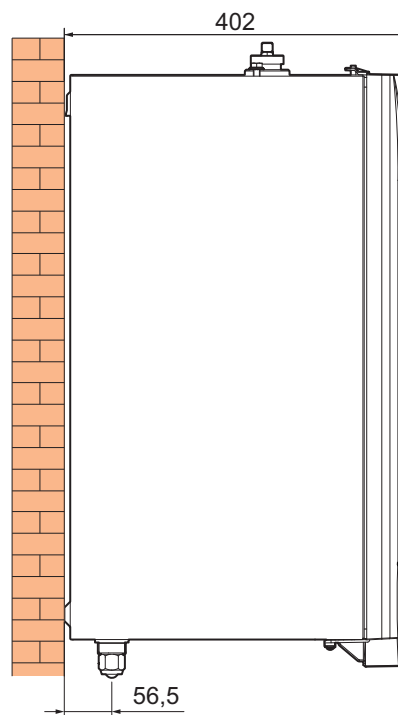

- 4 Ritorno caldaia integrativa G 1"
- 5 Collegamento gas refrigerante 5/8"
- 6 Collegamento liquido refrigerante 3/8"

MW-3000532-01

Fig.9 not used

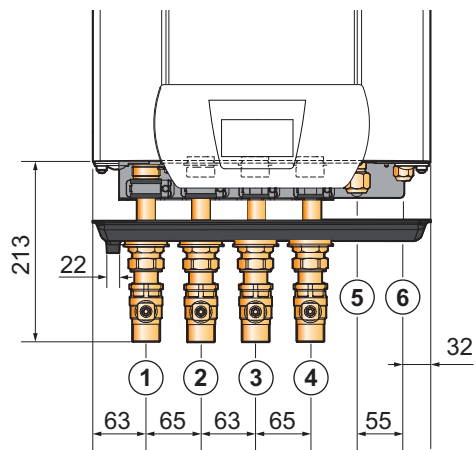

- 1 Mandata circuito di riscaldamento G 1"
- 2 Ritorno circuito di riscaldamento G 1"
- 3 Mandata caldaia integrativa G 1"

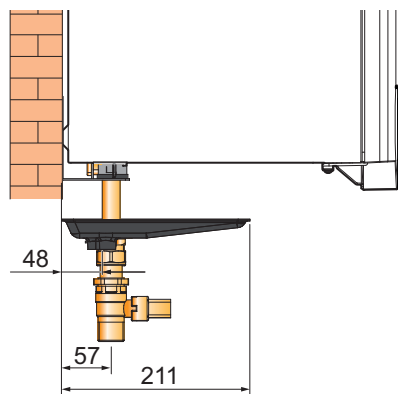

- 4 Ritorno caldaia integrativa G 1"
- 5 Collegamento gas refrigerante 5/8"
- 6 Collegamento liquido refrigerante 3/8"

MW-3000533-01

3.3.6 SYSMGR PBS con integrazione elettrica

Fig.10 SYSMGR PBS-MRE

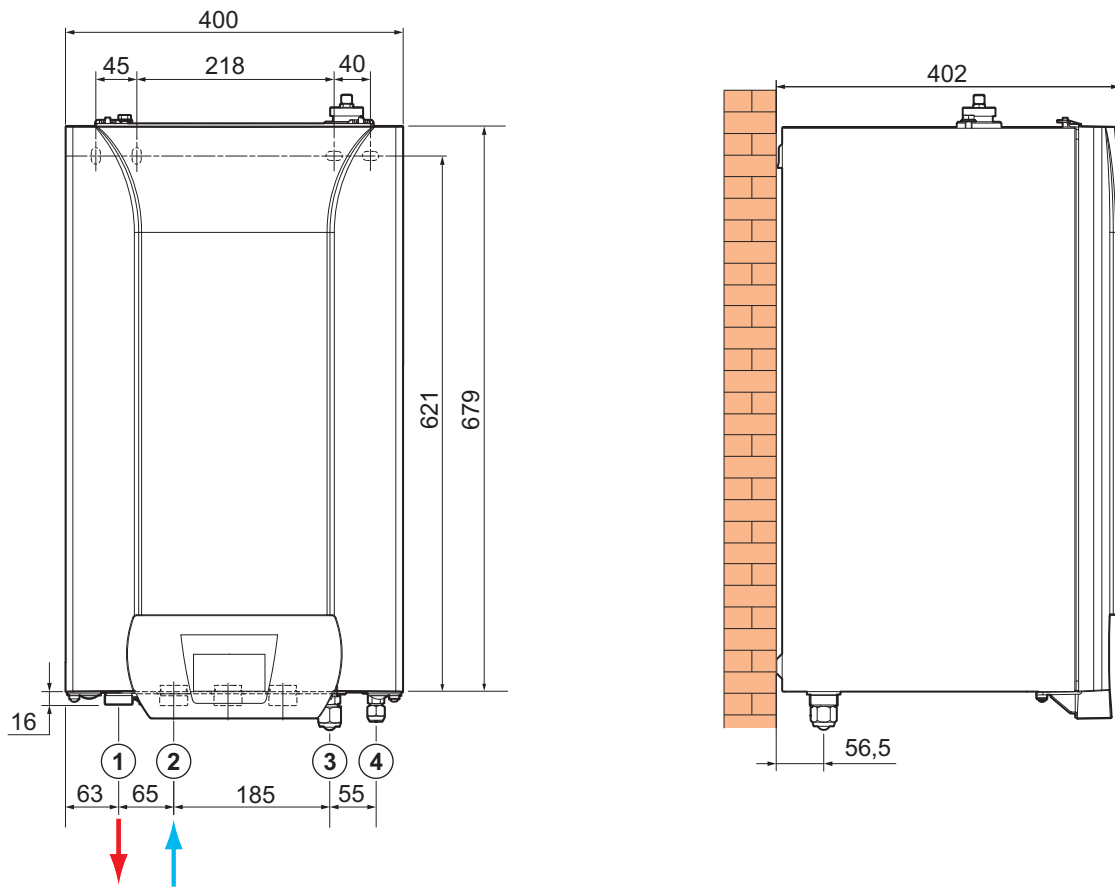

- 1 Mandata circuito di riscaldamento G 1"
- 2 Ritorno circuito di riscaldamento G 1"

- 3 Collegamento gas refrigerante 5/8"
- 4 Collegamento liquido refrigerante 3/8"

MW-3000530-01

Fig.11 not used, not used

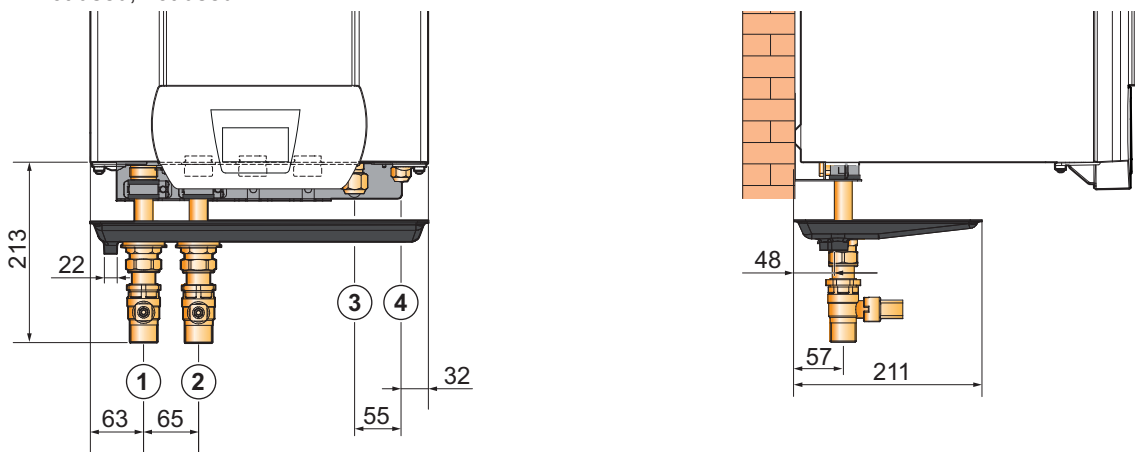

- 1 Mandata circuito di riscaldamento G 1"
- 2 Ritorno circuito di riscaldamento G 1"

- 3 Collegamento gas refrigerante 5/8"
- 4 Collegamento liquido refrigerante 3/8"

MW-3000531-01

3.4 Schema elettrico

Fig.12

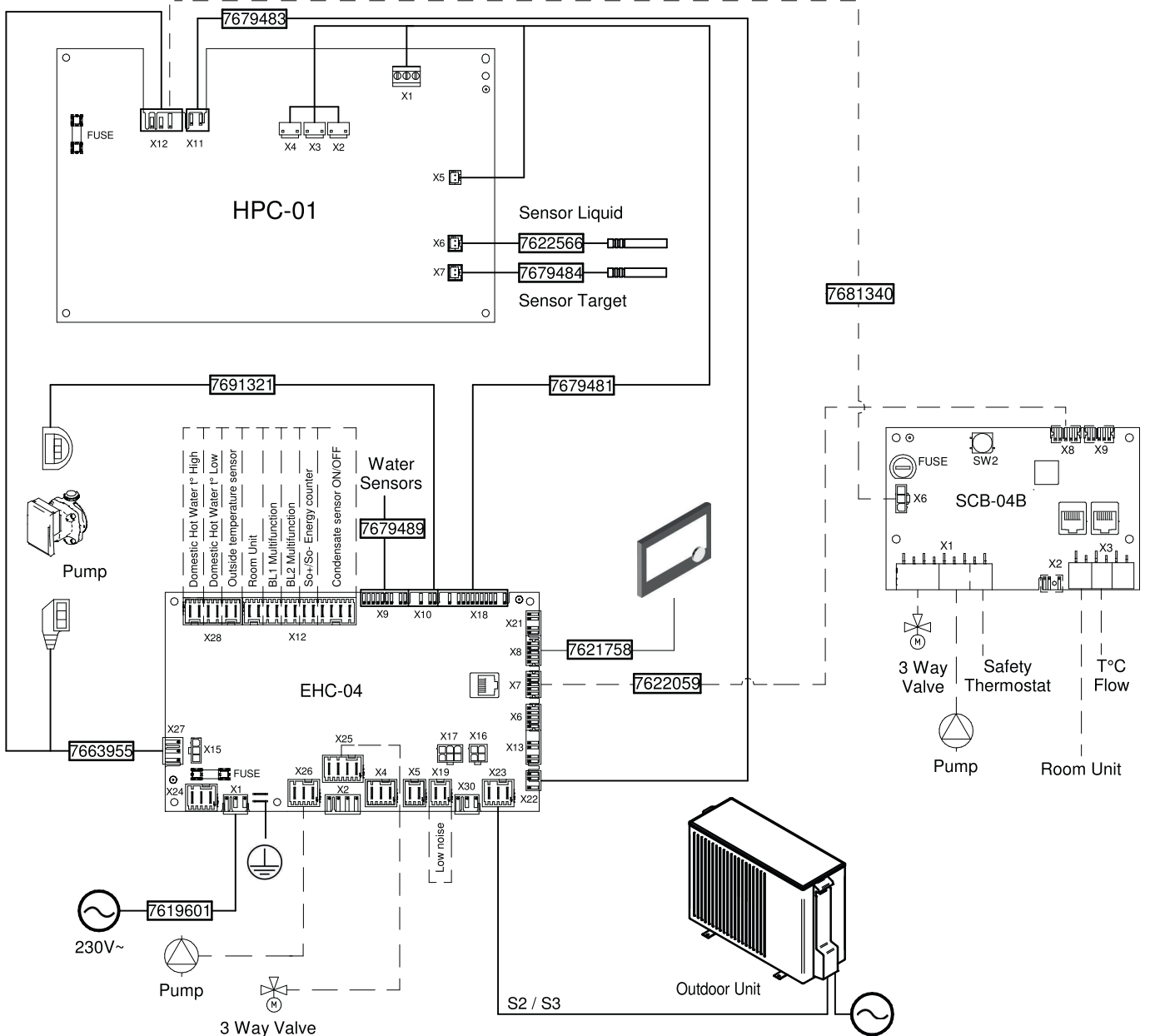

Electric Backup		Harness N° 7679488			
		X4 EHC-04	L1 L2 L3 D3 N ⊕	L1 L2 L3 D3 N ⊕	L1 L2 L3 D3 N ⊕
Hydraulic Backup		X4 EHC-04			
		X5 EHC-04	L1 L2 L3 D3 N ⊕	L1 L2 L3 D3 N ⊕	

Tab.15 Leggenda schema elettrico

230 V ~	Alimentazione
3 WAY VALVE	Valvola tre vie
VALVOLA ACS 3 VIE	Valvola acqua calda sanitaria 3 vie
BL1 MULTIFUNZIONE	BL1 multifunzione
BL2 MULTIFUNZIONE	BL2 multifunzione
SENSORE CONDENSATI ON/OFF	Sonda condensati riscaldamento a pavimento
T° ALTA ACQUA CALDA SANITARIA	Temperatura misurata nella parte alta del bollitore
T° BASSA ACQUA CALDA SANITARIA	Temperatura misurata nella parte bassa del bollitore
EHC-04	PCB dell'unità centrale del sistema di controllo della pompa di calore ibrida
ELECTRICAL BACKUP	Integrazione elettrica
FUSE	Fusibile
HMI	Pannello di controllo
HPC-01	HPCPCB (interfaccia per l'unità esterna)
HYDRAULIC BACKUP	Integrazione idraulica
LOW NOISE	Opzione silenziosa
UNITÀ ESTERNA	Unità esterna
SENSORE TEMPERATURA ESTERNA	Sonda di temperatura esterna
POMPA	Pompa di circolazione
UNITÀ INTERNA	Termostato ambiente
SAFETY THERMOSTAT	Termostato di sicurezza
SCB-04	PCB per il comando di un secondo circuito (opzionale)
SENSOR LIQUID	Sonda temperatura refrigerante scambiatore
OBIETTIVO SONDA	Sonda di temperatura dell'acqua all'uscita dello scambiatore
CONTATORE ENERGIA SO+/SO-	Contatore energia SO+/SO-
T°C FLOW	Temperatura di mandata secondo circuito di riscaldamento
SONDE ACQUA	Sonde acqua

4 Descrizione del prodotto

4.1 Principio di funzionamento

L'unità esterna produce caldo o freddo, e lo convoglia al modulo interno tramite il fluido refrigerante nello scambiatore di calore a piastre.

Il modulo interno è dotato di un sistema di regolazione specifico che consente di adeguare la temperatura dell'acqua di riscaldamento alle esigenze abitative.

4.2 Componenti principali

Fig.13 SYSMGR PBS-H

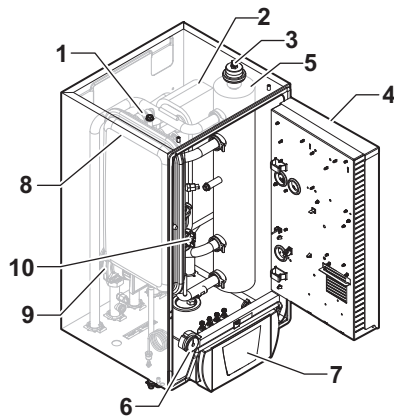

- 1 Valvola di sicurezza
- 2 Scambiatore
- 3 Sfiato dell'aria
- 4 Scatola PCB
- 5 Separatore idraulico
- 6 Manometro
- 7 Interfaccia utente (HMI)
- 8 Vaso di espansione
- 9 Pompa di circolazione
- 10 Flussometro

MW-3000535-02

Fig.14 SYSMGR PBS-MRE

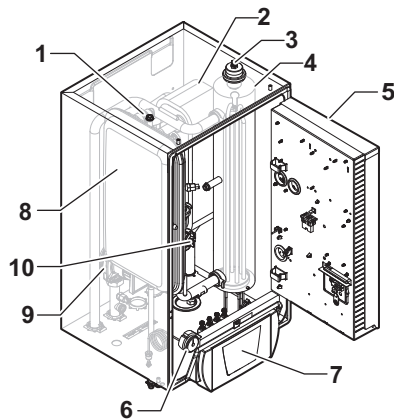

- 1 Valvola di sicurezza
- 2 Scambiatore
- 3 Sfiato dell'aria
- 4 Separatore idraulico con integrazione elettrica
- 5 Scatola PCB
- 6 Manometro
- 7 Interfaccia utente (HMI)
- 8 Vaso di espansione
- 9 Pompa di circolazione
- 10 Flussometro

MW-3000534-02

Fig.15 Ubicazione delle schede elettroniche

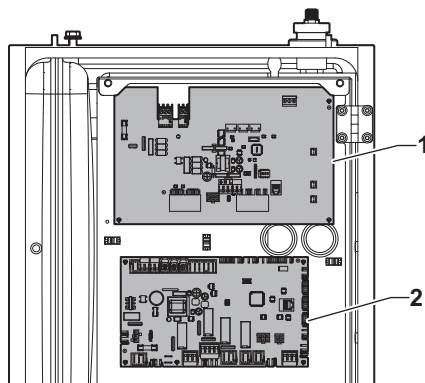

- 1 PCB HPC-01: PCB di interfaccia con l'unità esterna
- 2 PCB unità centrale EHC-04: Sistema di controllo per la pompa di calore e il primo circuito di riscaldamento

MW-3000587-01

4.3 Fornitura standard

La fornitura include vari kit:

Tab.16

Collo	Indice
Unità esterna	<ul style="list-style-type: none">• Un'unità esterna• Un manuale
Modulo interno	<ul style="list-style-type: none">• Un modulo interno• Un manuale di installazione e manutenzione• Un manuale utente• Un sacchetto accessori contenente:<ul style="list-style-type: none">- una sonda esterna- Un pressostato meccanico dotato di raccordo a T

5.1.1 Collegare e configurare la pompa di calore SYSMGR PBS con integrazione elettrica con un bollitore acqua calda sanitaria e un circuito diretto

Fig.17

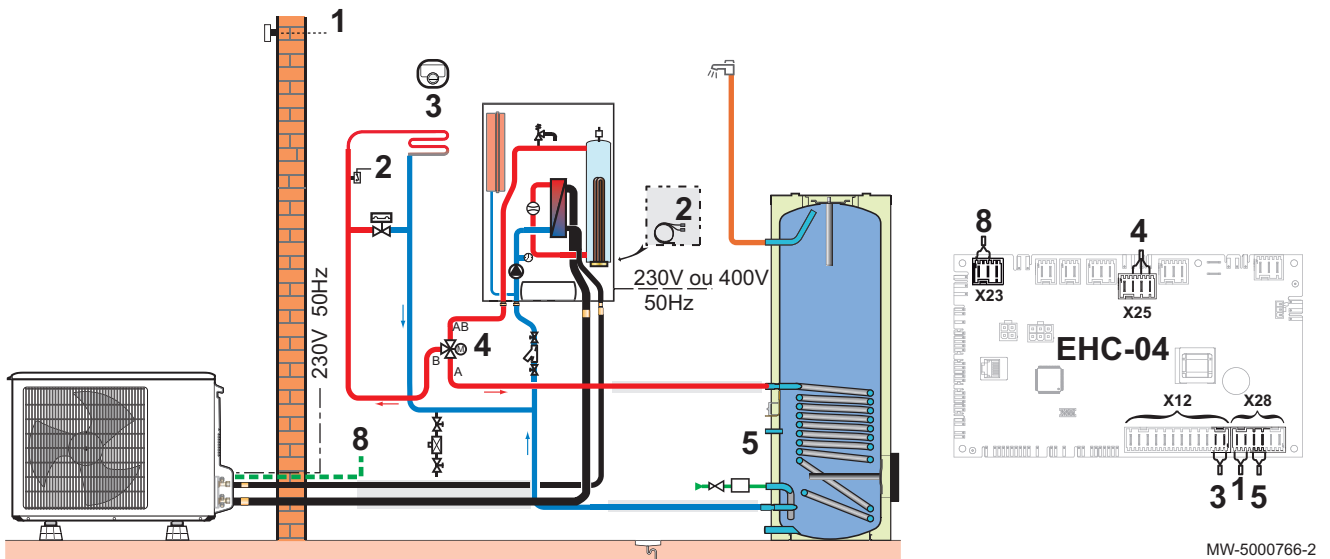

- 1 Sonda di temperatura esterna
 2 Kit cablaggio per impianto di riscaldamento diretto a pavimento
 3 Mago termostato collegato

- 4 Valvola deviatrice riscaldamento/acqua calda sanitaria
 5 Sonda acqua calda sanitaria
 8 Collegamento bus unità esterna

1. Collega gli accessori e le opzioni alla PCB **EHC-04**, rispettando i passacavi da 230-400 V e 0-40 V.
2. All'avvio iniziale, o dopo un reset dei parametri di fabbrica, impostare i parametri CN1 e CN2 in base alla potenza dell'unità esterna.
3. Selezionare il numero corrispondente al tipo di installazione premendo il tasto **+** o **-**.

Tipo di impianto	N.
1 riscaldamento a pavimento diretto + 1 bollitore acqua calda sanitaria	06

- ⇒ Selezionare il tipo di installazione permette la configurazione automatica dei parametri necessari al pannello di controllo per un corretto funzionamento (gradiente, temperatura massima di circuito, ecc.).
4. Confermare la selezione premendo il tasto **←**.
 ⇒ I parametri principali sono impostati.

5.2 Impianto con integrazione elettrica, due circuiti e un serbatoio di accumulo

Fig.18

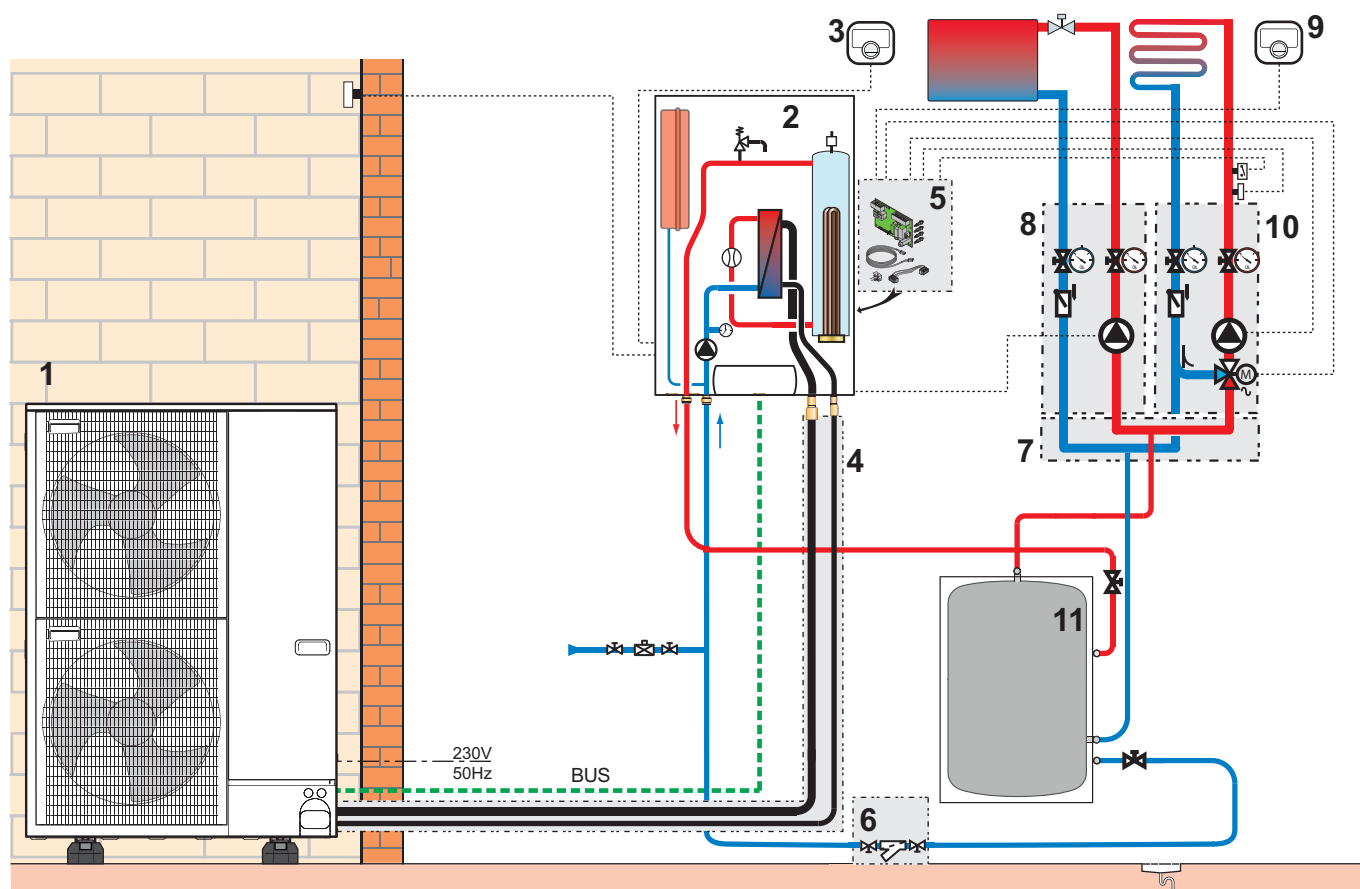

MW-5000757-2

- | | | | |
|---|--|----|--|
| 1 | Unità esterna | 6 | Kit valvola di arresto e filtro |
| 2 | Modulo interno con integrazione elettrica | 7 | Collettore per 2/3 circuiti |
| 3 | Termostato collegato al circuito A | 8 | Kit circuito diretto con pompa di circolazione |
| 4 | Connessione per refrigerante da 5/8" – 3/8", 10 m | 9 | Termostato collegato al circuito B |
| 5 | Kit PCB della regolazione per il secondo circuito SCB-04 | 10 | Kit circuito valvola tre vie con pompa di circolazione |
| | | 11 | Bollitore puffer |

5.2.1 Collegare e configurare la pompa di calore SYSMGR PBS con integrazione elettrica con 2 circuiti e un serbatoio di accumulo

Fig.19

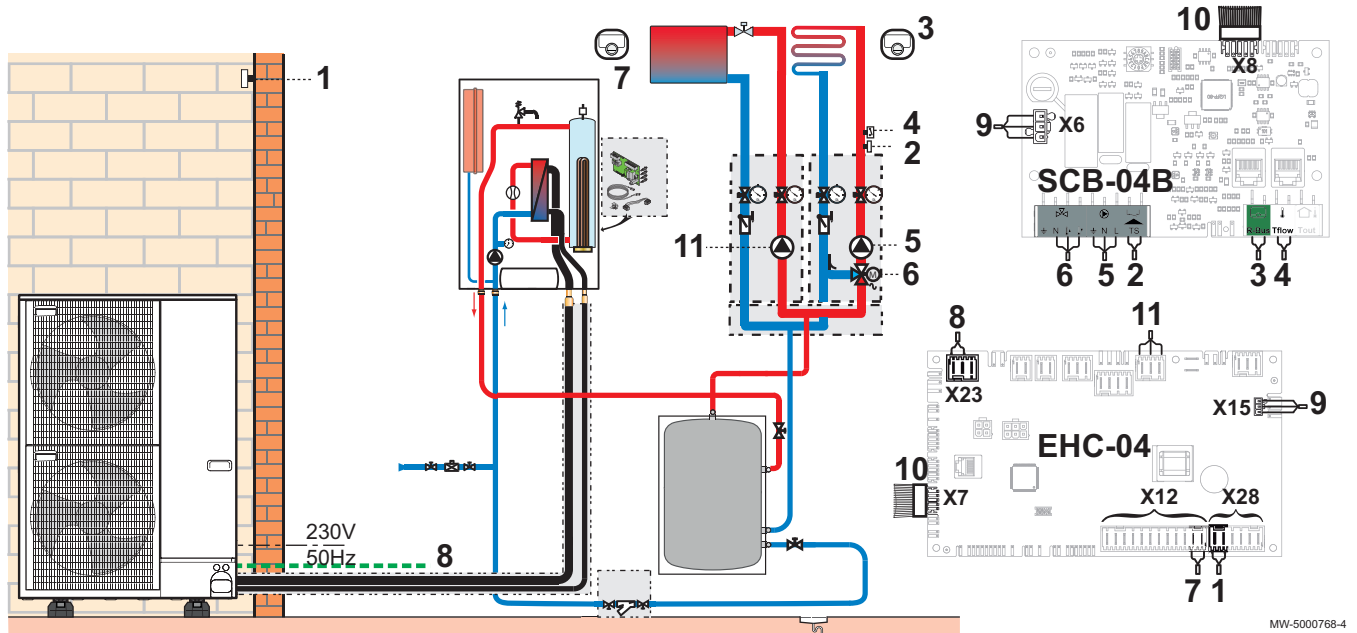

- | | |
|--|---|
| <p>1 Sensore di temperatura esterna</p> <p>2 Termostato di sicurezza per la mandata del riscaldamento a pavimento</p> <p>3 Termostato collegato al circuito B</p> <p>4 Sonda di mandata sul circuito B</p> <p>5 Alimentazione della pompa sul circuito B</p> <p>6 Alimentazione della valvola tre vie sul kit del circuito B</p> | <p>7 Termostato collegato al circuito A</p> <p>8 Collegamento bus unità esterna</p> <p>9 Collegamento dell'alimentazione a 230 V tra le PCB EHC-04 e SCB-04</p> <p>10 Connessione BUS che collega le PCB EHC-04 e SCB-04</p> <p>11 Alimentazione della pompa sul circuito A</p> |
|--|---|

1. Collega gli accessori e le opzioni alla PCB **EHC-04**, rispettando i passacavi da 230-400 V e 0-40 V.
2. Collega gli accessori e le opzioni alla PCB **SCB-04**, rispettando i passacavi da 230-400 V e 0-40 V.
3. All'avvio iniziale, o dopo un reset dei parametri di fabbrica, impostare i parametri CN1 e CN2 in base alla potenza dell'unità esterna.
4. Selezionare il numero corrispondente al tipo di installazione premendo il tasto **+** o **-**.

Tipo di impianto	N.
1 circuito di riscaldamento diretto e 1 circuito di riscaldamento a pavimento con valvola miscelatrice	03

- ⇒ Selezionare il tipo di installazione permette la configurazione automatica dei parametri necessari al pannello di controllo per un corretto funzionamento (gradiente, temperatura massima di circuito, ecc.).
5. Nel menu Installatore **EHC-04 \ ADV**, configurare il parametro HP086 a 1.
 6. Confermare la selezione premendo il tasto **←**.
⇒ I parametri principali sono impostati.

5.3 Impianto con integrazione elettrica, due circuiti e separatore idraulico

Fig.20

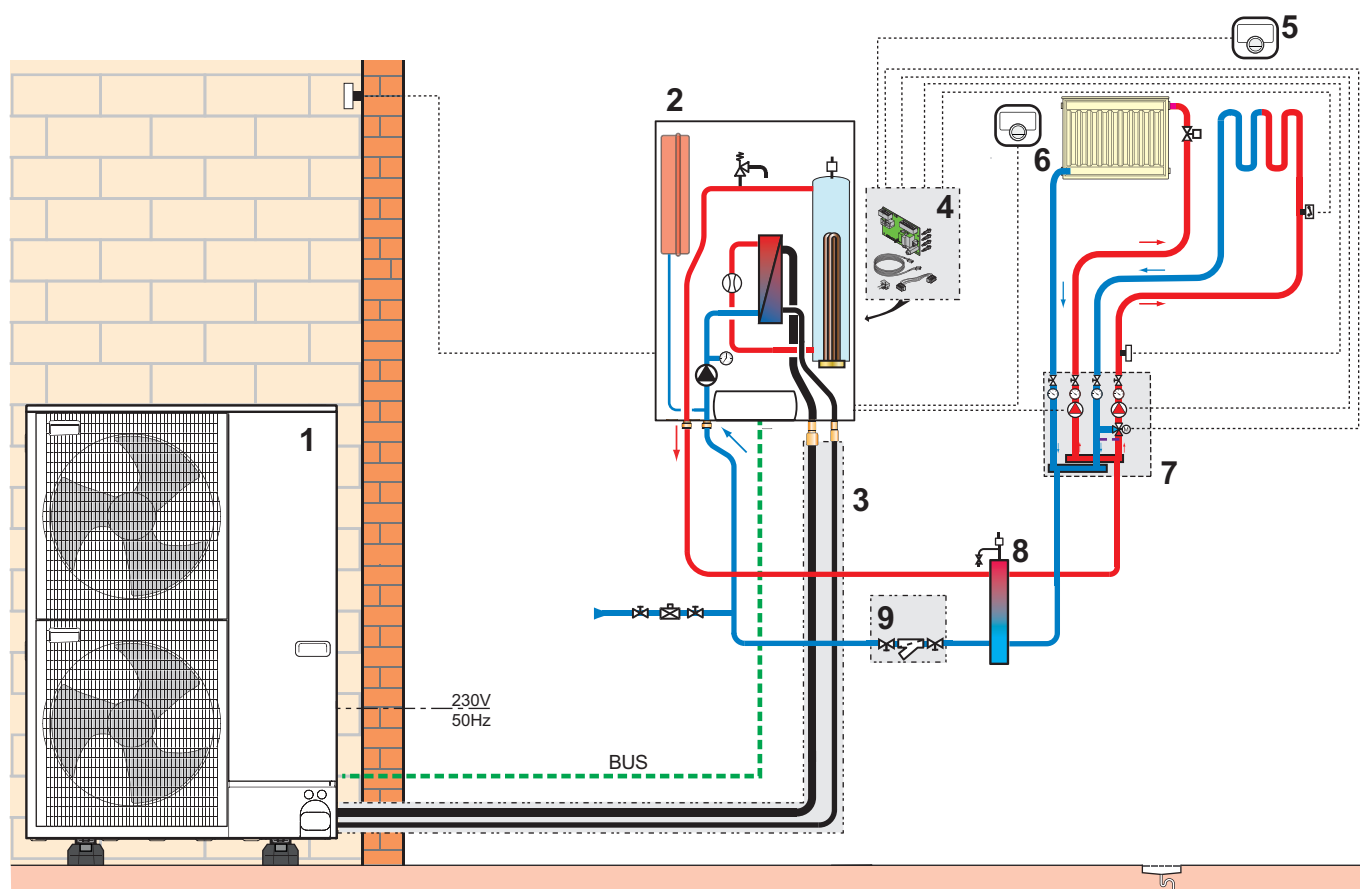

MW-5000760-2

- | | | | |
|---|---|---|---|
| 1 | Unità esterna | 6 | Termostato collegato al circuito A |
| 2 | Modulo interno con integrazione elettrica | 7 | Kit idraulico con un circuito diretto e un circuito dotato di valvola a tre vie |
| 3 | Connessione per refrigerante da 5/8" – 3/8", 10 m | 8 | Separatore idraulico |
| 4 | Kit PCB della regolazione per il secondo circuito | 9 | Kit valvola di arresto e filtro |
| 5 | Termostato collegato al circuito B | | |

5.3.1 Collegare e configurare la pompa di calore SYSMGR PBS con integrazione elettrica con un circuito diretto, un circuito

con valvola miscelatrice, un separatore idraulico e due termostati connessi Mago

Fig.21

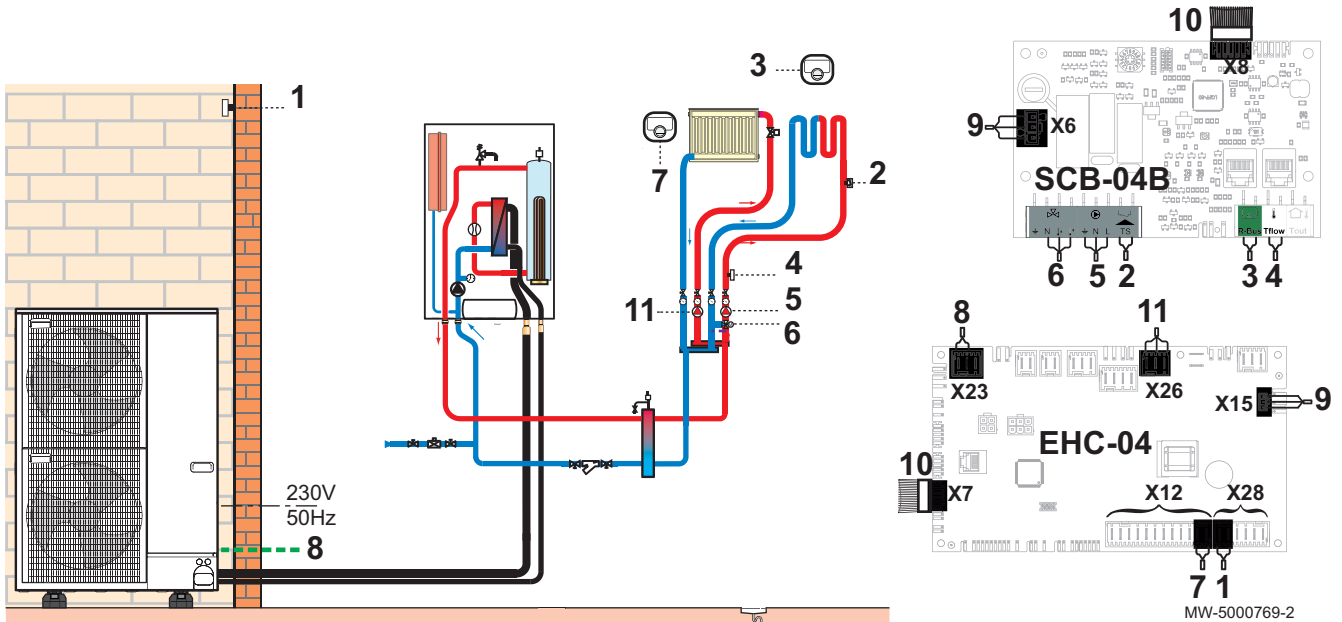

- | | |
|--|---|
| <p>1 Sensore di temperatura esterna</p> <p>2 Termostato di sicurezza per la mandata del riscaldamento a pavimento</p> <p>3 Termostato collegato al circuito B</p> <p>4 Sonda di mandata sul circuito B</p> <p>5 Alimentazione della pompa sul circuito B</p> <p>6 Alimentazione della valvola tre vie sul circuito B</p> | <p>7 Termostato collegato al circuito A</p> <p>8 Collegamento bus unità esterna</p> <p>9 Collegamento dell'alimentazione a 230 V tra le PCB EHC-04 e SCB-04</p> <p>10 Connessione BUS che collega le PCB EHC-04 e SCB-04</p> <p>11 Alimentazione della pompa sul circuito A</p> |
|--|---|

1. Collega gli accessori e le opzioni alla PCB **EHC-04**, rispettando i passacavi da 230-400 V e 0-40 V.
2. Collega gli accessori e le opzioni alla PCB **SCB-04**, rispettando i passacavi da 230-400 V e 0-40 V.
3. All'avvio iniziale, o dopo un reset dei parametri di fabbrica, impostare i parametri CN1 e CN2 in base alla potenza dell'unità esterna.
4. Selezionare il numero corrispondente al tipo di installazione premendo il tasto **+** o **-**.

Tipo di impianto	N.
1 circuito di riscaldamento diretto e 1 circuito di riscaldamento a pavimento con valvola miscelatrice	03

⇒ Selezionare il tipo di installazione permette la configurazione automatica dei parametri necessari al pannello di controllo per un corretto funzionamento (gradiente, temperatura massima di circuito, ecc.).

5. Nel menu Installatore \ **EHC-04** \ **ADV**, configurare il parametro HP086 a 1.

6. Confermare la selezione premendo il tasto .

⇒ I parametri principali sono impostati.

5.4 Impianto con integrazione elettrica e un circuito diretto

Fig.22

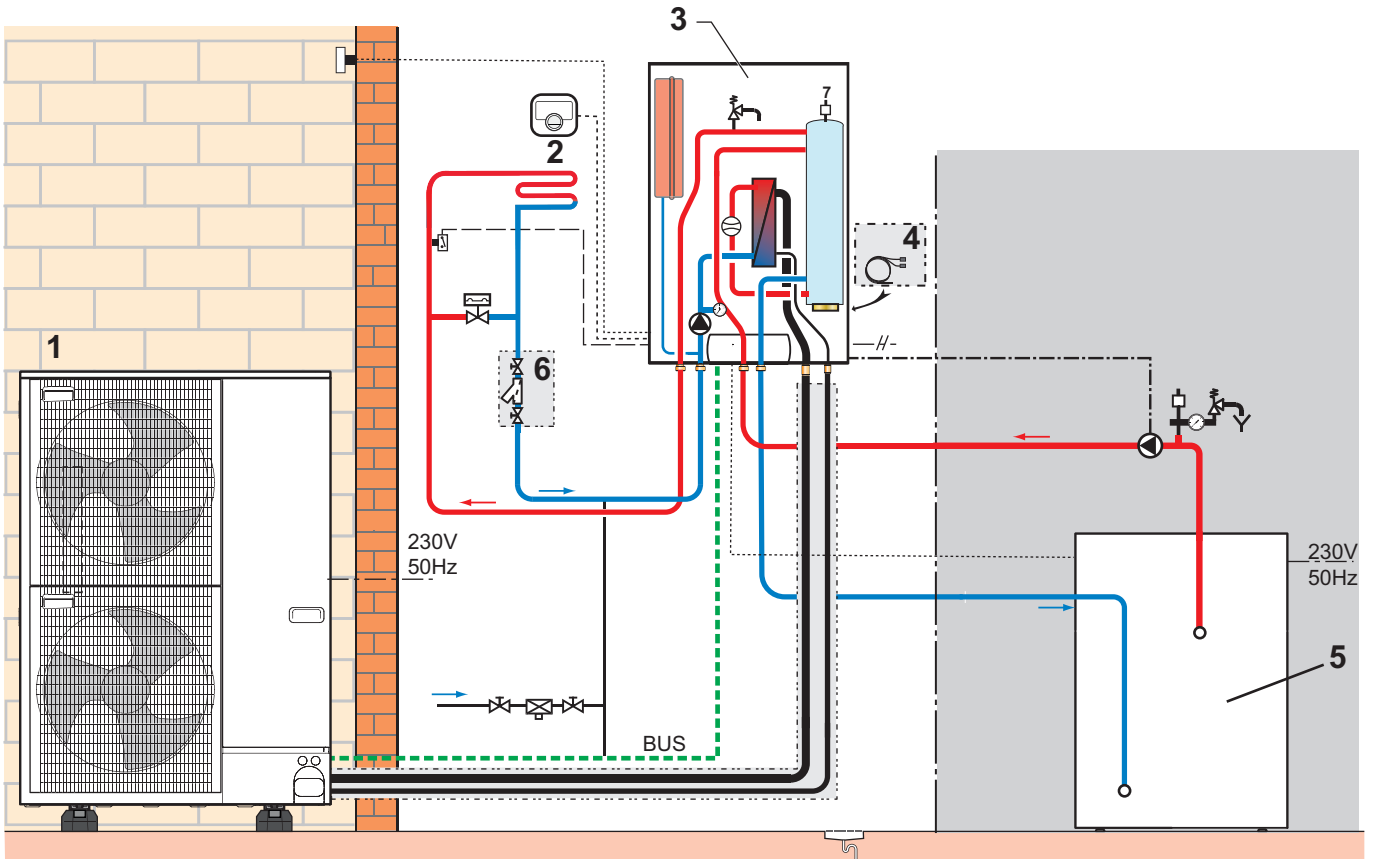

MW-5000758-2

- 1 Unità esterna
- 2 Termostato collegato
- 3 Modulo interno
- 4 Kit di collegamento impianto di riscaldamento a pavimento diretto
- 5 Caldaia da pavimento a gas/a gasolio
- 6 Kit valvola di arresto e filtro

5.4.1 Collegare e configurare la pompa di calore SYSMGR PBS con integrazione idraulica con un circuito diretto

Fig.23

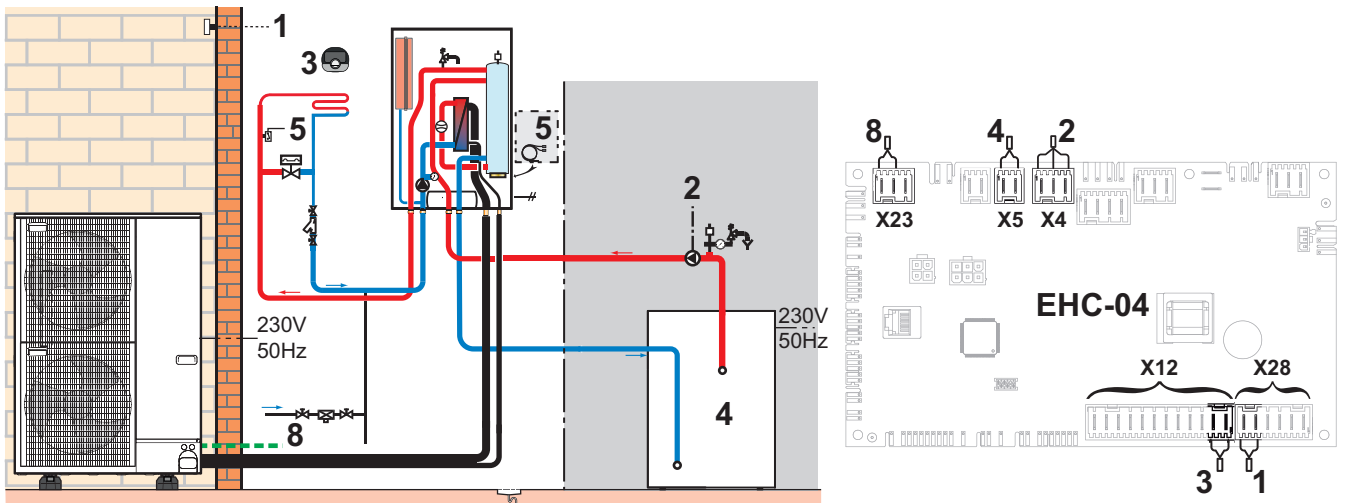

MW-5000767-2

- 1 Sensore di temperatura esterna
- 2 Pompa integrazione idraulica
- 3 Termostato
- 4 Contatto ON/OFF per l'integrazione idraulica

5 Termostato di sicurezza per la mandata del riscaldamento a pavimento

8 Collegamento bus unità esterna

1. Collega gli accessori e le opzioni alla PCB **EHC-04**, rispettando i passacavi da 230-400 V e 0-40 V.
2. All'avvio iniziale, o dopo un reset dei parametri di fabbrica, impostare i parametri CN1 e CN2 in base alla potenza dell'unità esterna.
3. Selezionare il numero corrispondente al tipo di installazione premendo il tasto **+** o **-**.

Tipo di impianto	N.
1 circuito di riscaldamento a pavimento diretto	05

- ⇒ Selezionare il tipo di installazione permette la configurazione automatica dei parametri necessari al pannello di controllo per un corretto funzionamento (gradiente, temperatura massima di circuito, ecc.).
4. Confermare la selezione premendo il tasto **←**.
⇒ I parametri principali sono impostati.
 5. Se necessario, configurare la modalità operativa ibrida per l'integrazione idraulica
 6. Impostazione della caldaia di integrazione

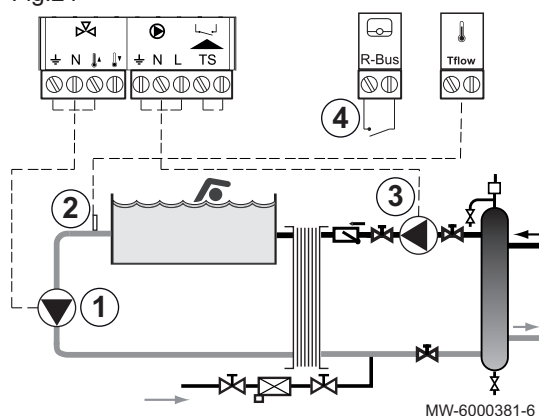

5.5 Collegamento di una piscina

Fig.24



La piscina non è riscaldata quando il contatto è aperto (impostazione di fabbrica). Solo la protezione antigelo continua a funzionare.

La piscina viene collegata elettricamente alla PCB SCB-04 opzionale.

1. Collegare la pompa secondaria della piscina alla morsettiere .
2. Collegare il sensore di temperatura della piscina alla morsettiere TFlow.
3. Collegare la pompa primaria della piscina alla morsettiere .
4. Collegare il comando di blocco del riscaldamento della piscina alla morsettiere R-Bus.

5.5.1 Configurazione del riscaldamento di una piscina

i Importante

- È necessaria la PCB opzionale **SCB-04** per il controllo del riscaldamento della piscina.
 - Per garantire il corretto funzionamento della pompa di calore della piscina, assicurarsi che sia previsto un separatore idraulico.
- Per poter riscaldare la piscina, occorre un termostato per piscine.
 - Il contatto del termostato è aperto quando la temperatura piscina è superiore al setpoint del termostato.
 - Quando il contatto è chiuso, la piscina viene riscaldata.
1. Andare al menu **Installatore** .
 2. Accedere al menu **Installatore** inserendo il codice **0012** premendo i tasti **+** e **-**.
 3. Confermare l'accesso premendo il tasto **←**.
 4. Accedere ai parametri del circuito B e della PCB SCB-04 premendo il tasto **+** o **-**.
 5. Confermare la selezione premendo il tasto **←**.

6. Configurare i seguenti parametri:

Tab.17 Configurazione del riscaldamento per una piscina

Parametro	Descrizione	Valore da impostare
CP020	Tipo di circuito	3
CP540	Setpoint temperatura acqua piscina	26 °C

**Importante**

Il funzionamento dell'integrazione segue la stessa logica della modalità di riscaldamento. Se necessario è possibile bloccare il funzionamento delle integrazioni con gli ingressi **BL**.

6 Installazione

6.1 Preparazione

**Importante**

Montare tutti i componenti opzioni sul modulo interno prima che l'apparecchio sia collocato nella sua posizione finale.

6.2 Regole di installazione

**Avvertenza**

I componenti utilizzati per il collegamento dell'alimentazione di acqua fredda devono essere conformi alle norme e ai regolamenti interni in vigore nei singoli Paesi.

**Attenzione**

L'installazione della pompa di calore deve essere eseguita da un professionista qualificato ai sensi dei regolamenti locali e nazionali in vigore.

6.2.1 Targa matricola

Le targhette dati identificano il prodotto e contengono le seguenti informazioni importanti.

Le targhe matricola devono essere sempre accessibili.

**Importante**

Non rimuovere né coprire le etichette e le targhette dati apposte sugli apparecchi. Le etichette e le targhette dati devono essere leggibili per tutta la vita utile dell'apparecchio. Sostituire immediatamente le etichette di istruzione e avvertimento rovinata o illeggibili.

■ Targhetta dati sul modulo interno

Fig.25

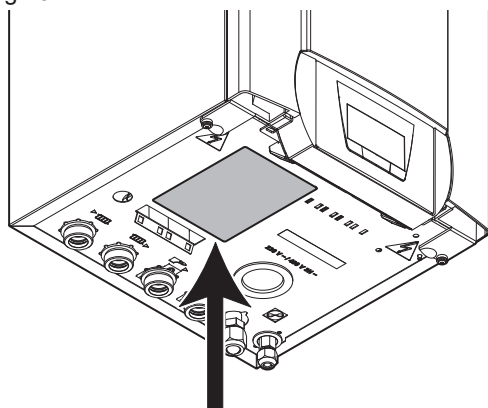

MW-3000537-01

■ Targhetta dati sull'unità esterna

Fig.26

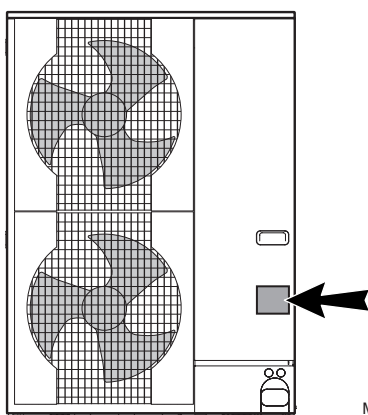

MW-M001832-1

6.3 Rispetto della distanza tra il modulo interno e l'unità esterna

Per garantire il buon funzionamento della pompa di calore, rispettare le lunghezze minime e massime di collegamento tra il modulo interno e l'unità esterna.

1. Rispettare le distanze A, B e C tra l'unità esterna 1 e il modulo interno 2.

Tab.18

Fig.27

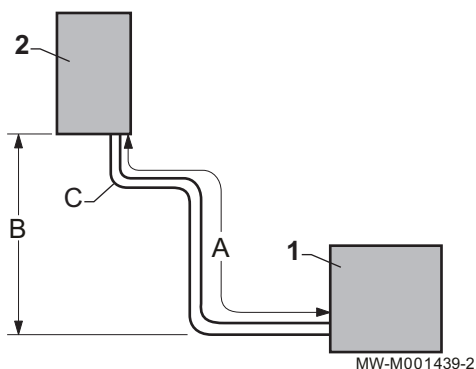

	A: Lunghezza massima/minima	B: Differenza di altezza massima	C: Numero massimo di gomiti
AWHP 4.5 MR	Da 2 a 30 m	30 m	10
AWHP 6 MR-3	Da 2 a 40 m	30 m	15
AWHP 8 MR-2	Da 2 a 40 m	30 m	15
AWHP 11 MR-2	Da 2 a 75 m	30 m	15
AWHP 11 TR-2	Da 2 a 75 m	30 m	15
AWHP 16 MR-2	Da 2 a 75 m	30 m	15
AWHP 16 TR-2	Da 2 a 75 m	30 m	15

2. Effettuare una o due sonde orizzontali con i collegamenti refrigeranti per ridurre il disturbo.

Se la lunghezza dei collegamenti refrigeranti è inferiore a 2 m, possono verificarsi i seguenti disturbi:

- Disturbi funzionali dovuti ad un sovraccarico di fluido,
- Disturbi acustici dovuti alla circolazione del liquido refrigerante.

6.4 Posizionamento del modulo interno

6.4.1 Prevedere spazio sufficiente per il modulo interno

Fig.28

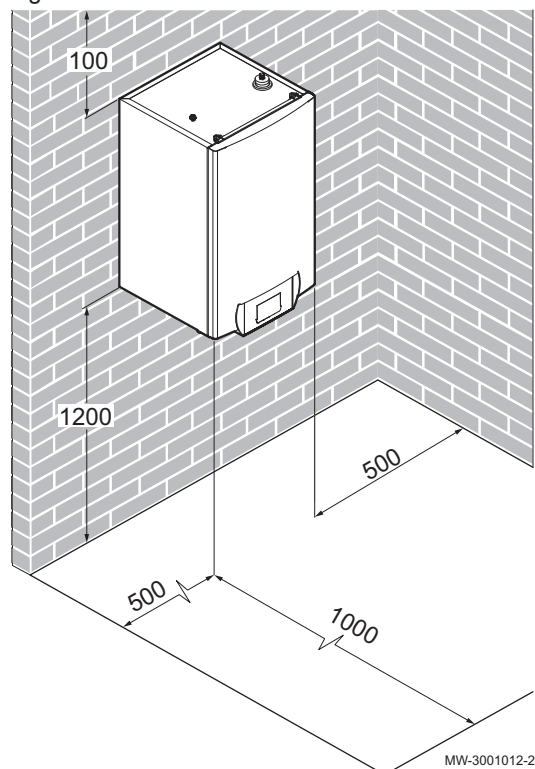

Lasciare spazio sufficiente intorno al modulo interno della pompa di calore in modo da garantire lo spazio necessario per facilitare le operazioni di manutenzione.

Fig.29 Realizzazione dei fori e montaggio della guida

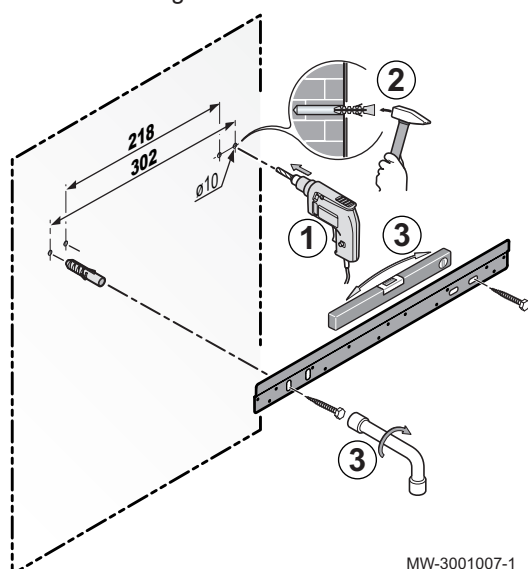

6.4.2 Fissaggio della guida di montaggio

1. Eseguire 2 fori con un diametro di 10 mm.



Importante

Vengono forniti fori supplementari nel caso in cui uno dei due fori di fissaggio standard non sia sufficiente per garantire il fissaggio corretto del tassello.

2. Posizionare i tasselli.
3. Fissare la guida di montaggio alla parete, con l'ausilio delle viti a testa esagonale, fornite a questo scopo. Regolare l'altezza con una livella a bolla.

Fig.30 Montaggio del modulo

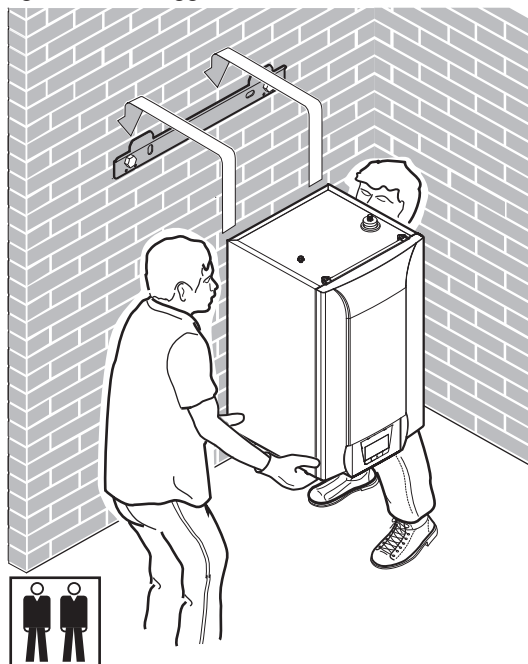

MW-3000538-2

6.4.3 Montaggio del modulo alla parete

1. Posizionare il modulo interno al di sopra della guida di montaggio in modo che si arresti contro la stessa.
2. Abbassare delicatamente il modulo interno.

6.5 Posizionamento dell'unità esterna

6.5.1 Prevedere spazio sufficiente per l'unità esterna

Le distanze minime dalla parete sono necessarie per garantire prestazioni ottimali.

Fig.31

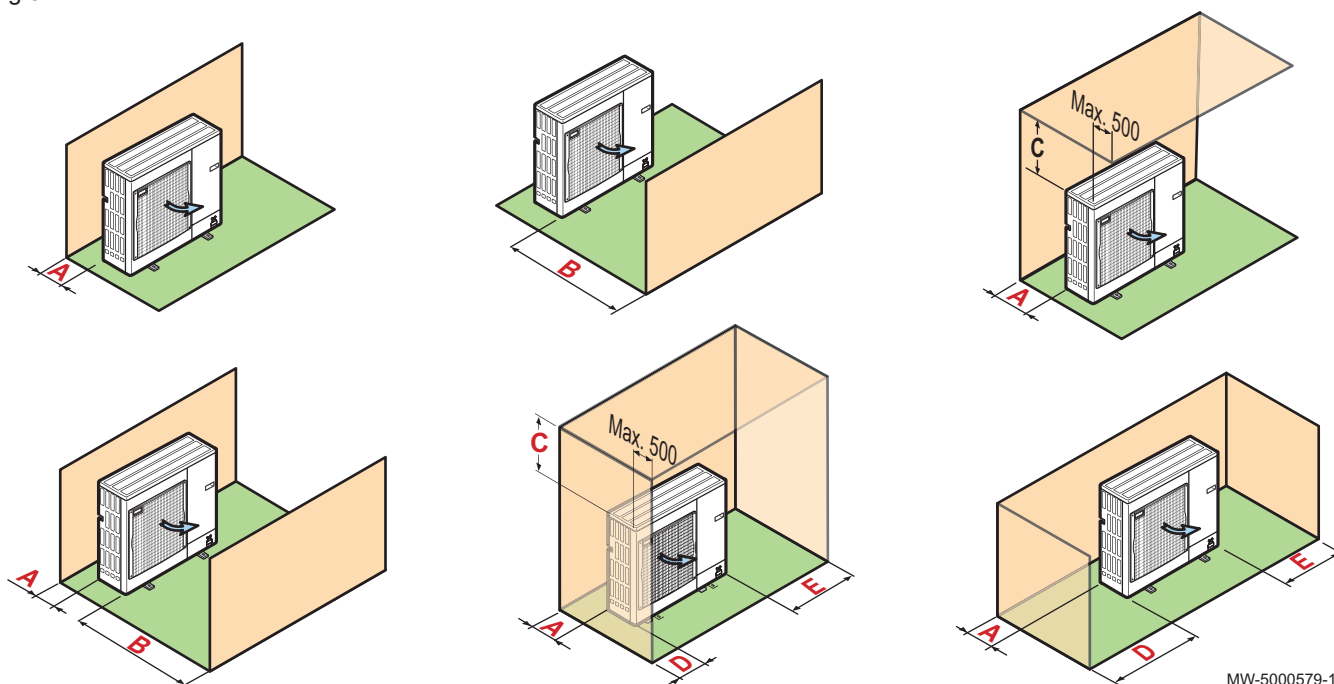

MW-5000579-1

1. Rispettare le distanze minime di posizionamento dell'unità esterna dalla parete.

Tab.19

	A	B	C	D	E	F	G
AWHP 4.5 MR	100	500	200	1000	300	150	100
AWHP 6 MR-3	100	500	200	1000	300	150	100
AWHP 8 MR-2	100	500	200	1000	300	150	100
AWHP 11 MR-2	150	1000	300	1500	500	250	200
AWHP 16 MR-2	150	1000	300	1500	500	250	200
AWHP 16 TR-2							

6.5.2 Selezione dell'ubicazione dell'unità esterna

Fig.32

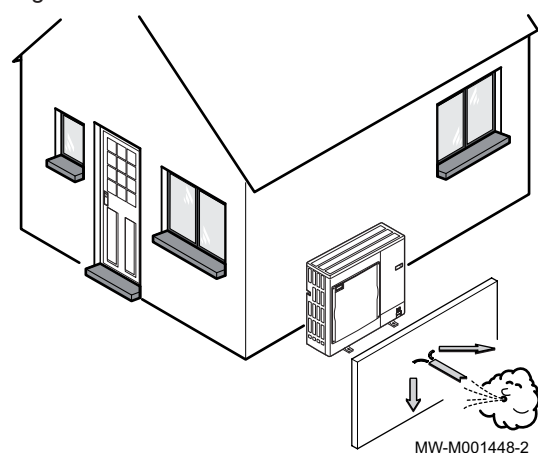

Per garantire il corretto funzionamento dell'unità esterna, la sua posizione deve soddisfare determinate condizioni.

1. Decidere la posizione ideale per l'unità esterna, tenendo conto dello spazio necessario, delle direttive legali e della presenza di vicini in quanto trattasi di una fonte di rumore.
2. Durante l'installazione, osservare IP24 il grado di protezione dell'unità esterna.
3. Evitare luoghi con le seguenti caratteristiche:
 - Esposti a venti prevalenti. Nessun ostacolo deve impedire la libera circolazione dell'aria attorno all'unità esterna (aspirazione e ventilazione).
 - Vicini a camere da letto,
 - Vicini a una terrazza.
 - Di fronte a un muro con finestre,

4. Assicurarsi che il supporto soddisfi le seguenti specifiche:

Specifiche	Esempi
Superficie piana in grado di sostenere il peso dell'unità esterna e dei suoi accessori	<ul style="list-style-type: none"> • Base in cemento, • Davanzale, • Blocchi in cemento, Nessun collegamento rigido con l'edificio serve per evitare la trasmissione di vibrazioni
Elevazione sufficiente rispetto al pavimento (da 100 a 500 mm) per mantenere l'unità al di sopra dell'acqua	<ul style="list-style-type: none"> • Base con telaio in metallo per consentire il corretto scarico della condensa. • La larghezza della base non deve superare la larghezza dell'unità esterna. Lo scarico della condensa deve essere pulito periodicamente al fine di prevenire ostruzioni

6.5.3 Scelta dell'ubicazione di uno schermo anti-rumore

Quando l'unità esterna si trova in prossimità del vicinato, è possibile installare uno schermo anti-rumore per ridurre l'inquinamento acustico.

Fig.33

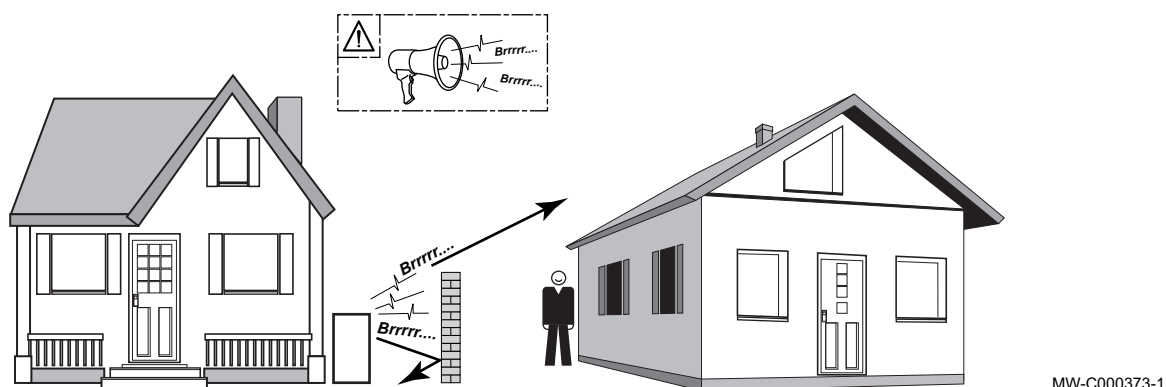

1. Sistemare lo schermo anti-rumore il più vicino possibile alla fonte sonora, in modo però da consentire la libera circolazione dell'aria nello scambiatore sull'unità esterna e gli interventi di manutenzione.
2. Osservare le distanze minime di posizionamento dell'unità esterna rispetto allo schermo anti-rumore.

6.5.4 Scegliere l'ubicazione dell'unità esterna in regioni fredde e nevose

Il vento e la neve possono ridurre significativamente le prestazioni dell'unità esterna, la posizione dell'unità esterna deve soddisfare le seguenti condizioni.

Fig.34

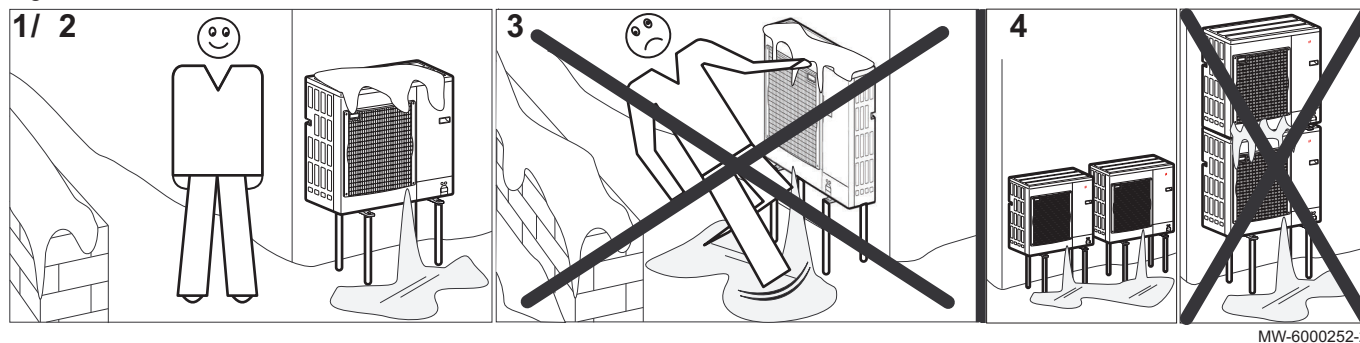

1. Installare l'unità esterna ad un'altezza sufficiente rispetto al pavimento per consentire il corretto scarico della condensa.

2. Assicurarsi che la base soddisfi le seguenti specifiche:

Specifiche	Motivo
Larghezza massima uguale alla larghezza dell'unità esterna.	
Altezza almeno 200 mm superiore alla profondità media della coltre di neve.	Questa misura aiuta a proteggere lo scambiatore dalla neve e a prevenire la formazione di ghiaccio durante lo sbrinamento.
Posizionare più lontano possibile dalla strada principale.	Lo scarico della condensa può congelarsi e causare un potenziale pericolo (strato di ghiaccio nero).

- Se le temperature esterne si abbassano sotto lo zero, adottare le misure necessarie per evitare i rischi di congelamento nelle tubazioni di scarico.
- Posizionare le unità esterne una accanto all'altra e non una sopra l'altra per evitare il congelamento della condensa dell'unità inferiore.

6.5.5 Installazione al suolo dell'unità esterna

Quando il montaggio viene eseguito sul suolo, occorre prevedere una base di appoggio in cemento, priva di qualunque collegamento rigido all'edificio che viene servito, in modo da evitare la trasmissione di vibrazioni. Posizionare un supporto da pavimento in gomma.

La targa matricola deve essere sempre accessibile.

- Scavare un canaletto di scolo con letto in pietrisco.
- Installare una base in cemento con un'altezza minima di 200 mm in grado di sostenere il peso dell'unità esterna.
- Installare l'unità esterna sulla base in cemento.

Fig.35

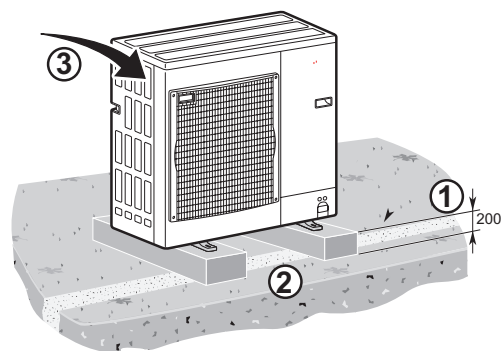

MW-M001452-3

6.6 Collegamenti idraulici

6.6.1 Precauzioni speciali per il collegamento del circuito di riscaldamento



Attenzione

L'installazione idraulica deve garantire una portata minima costante:

- Se i radiatori sono collegati direttamente al circuito di riscaldamento: installare una valvola differenziale tra il modulo interno e il circuito di riscaldamento.
 - Lasciare un circuito di riscaldamento senza rubinetto termostatico e/o senza elettrovalvola.
 - Montare valvole di scarico tra il modulo interno e il circuito di riscaldamento.
- Durante la connessione, è strettamente obbligatorio osservare gli standard e le direttive locali corrispondenti.
 - A seconda dell'impianto del sistema di riscaldamento, installare un filtro sul circuito di ritorno del riscaldamento.
 - A seconda dell'impianto del sistema di riscaldamento, installare un collettore di fanghi magnetico e/o meccanico sul circuito di ritorno del riscaldamento, appena prima della caldaia.
 - In caso di utilizzo di componenti realizzati con materiali compositi (tubi di raccordo in polietilene o tubi flessibili), si raccomandano componenti con barriera antiossigeno.
Germania: barriera antiossigeno in conformità allo standard DIN 4726.

6.6.2 Collegamento del circuito di riscaldamento

Gli impianti di riscaldamento devono essere in grado di garantire sempre una portata minima. Ciò viene definito tramite il parametro **HP010**. La portata nominale richiesta dalla pompa di calore per il funzionamento

ottimale viene definita tramite il parametro **HP069**. Se la portata è troppo bassa, la pompa di calore può arrestarsi, in modo da auto-proteggersi; le funzioni di riscaldamento, raffreddamento e acqua calda sanitaria non sono più, quindi, garantite.



Importante

Per garantire la manutenzione e l'accessibilità ai vari componenti del modulo, le tubazioni idrauliche sono state volutamente studiate con un gioco. Tale gioco è necessario e controllato. Questa concezione delle tubazioni garantisce la tenuta del prodotto.

1. Effettuare dei collegamenti idraulici tra il modulo interno, il circuito riscaldamento e la caldaia in caso di integrazione idraulica



Avvertenza

Per garantire un funzionamento ottimale della caldaia integrativa, la portata della caldaia dovrà sempre essere superiore a quella dell'impianto.

2. Installare un filtro da 500 µm sul ritorno riscaldamento del modulo interno (obbligatorio): Kit opzionale .



Attenzione

- Rispettare il senso di montaggio del filtro.
- Montare valvole di scarico tra il modulo interno e il circuito di riscaldamento.

3. Installare un degasamento automatico nel punto più alto sul circuito di riscaldamento.
4. Calcolare il volume dell'acqua presente all'interno del circuito di riscaldamento e prevedere il volume di un vaso di espansione idoneo mediante DTU65-11. Utilizzare la massima temperatura del circuito in modalità di riscaldamento o, se ciò non è possibile, una temperatura minima di 55 °C. Se il volume del vaso di espansione integrato da 8 litri non è sufficiente, aggiungere al circuito di riscaldamento un vaso esterno.
5. Collegare il ritorno del riscaldamento del modulo interno.
6. Collegare la mandata del riscaldamento del modulo interno.



Attenzione

Quando si collega il circuito di riscaldamento, trattenere la connessione sul lato del modulo interno con una chiave fissa per evitare di forare il tubo all'interno dell'apparecchio.



Attenzione

In caso di circuito diretto con radiatori dotati di valvole termostatiche installare una valvola differenziale per garantire una portata corretta. Nel caso di valvole standard, lasciare un radiatore permanentemente acceso per permettere all'acqua di circolare e garantire un flusso minimo.

6.6.3 Collegamento del tubo di scarico della valvola di sicurezza

Fig.36 Rimozione del pannello anteriore

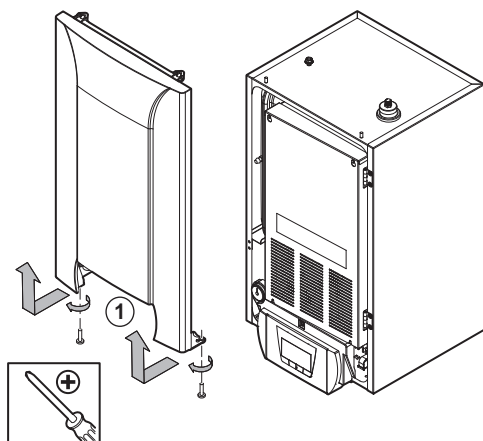

MW-3000539-01

Fig.37 Orifizio

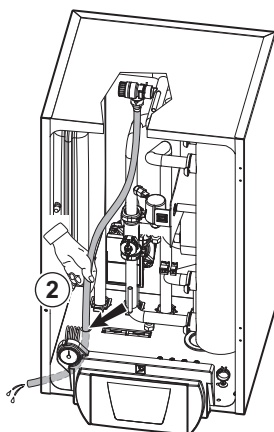

MW-3000540-02

1. Rimuovere il pannello anteriore tirando saldamente verso l'alto.

2. Fare passare il tubo di uscita dalla valvola di sicurezza attraverso l'apposito foro.
3. Collegare il tubo di uscita allo scarico delle acque reflue.



Attenzione

Il tubo di scarico nella valvola o nel gruppo di sicurezza non deve essere bloccato.

6.7 Collegamenti frigoriferi

6.7.1 Installazione del raccordo per la refrigerazione

1. Installare i tubi di collegamento refrigerante fra il modulo interno e l'unità esterna.
2. Accertarsi che vengano rispettate sia la dimensione minima dei raggi di curvatura fra 100 e 150 mm sia le caratteristiche dei tubi.
3. Tagliare i tubi con il tagliatubi e sbavarli; orientare l'angolazione dell'apertura dei tubi verso il basso per impedire l'ingresso di eventuali particelle.
4. Dopo aver completato l'installazione e tutti i controlli necessari prima della messa in servizio, aggiungere fluido refrigerante se i tubi di collegamento della refrigerazione presentano una lunghezza superiore a 10 metri.

■ Quantità di fluido refrigerante da aggiungere

Qualora i tubi di collegamento del refrigerante misurino più di 10 metri, aggiungere una quantità maggiore di fluido refrigerante.

**Attenzione**

Evitare le risacche d'olio.
Se i tubi non vengono collegati immediatamente, incastrarli gli uni negli altri per impedire l'ingresso di umidità.

Tab.20 Per AWHP 4.5 MR

Lunghezza del tubo di refrigerazione	7 m	10 m	15 m	20 m	30 m	Yg/m
Carica ⁽¹⁾	0	+ 0,045 kg	+ 0,120 kg	+ 0,195 kg	+ 0,345 kg	15 ⁽²⁾
(1) L'unità esterna è pre-caricata con 1,3 kg di fluido refrigerante.						
(2) Calcolo: $Xg = Yg/m \times (\text{lunghezza del tubo (m)} - 7)$						

Tab.21 Caricamento del fluido refrigerante

Lunghezza del tubo di refrigerazione	AWHP 6 MR-3	AWHP 8 MR-2	AWHP 11 MR-2 AWHP 16 MR-2 AWHP 11 TR-2 AWHP 16 TR-2
Da 11 a 20 m	+ 0,2 kg	+ 0,15 kg	+ 0,2 kg
Da 21 a 30 m	+ 0,4 kg	+ 0,3 kg	+ 0,4 kg
Da 31 a 40 m	+ 0,6 kg	+ 0,9 kg	+ 1 kg
Da 41 a 50 m	non ammesso	non ammesso	+ 1,6 kg
Da 51 a 60 m	non ammesso	non ammesso	+ 2,2 kg
Da 61 a 75 m	non ammesso	non ammesso	+ 2,8 kg

6.7.2 Collegamento del raccordo per la refrigerazione

Fig.38 Supporto con una chiave fissa

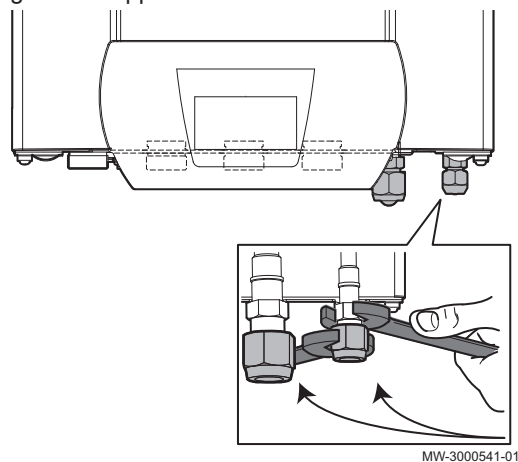
**Importante**

Utilizzare una chiave fissa per tenere fermi i flessibili durante le varie operazioni.

Fig.39 Allentamento parziale del dado da 5/8"

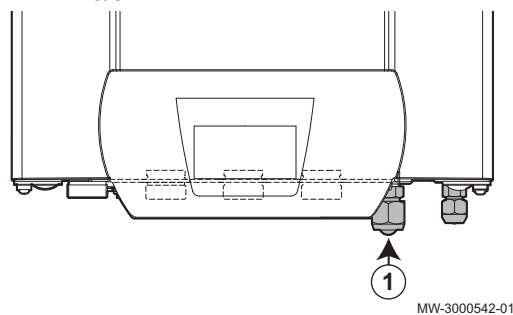

1. Svitare parzialmente il dado da 5/8".

Fig.40 Rumore di rilascio

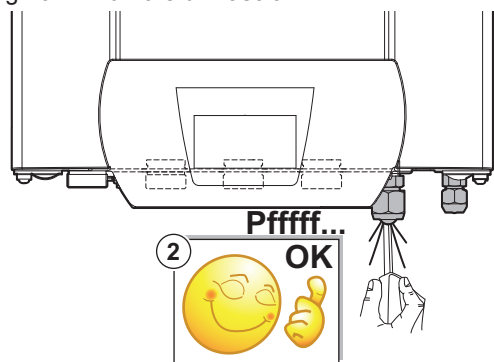

MW-3000543-01

Fig.41 Svitamento dei dadi 3/8" e 5/8".

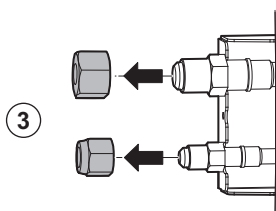

MW-3000598-01

Fig.42 Eliminazione dei dadi o dei cappucci

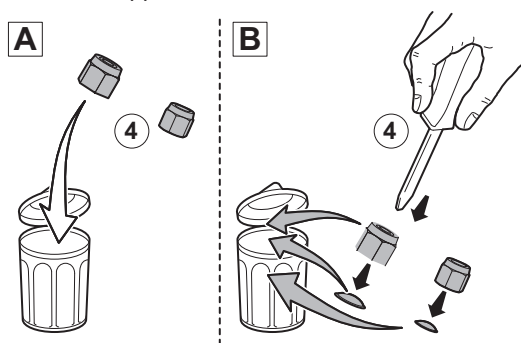

MW-3000599-01

Fig.43 Montaggio dei raccordi

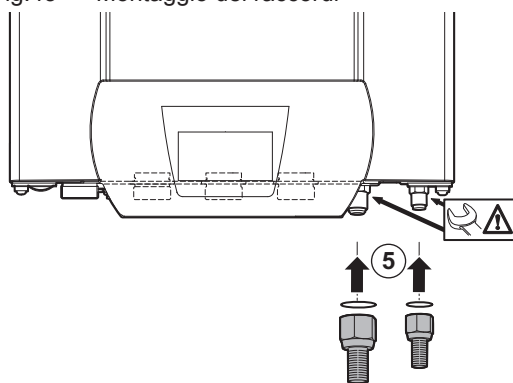

MW-3000545-01

Fig.44 Montaggio dei dadi

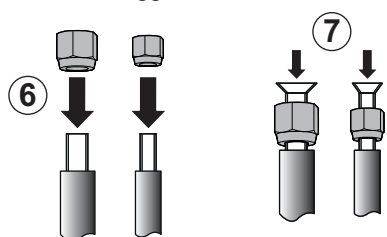

MW-M002207-1

2. Inserire delicatamente un cacciavite nel dado da 5/8". Si dovrebbe sentire un rumore di rilascio, a riprova dell'ermeticità dello scambiatore.

3. Svitare i dadi 3/8" e 5/8".

4. A seconda di ciascun caso specifico:

Opzio- ne	Modello	Azione
A	Unicamente per i modelli • AWHP 4.5 MR • AWHP 6 MR-3	Gettare i dadi nella pattumiera
B	Per gli altri modelli	Rimuovere e buttare i cappucci da 3/8" e 5/8"

5. Unicamente per i modelli , - AWHP 4.5 MR: Montare i raccordi adattatore 1/4" su 3/8" e 1/2" su 5/8" (kit separato).

6. Infilare i dadi sopra i tubi.
7. Mandrinare i tubi.

Fig.45 Collegamento dei tubi

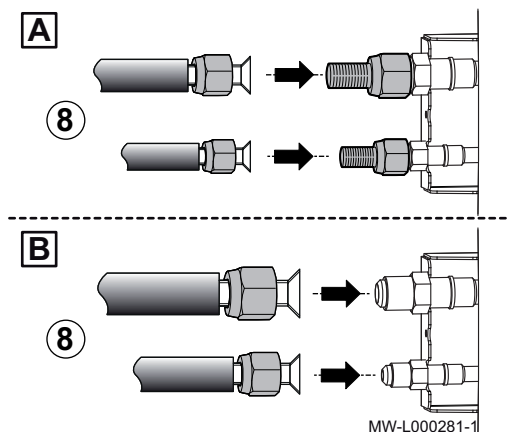

MW-L000281-1

8. Collegare i tubi e serrare i dadi con una chiave dinamometrica.



Precauzione

Applicare olio refrigerante sulle parti mandriate per agevolare il serraggio e migliorare la tenuta.

Opzione	Modello
A	Unicamente per i modelli AWHP 4.5 MR
B	Per gli altri modelli

Tab.22 Coppia di serraggio

Diametro esterno del tubo (mm/pollici)	Diametro esterno del raccordo conico (mm)	Coppia di serraggio (Nm)
6,35 - 1/4	17	14 - 18
9,52 - 3/8	22	34 - 42
12,7 - 1/2	26	49 - 61
15,88 - 5/8	29	69 - 82

Fig.46 Rimozione dei pannelli laterali

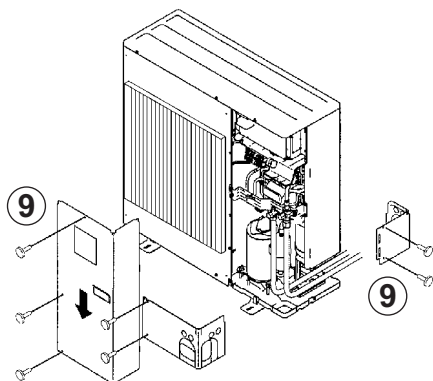

MW-M002209-1

9. Rimuovere i pannelli laterali di protezione dall'unità esterna.

Fig.47 Svitare i dadi delle valvole di isolamento

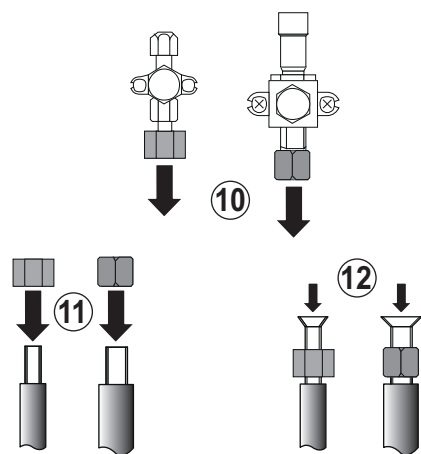

MW-M002210-1

10. Svitare i dadi delle valvole di isolamento.

11. Infilare i dadi sopra i tubi.

12. Mandrinare i tubi.

13. Collegare i tubi e serrare i dadi con una chiave dinamometrica.



Precauzione

Applicare olio refrigerante sulle parti mandriate per agevolare il serraggio e migliorare la tenuta.

Fig.48 Collegamento dei tubi

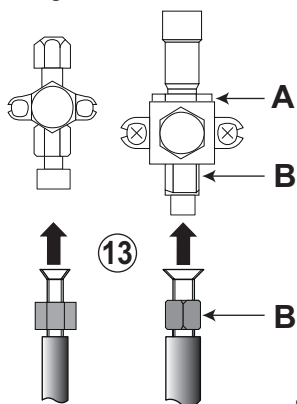

MW-M002211-1

- A** Non utilizzare chiavi su questa parte della valvola, per scongiurare il rischio di perdite di refrigerante
B Posizione consigliata delle chiavi per il serraggio del dado

Tab.23 Coppia di serraggio

Diametro esterno del tubo (mm/pollici)	Diametro esterno del raccordo conico (mm)	Coppia di serraggio (Nm)
6,35 - 1/4	17	14 - 18
9,52 - 3/8	22	34 - 42
12,7 - 1/2	26	49 - 61
15,88 - 5/8	29	69 - 82

6.7.3 Test di tenuta

Fig.49

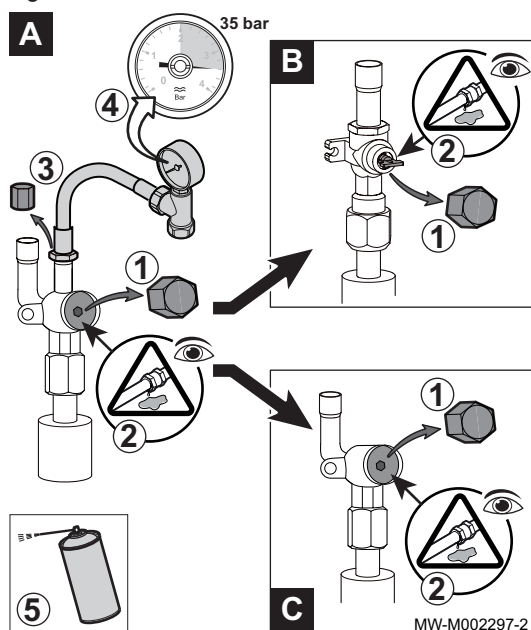

MW-M002297-2

1. Aprire i tappi delle valvole di arresto **A** e **B / C**.
2. Verificare la chiusura delle valvole di arresto **A** e **B / C**.
3. Rimuovere il tappo dal collegamento di servizio sulla valvola di sezionamento **A**.
4. Collegare il manometro e la bombola di azoto alla valvola di arresto **A** poi progressivamente aumentare la pressione nei tubi di collegamento del refrigerante e nel modulo interno a 35 bar, con incrementi di 5 bar.
5. Controllare la tenuta dei raccordi con uno spray rilevatore di fughe. Se sono presenti perdite, ripetere le operazioni nell'ordine indicato e controllare nuovamente la tenuta.
6. Rilasciare la pressione e l'azoto.

Fig.50

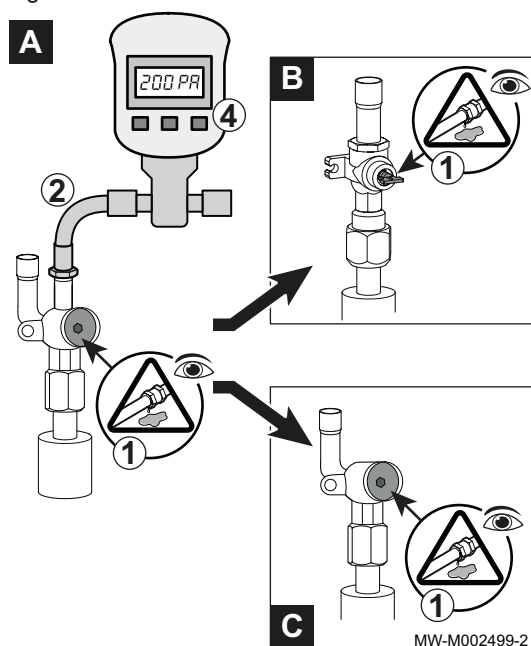
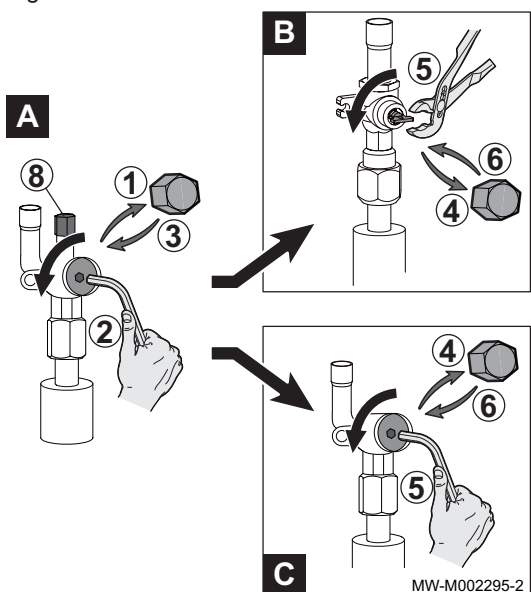

Fig.51



6.7.4 Evacuazione

1. Verificare la chiusura delle valvole di arresto **A** e **B / C**.
2. Collegare il vacuometro e la pompa del vuoto sul raccordo di servizio sulla valvola di sezionamento **A**.
3. Eseguire il vuoto del modulo interno e dei tubi di collegamento refrigerante.
4. Controllare la pressione in base alla tabella di raccomandazione in basso:

Tab.24

Temperatura esterna	°C	≥ 20	10	0	- 10
Pressione da raggiungere	Pa (bar)	1000 (0,01)	600 (0,006)	250 (0,0025)	200 (0,002)
Tempo di evacuazione dopo il raggiungimento della pressione	h	1	1	2	3

5. Chiudere la valvola tra il vacuometro/pompa del vuoto e la valvola di sezionamento **A**.
6. Dopo avere arrestato la pompa a vuoto, aprire immediatamente le valvole.

6.7.5 Apertura delle valvole

1. Rimuovere il tappo dalla valvola di arresto del fluido refrigerante, lato liquido.
2. Aprire la valvola **A** con l'ausilio di una chiave esagonale girando in senso antiorario fino al suo arresto.
3. Riposizionare il tappo.
4. Rimuovere il tappo dalla valvola di arresto del gas refrigerante **B** o **C**.
5. Aprire la valvola.

Valvola B	Aprire la valvola con una pinza ruotando in senso antiorario di un quarto di giro.
Valvola C	Aprire la valvola con l'ausilio di una chiave esagonale girando in senso antiorario fino al suo arresto.

6. Riposizionare il tappo.
7. Scollegare il vacuometro e la pompa del vuoto.
8. Riposizionare il tappo sulla valvola **A**.
9. Serrare tutti i tappi con l'ausilio di una chiave dinamometrica con coppia di serraggio da 20 a 25 N·m.
10. Verificare la tenuta dei raccordi mediante un rilevatore di fughe.
11. Se i tubi di refrigerazione sono lunghi più di 10 metri, aggiungere la quantità necessaria di fluido refrigerante.



Per ulteriori informazioni, vedere

Installazione del raccordo per la refrigerazione, pagina 45

6.8 Collegamenti elettrici

6.8.1 Raccomandazioni



Avvertenza

- I collegamenti elettrici devono essere effettuati esclusivamente da personale qualificato in condizioni di alimentazione disinserita.
- Eseguire la messa a terra dell'apparecchio prima di effettuare qualsiasi collegamento elettrico.

- Effettuare i collegamenti elettrici sull'apparecchio conformemente ai requisiti delle norme in vigore.
- Effettuare i collegamenti elettrici sull'apparecchio conformemente alle informazioni fornite negli schemi elettrici consegnati insieme all'apparecchio.
- Effettuare i collegamenti elettrici sull'apparecchio conformemente alle raccomandazioni delle presenti istruzioni.



Importante

La messa a terra deve essere conforme alle normative di installazione in vigore.



Attenzione

- L'impianto deve essere dotato di interruttore principale.
- I modelli trifase devono tassativamente essere dotati del neutro.



Attenzione

Alimentare l'apparecchio attraverso un circuito che includa un interruttore onnipolare con una distanza di apertura del contatto di 3 o più mm.

- Modelli monofase: 230 V (+6%/-10%) 50 Hz
- Modelli trifase: 400 V (+6%/-10%) 50 Hz

Durante la realizzazione dei collegamenti elettrici alla rete, rispettare le seguenti polarità.

Tab.25

Colore del filo	Polarità
Filo marrone	Fase
Filo blu	Neutro
Filo verde/giallo	Terra

**Attenzione**

Fissare il cavo con il fermacavi in dotazione. Fare attenzione a non invertire alcun filo.

6.8.2 Passaggio dei cavi

- 1 Cavi per circuiti a 230/400 V e integrazione elettrica
- 2 Cavi del sensore 0 - 40 V

**Attenzione**

Separare i cavi sonda dai cavi di circuito 230/400 V.

Fig.52

**6.8.3 Descrizione delle morsettiere di collegamento****■ Morsetteria PCBEHC-04**

Fig.53 Morsetteria del modulo interno



- X1 Alimentazione 230 V - 50 Hz
- X4 - Versione idraulica: Pompa integrazione idraulica
- Versione elettrica: Integrazione elettrica - stadio 1
- X5 - Versione idraulica: Contatto ON/OFF integrazione idraulica
- Versione elettrica: Integrazione elettrica - stadio 2
- X7 CAN bus alla SCB-04 PCB
- X8 Display pannello di controllo per il modulo interno
- X9 Sonde
- X10 Segnale di comando della pompa di circolazione principale
- X12 Opzioni
 - R-Bus: Sensore di temperatura ambiente/termostato ON/OFF o termostato modulante/OpenTherm
 - BL1 IN / BL2 IN: Ingressi multifunzione
 - So+/So- : Contatore di energia elettrica
 - Condensazione: sonda condensazione
- X15 Alimentazione a 230 V per la PCB SCB-04
- X17 Non utilizzato
- X18 Ingresso/uscita per la PCBHPC-01
- X19 Opzione modalità silenziosa
- X22 Collegamento bus alla PCB che gestisce l'unità esterna HPC-01
- X23 Collegamento bus unità esterna
- X24 Alimentazione elettrica alla PCB HPC-01 (gestione dell'unità esterna)
- X25 Valvola deviatrice riscaldamento/acqua calda sanitaria
- X26 Pompa - solo se si collega un serbatoio di accumulo
- X27 Pompa di circolazione
- X28 - T acs 1: sonda di temperatura sulla parte superiore del bollitore acqua calda sanitaria
- T acs 2: sonda di temperatura sulla parte inferiore del bollitore acqua calda sanitaria
- Sensore di temperatura esterna

■ Morsettiera PCB SCB-04 opzionale

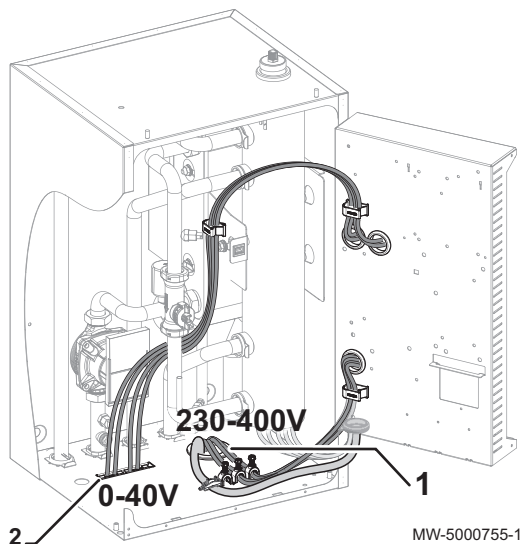
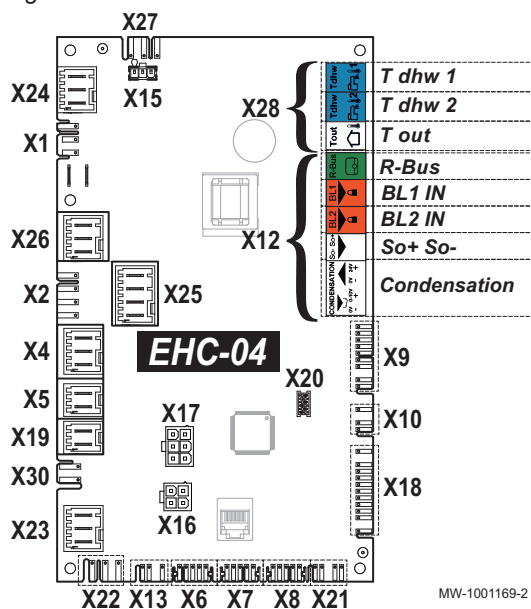
Fig.54

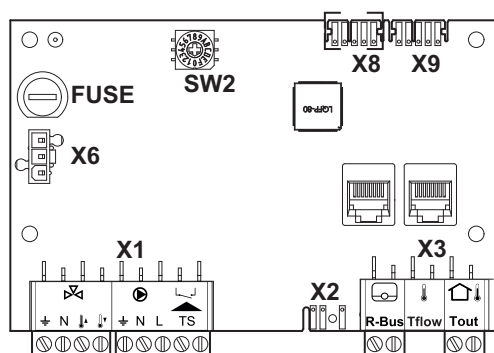

MW-3000557-03

- X1** Alimentazione per la pompa/Valvola a tre vie/Ingresso valvola di sicurezza
- X2** Pompa PWM
- X6** Alimentazione 230 V
- X3** - R-Bus: Sensore di temperatura ambiente/termostato ON/OFF o termostato modulante/OpenTherm
- Tout: Sensore di temperatura esterna
- Tflow: Sonda di mandata
- X8** CAN bus allaEHC-04 PCB
- X9** Bus CAN

6.8.4 Sezione dei cavi consigliata

Le caratteristiche elettriche dell'alimentazione di rete disponibile devono corrispondere ai valori indicati sulla targhetta dati.

Il cavo sarà determinato attentamente in funzione degli elementi seguenti:

- Intensità massima dell'unità esterna. Vedere la tabella in basso.
- Distanza dell'apparecchio rispetto all'alimentazione di origine.
- Protezione a monte.
- Regime di esercizio del neutro.

Tab.26 Unità esterna

	Tipo di alimentazione	Sezione cavo (mm ²)	Curva del disgiuntore C (A)	Amperaggio massimo (A)
AWHP 4.5 MR	Monofase	3 x 2,5	20	12
AWHP 6 MR-3	Monofase	3 x 2,5	16	13
AWHP 8 MR-2	Monofase	3 x 4	25	17
AWHP 11 MR-2	Monofase	3 x 6	32	29,5
AWHP 11 TR-2	Trifase	5 x 2,5	16	13
AWHP 16 MR-2	Monofase	3 x 10	40	29,5
AWHP 16 TR-2	Trifase	5 x 2,5	16	13

Tab.27 Modulo interno

Curva del disgiuntore C	A	10
Sezione del cavo BUS ⁽¹⁾	mm ²	2 x 0,75
⁽¹⁾ Cavo di collegamento tra l'unità esterna e il modulo interno		

Tab.28 Collegamento dell'integrazione elettrica

	Unità	Monofase	Trifase
Sezione del cavo	mm ²	3 x 6	5 x 2,5
Curva del disgiuntore C	A	32	16

6.8.5 Accesso alle PCB e alla morsettiera di collegamento

1. Rimuovere il pannello anteriore tirando saldamente verso l'alto.

Fig.55

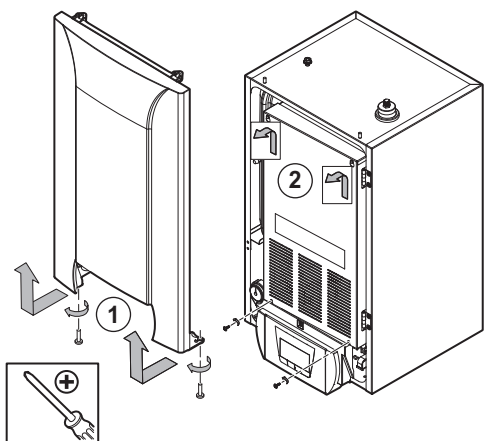

2. Rimuovere la piastra di copertura delle PCB.

Fig.56

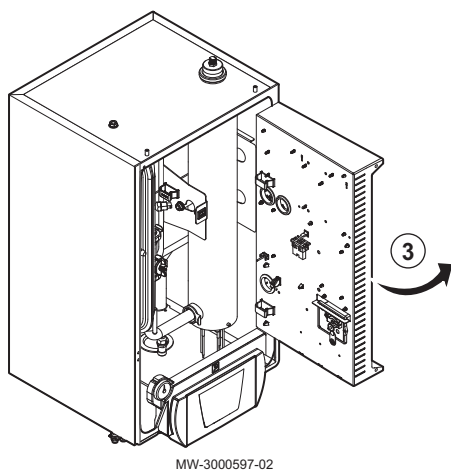

3. Ruotare il supporto delle PCB per consentire il passaggio dei cavi e il collegamento di alcune opzioni.

Fig.57

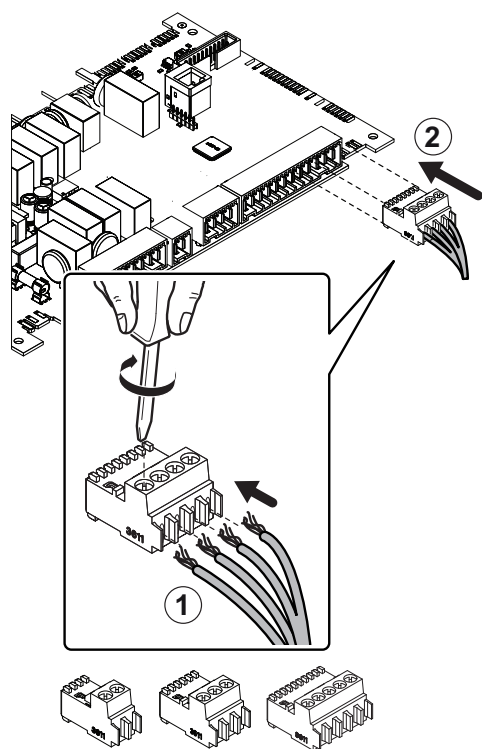

MW-6000148-2

6.8.6 Collegamento dei cavi alle schede elettroniche

La versione standard prevede connettori a chiave su diverse morsettiere. Utilizzare gli stessi per collegare i cavi alle PCB. Nel caso in cui non vi siano connettori sulle morsettiere, utilizzare il connettore in dotazione con il kit.

Alcuni accessori prevedono la fornitura di adesivi colorati. Utilizzarli per contrassegnare ciascuna estremità del cavo con lo stesso colore prima di far passare i cavi nei passacavi.

1. Inserire e avvitare i fili negli ingressi corrispondenti.
2. Inserire il connettore nella morsettiere corrispondente.
3. Fare passare il cavo attraverso il condotto dei cavi e regolare la lunghezza del cavo di conseguenza.
4. Bloccarlo in posizione mediante fermacavo o dispositivo di arresto contro la trazione.



Attenzione

Pericolo di scossa elettrica: la lunghezza dei conduttori tra il dispositivo di arresto contro la trazione e le morsettiere deve essere tale che i conduttori attivi siano messi sotto tensione prima del conduttore di terra.

Fig.58

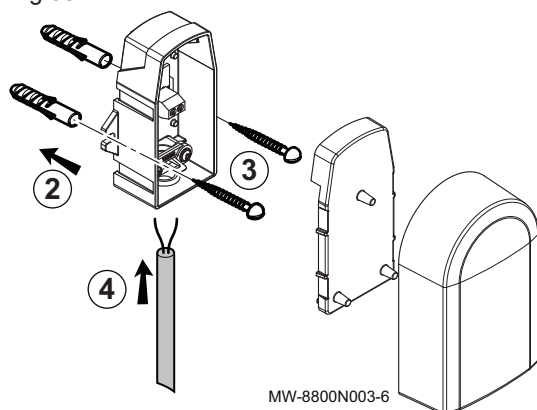

MW-8800N003-6

6.8.7 Montaggio della sonda esterna

1. Scegliere un'ubicazione appropriata per la sonda esterna.
2. Installare i 2 tappi forniti insieme alla sonda.
Diametro dei tappi 4 mm/diametro dei fori 6 mm
3. Fissare la sonda utilizzando le viti fornite (diametro 4 mm).
4. Collegare il cavo alla sonda di temperatura esterna.

■ Posizioni consigliate

Posizionare la sonda esterna in una posizione con le seguenti caratteristiche:

- Su una facciata della zona da riscaldare, possibilmente verso nord.
- A metà altezza rispetto alla zona da riscaldare.
- Sotto l'effetto di modifiche delle condizioni climatiche.
- Protetta dalla luce solare diretta.
- In una zona di facile accesso.

Fig.59

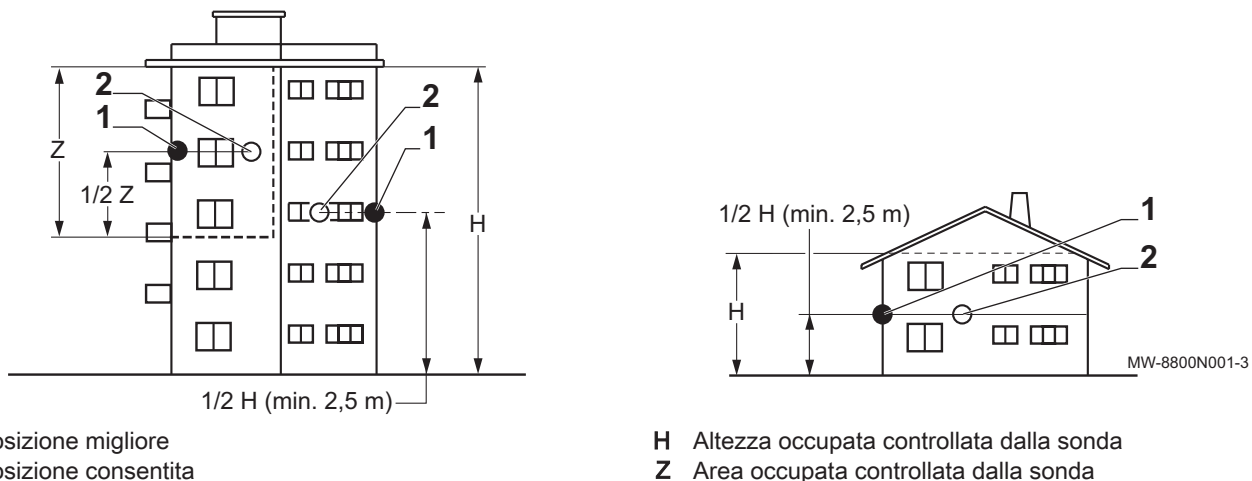

■ **Posizioni sconsigliate**

Evitare di posizionare la sonda esterna in una posizione con le seguenti caratteristiche:

- Coperta da parte dell'edificio (balcone, tetto, ecc.).
- Vicino ad una fonte di calore che crei disturbo (sole, canna fumaria, griglia di ventilazione, ecc.)

Fig.60

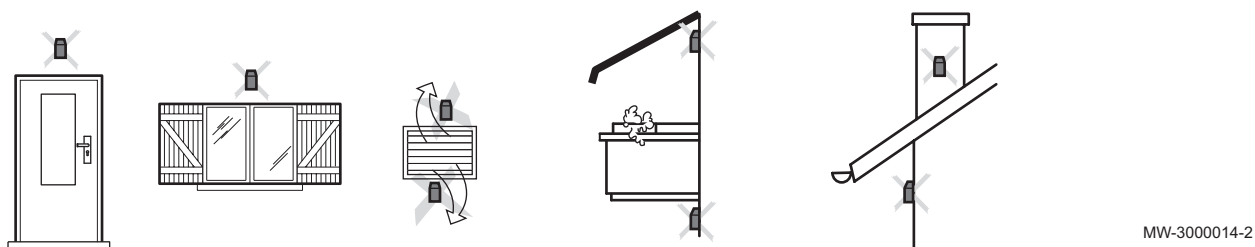

6.8.8 Collegamento della sonda esterna

Fig.61

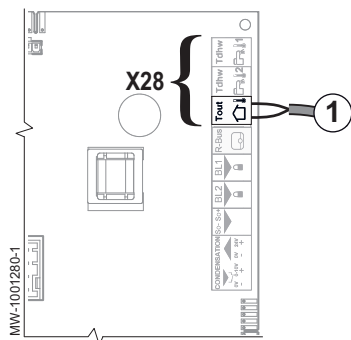

1. Collegare la sonda esterna all'ingresso **Tout** sul connettore **X28** sulla scheda elettronica dell'unità centrale **EHC-04** del modulo interno.

i **Importante**
Utilizzare un cavo con una sezione minima $d\ 2 \times 0,35\ mm^2$.

Fig.62

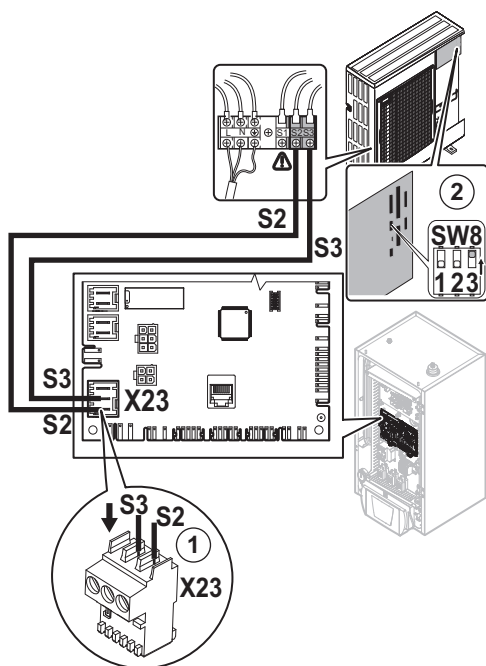

MW-3000588-02

6.8.9 Collegamento del bus dell'unità esterna

1. Collegare il bus dell'unità esterna al connettore **X23** sulla scheda elettronica dell'unità centrale **EHC-04** nel modulo interno.
2. Posizionare l'interruttore **SW8-3** (eccetto AWHP 4.5 MR) della scheda elettronica dell'unità esterna su **ON**.

6.8.10 Collegamento elettrico dell'unità esterna

Fig.63

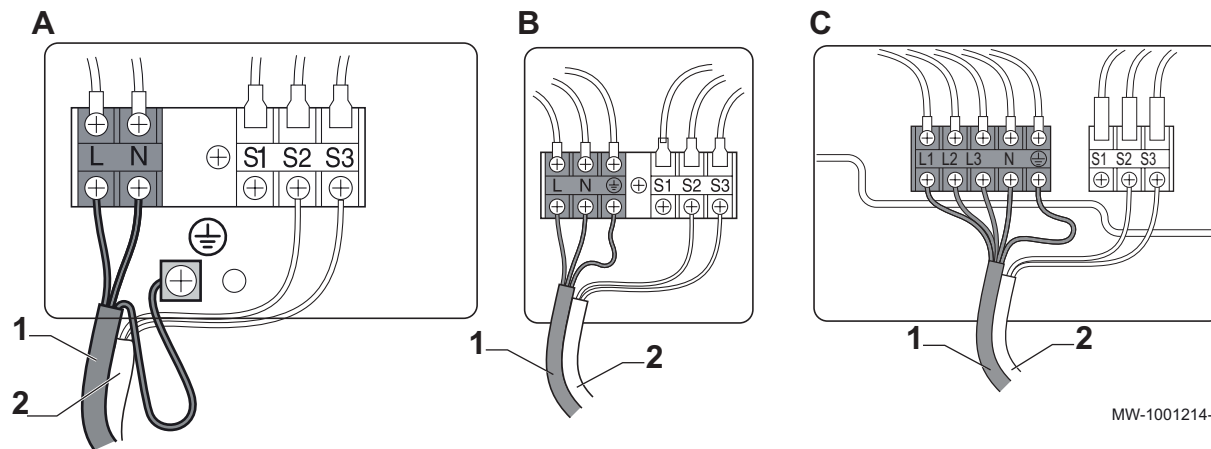

MW-1001214-1

- 1 Alimentazione
2 Bus di comunicazione
A AWHP 4.5 MR

- B AWHP 6 MR-3 / AWHP 8 MR-2 / AWHP 11 MR-2 / AWHP 16 MR-2
C AWHP 11 TR-2/AWHP 16 TR-2

Fig.64

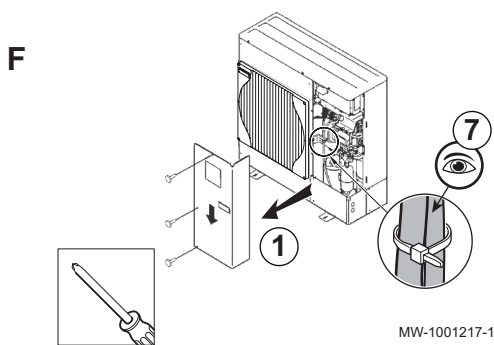
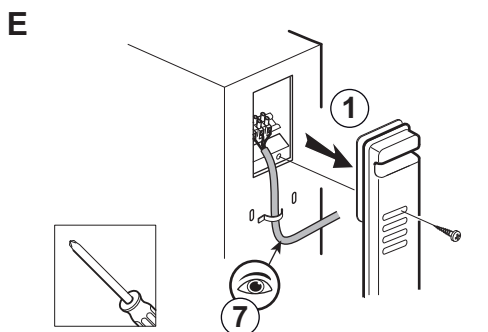
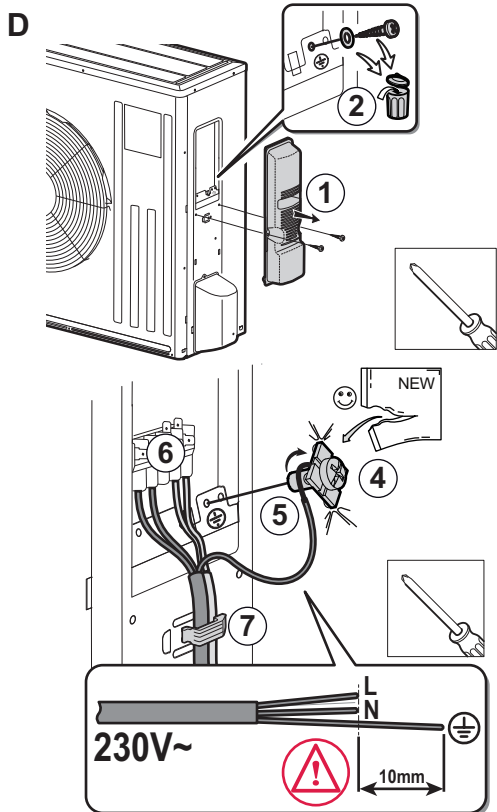

- D AWHP 4.5 MR
 E AWHP 6 MR-3
 F AWHP 8 MR-2 / AWHP 11 MR-2 / AWHP 16 MR-2 AWHP 11 TR-2 / AWHP 16 TR-2

1. Rimuovere il pannello di servizio.
2. Rimuovere e scartare il collegamento a terra presente sull'apparecchio.

i Importante
 Questo passaggio è valido solo per AWHP 4.5 MR

3. Controllare la sezione del cavo utilizzato, nonché la sua protezione nella scheda di distribuzione.
4. Stringere la vite e la rondella quadrata in dotazione sulla parte senza guaina del filo di massa \oplus .

i Importante
 Questo passaggio è valido solo per AWHP 4.5 MR

! Pericolo
 La parte senza guaina del filo di massa deve essere montata sotto la rondella contro il telaio.

5. Collegare il filo di massa.

! Pericolo
 Il filo di massa deve essere 10 mm più lungo dei fili N e L.

6. Collegare i cavi ai morsetti appropriati.
7. Fare passare il cavo attraverso il condotto dei cavi e regolare la lunghezza del cavo di conseguenza. Bloccarlo in posizione mediante fermacavo o dispositivo di arresto contro la trazione.

! Attenzione
 Pericolo di scossa elettrica: la lunghezza dei conduttori tra il dispositivo di arresto contro la trazione e le morsettiere deve essere tale che i conduttori attivi siano messi sotto tensione prima del conduttore di terra.

6.8.11 Collegamento dell'integrazione idraulica.

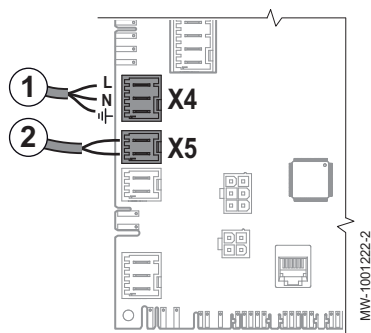

1. Collegare la pompa di integrazione della caldaia (fase/neutro/terra) al connettore **X4** sulla scheda elettronica dell'unità centrale **EHC-04** nel modulo interno.
2. Collegare il contatto asciutto **ON/OFF** nella caldaia integrativa al connettore **X5** sulla scheda elettronica dell'unità centrale **EHC-04** nel modulo interno.

6.8.12 Collegamento dell'alimentazione per l'integrazione elettrica

1. Scegliere la potenza totale dell'integrazione elettrica in funzione delle dimensioni dell'abitazione e delle sue prestazioni energetiche. Sono disponibili 2 stadi di potenza, come mostrato nella seguente tabella:

Tab.29 Alimentazione integrazione elettrica

Alimentazione integrativa	Potenza dell'integrazione elettrica		
	Stadio 1	Stadio 2	Potenza massima (stadio 1 + stadio 2)
Monofase	2 kW	0 kW	2 kW
	2 kW	2 kW	4 kW
	2 kW	4 kW	6 kW
Trifase	3 kW	3 kW	6 kW
	3 kW	6 kW	9 kW

Fig.65 Alimentazione elettrica monofase

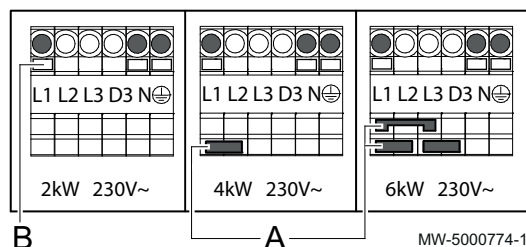

2. Fare passare il cavo di alimentazione dell'integrazione elettrica nella canalina riservata ai cavi del circuito da 230/400 V.
3. Alimentazione elettrica monofase:
 - 3.1. Inserire il ponte in base alla potenza dell'integrazione elettrica, avendo cura di spingerlo verso la parte inferiore del connettore.
 - 3.2. Collegare l'alimentazione dell'integrazione elettrica (premere il pulsante per poter inserire correttamente il cavo nel connettore e fissarlo).
 - 3.3. Inserire il cavo dell'integrazione elettrica nel condotto dei cavi posizionato nella parte inferiore della scatola di giunzione.

i **Importante**
Il ponte si trova in un sacchetto posto nel modulo interno.

- A** Ponte
B Pulsante
L1 Fase
N Neutro
 ⊕ Terra

Tab.30 Alimentazione elettrica monofase

Potenza massima	Ponte da montare
2 kW	Non installare un ponte.
4 kW	A
6 kW	A

Fig.66 Alimentazione elettrica trifase

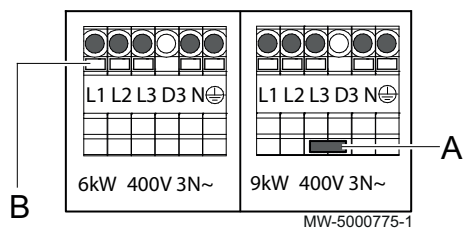

4. Alimentazione elettrica trifase:

- 4.1. Inserire il ponte in base alla potenza dell'integrazione elettrica, avendo cura di spingerlo verso la parte inferiore del connettore.
- 4.2. Collegare l'alimentazione dell'integrazione elettrica (premere il pulsante per poter inserire correttamente il cavo nel connettore e fissarlo).
- 4.3. Inserire il cavo dell'integrazione elettrica nel condotto dei cavi posizionato nella parte inferiore della scatola di giunzione.

**Importante**

Il ponte si trova in un sacchetto posto nel modulo interno.

- A** Ponte
B Pulsante
L1 Fase 1
L2 Fase 2
L3 Fase 3
N Neutro
 Terra

Tab.31 Alimentazione elettrica trifase

Potenza massima	Ponte da montare
6 kW	Non installare un ponte.
9 kW	A

6.9 Collegamento delle opzioni

Fig.67

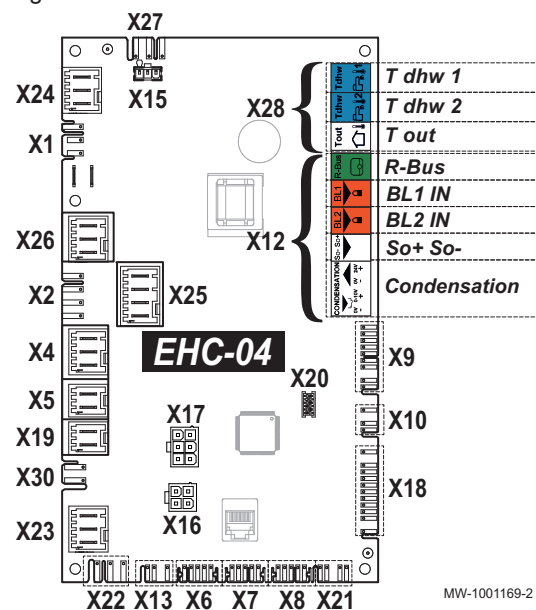

1. Collegare le opzioni in base alla configurazione dell'impianto al connettore **X12** o **X19** sulla PCB **EHC-04** nel modulo interno.

Tab.32 Collegamento delle opzioni a X12

X12 connettore	Descrizione
Morsetti R-Bus	Collegamento del termostato connesso Mago, di un termostato on/off (ON/OFF) o di un termostato modulante (OT)
BL1 IN e BL2 IN	Collegamento degli ingressi multifunzione
Ingresso SO+/SO-	Collegamento di un contatore di energia
Morsetti Condensation	Collegamento di una sonda condensati per il raffrescamento a pavimento.

Tab.33 Collegamento delle opzioni a X19

Connettore	Descrizione
X19	Opzione modalità silenziosa

6.9.1 Collegamento di un termostato ON/OFF o a modulazione

Il termostato on/off o modulante è collegato ai morsetti **R-Bus** sulla PCB **EHC-04** o sulla PCB opzionale **SCB-04**.

Le PCB vengono consegnate con un ponte sui morsetti **R-Bus**.

È possibile configurare l'ingresso **R-Bus** per aggiungere la possibilità di utilizzare diversi tipi di termostati on/off o OT.

Tab.34 Parametro di controllo dell'ingresso **OT** sui morsetti **R-Bus**

Parametro	Descrizione
CP640	Configurazione della direzione del contatto dell'input OT per la modalità di riscaldamento.
CP690	Inversione del senso della logica in modalità di raffreddamento, a confronto con la modalità di riscaldamento

Tab.35 Impostazioni predefinite per i parametri **CP640** e **CP690**

Valore del parametro CP640	Valore del parametro CP690	Riscaldamento se il contatto OT è	Raffrescamento se il contatto OT è
1 (valore predefinito)	0 (valore predefinito)	chiuso	chiuso
0	0	aperto	aperto
1	1	chiuso	aperto
0	1	aperto	chiuso

6.9.2 Collegamento di un termostato con contatto riscaldamento/raffrescamento

Nel caso di un circuito di riscaldamento singolo, il termostato **AC** è collegato soltanto ai morsetti **R-Bus** e **BL1** della PCB **EHC-04**.

Le PCB vengono consegnate con un ponticello sull'input **R-Bus**.

Tab.36

Valore del parametro CP640	Valore del parametro AP098	Stato dell'ingresso di blocco BL1	Modalità di funzionamento della pompa di calore	Se contatto R-Bus aperto	Se contatto R-Bus chiuso
1 (valore predefinito)	1 (valore predefinito)	Aperta	Raffrescamento	Nessuna richiesta di raffreddamento	Richiesta di raffreddamento
1 (valore predefinito)	1 (valore predefinito)	Chiusa	Riscaldamento	Nessuna richiesta di riscaldamento	Richiesta riscaldamento
1	0	Aperta	Riscaldamento	Nessuna richiesta di riscaldamento	Richiesta riscaldamento
1	0	Chiusa	Raffrescamento	Nessuna richiesta di raffreddamento	Richiesta di raffreddamento
0	1	Aperta	Raffrescamento	Richiesta di raffreddamento	Nessuna richiesta di raffreddamento
0	1	Chiusa	Riscaldamento	Richiesta riscaldamento	Nessuna richiesta di riscaldamento
0	0	Aperta	Riscaldamento	Richiesta riscaldamento	Nessuna richiesta di riscaldamento
0	0	Chiusa	Raffrescamento	Richiesta di raffreddamento	Nessuna richiesta di raffreddamento

1. Collegare il contatto del termostato "riscaldamento/raffrescamento" all'ingresso **BL1** sulla PCB **EHC-04** della pompa di calore.
2. Collegare il contatto del termostato "On/Off" all'ingresso **R-Bus** sulla PCB **EHC-04** della pompa di calore.
3. Nel menu Installatore/**EHC-04**, configurare l'ingresso **BL1** su "Riscaldamento/Raffrescamento", impostando il parametro **AP001** a 11.
4. Nel menu Installatore/**EHC-04**, impostare la direzione del contatto dell'ingresso **BL1** mediante il parametro **AP098**.
5. Nel menu Installatore/**CIRCA0**, impostare la direzione del contatto dell'ingresso **R-Bus** mediante il parametro **CP640**.

6.10 Riempimento dell'impianto

6.10.1 Trattamento dell'acqua di riscaldamento

In molti casi, la pompa di calore e l'impianto di riscaldamento possono essere riempiti con l'acqua dell'acquedotto, senza che sia necessario trattarla.



Attenzione

Non aggiungere prodotti chimici all'acqua del riscaldamento senza aver prima consultato uno specialista in materia di trattamento dell'acqua. Per esempio: antigelo, addolcitori dell'acqua, prodotti per aumentare o ridurre il valore pH, additivi e/o inibitori chimici. Questi possono produrre guasti alla pompa di calore e danneggiare lo scambiatore di calore.

Germania: La qualità dell'acqua utilizzata per il riempimento deve rispettare la norma VDI 2035



Importante

- Lavare l'impianto con almeno 3 volte il suo volume d'acqua.
- Risciacquare il circuito ACS con almeno 20 volte il suo volume d'acqua.

L'acqua dell'impianto deve essere conforme alle seguenti caratteristiche:

Tab.37 Specifiche dell'acqua di riscaldamento

Specifiche	Unità	Uscita totale del sistema
		≤ 70 kW
Potenziale idrogeno (pH)		7,5 - 9
Conduttività a 25°C	μS/cm	Da 10 a 500
Cloruri	mg/litro	≤ 50
Altri componenti	mg/litro	< 1
Durezza totale dell'acqua	°f	7 - 15
	°dH	4 - 8,5
	mmol/l	0,7 - 1,5



Importante

Se il trattamento dell'acqua si rivela necessario, Baxi consiglia i seguenti fabbricanti:

- Cillit
- Climalife
- Fernox
- Perno
- Sentinel

6.10.2 Riempimento del circuito di riscaldamento

Prima di riempire l'impianto di riscaldamento sciacquarlo accuratamente.

i **Importante**

- Non utilizzare glicole.
- L'utilizzazione di glicole nel circuito di riscaldamento comporta l'annullamento della garanzia.

1. Riempire l'impianto fino a raggiungere una pressione da 1,5 a 2 bar. Leggere la pressione sul manometro meccanico.

i **Importante**

Il manometro meccanico, situato sotto il pannello superiore, in prossimità del vaso di espansione, viene utilizzato solo quando l'unità interna viene riempita d'acqua. Dopo l'accensione della pompa di calore, la pressione verrà visualizzata sul display.

2. Verificare la presenza di eventuali perdite d'acqua.
3. Per un funzionamento ottimale, spurgare completamente il modulo interno e l'impianto.

■ Pulizia di impianti nuovi e di meno di 6 mesi

1. Pulire l'impianto con un detergente universale potente per eliminare i residui dell'installazione (rame, filaccia, fondente per brasatura).
2. Sciacquare adeguatamente l'impianto finché l'acqua non risulti limpida e priva di qualsiasi impurità.

■ Lavaggio di un impianto esistente

1. Procedere all'eliminazione di eventuali fanghi dall'impianto.
2. Sciacquare l'impianto.
3. Pulire l'impianto con un detergente universale per eliminare i residui dell'installazione (rame, filaccia, fondente per brasatura).
4. Sciacquare adeguatamente l'impianto finché l'acqua non risulti limpida e priva di qualsiasi impurità.

7 Messa in servizio

7.1 Generalità

La pompa di calore viene messa in servizio:

- Quando viene utilizzata per la prima volta;
- A seguito di un arresto prolungato;
- Dopo un qualsiasi evento che possa richiedere la reinstallazione completa.

La messa in servizio della pompa di calore consente all'utente di rivedere le varie impostazioni e i controlli da effettuare per avviare la pompa in completa sicurezza.

7.2 Controllo prima della messa in servizio

7.2.1 Controllo del circuito di riscaldamento

1. Verificare che il volume del o dei vasi di espansione sia sufficiente per il volume dell'acqua presente all'interno dell'impianto di riscaldamento.
2. Verificare che il circuito di riscaldamento contenga una quantità adeguata di acqua. Se necessario, rabboccare con più acqua.
3. Verificare la tenuta corretta dei collegamenti dell'acqua.
4. Verificare il corretto sfiatamento del circuito di riscaldamento.
5. Verificare che i filtri non siano intasati. Pulirli se necessario.
6. Verificare che le valvole e le valvole del radiatore termostatico siano aperte.
7. Verificare il corretto funzionamento di tutti i dispositivi di regolazione e di sicurezza.

7.2.2 Controllo dei collegamenti elettrici

1. Controllare il collegamento dell'alimentazione di rete all'unità esterna.
2. Controllare il collegamento dell'alimentazione di rete al modulo interno.
3. A seconda delle integrazioni utilizzate, effettuare i seguenti controlli:

Integrazione	Verifica
Idraulica	Verificare il collegamento fra il modulo interno e la caldaia
Elettrica	Verificare il collegamento dell'alimentazione dell'integrazione elettrica

4. Verificare il collegamento del cavo di comunicazione fra il modulo interno e l'unità esterna.
5. Verificare la conformità dell'interruttore automatico utilizzato per l'unità interna, l'unità esterna e le integrazioni.
6. Verificare il collegamento e il posizionamento delle sonde.
7. Verificare il collegamento della(e) pompa(e) di circolazione.
8. Verificare la presenza del disgiuntore consigliato (curva C).
9. Serrare le morsettiere.
10. Controllare la separazione dei cavi di potenza e a bassissima tensione di sicurezza.
11. Controllare il collegamento del termostato di sicurezza del riscaldamento a pavimento (se utilizzato).

7.2.3 Controllo del circuito di refrigerazione

1. Controllare la posizione dell'unità esterna, distanza dalla parete.
2. Controllare la tenuta dei collegamenti del refrigerante.
3. Accertarsi che la pressione di evacuazione sia stata controllata durante il riempimento.
4. Accertarsi che il tempo di evacuazione e la temperatura esterna siano stati controllati durante l'evacuazione.

7.3 Procedura di messa in servizio



Attenzione

La prima messa in servizio deve essere effettuata soltanto da un professionista qualificato.

1. Riposizionare tutti i pannelli, le modanature e le coperture sul modulo interno e sull'unità esterna.
2. Armare i disgiuntori del modulo interno e dell'unità esterna posizionati sul quadro elettrico, portandoli sulla posizione I.
3. Se necessario, armare il disgiuntore dell'integrazione elettrica presente sul quadro di distribuzione, portandolo sulla posizione I.
 ⇒ La pompa di calore si accende. All'accensione per la prima volta, sul pannello di controllo viene visualizzato il menu **CNF** che consente di impostare il tipo di unità esterna presente nell'installazione.
4. Impostare i parametri **CN1** e **CN2** secondo la tabella seguente.
5. La pompa di calore inizia il ciclo di avviamento.

7.3.1 Menu CNF

Il menu **CNF** viene utilizzato per configurare la pompa di calore ibrida in base al tipo di integrazione e alla potenza dell'unità esterna installata.

Tab.38 Valore dei parametri **CN1** e **CN2** in presenza di un'integrazione idraulica

Potenza dell'unità esterna	CN1	CN2
4,5 kW	18	1
6 kW	2	1
8 kW	3	1
11 kW	4	1
16 kW	5	1

Tab.39 Valore dei parametri **CN1** e **CN2** in presenza di un'integrazione elettrica

Potenza dell'unità esterna	CN1	CN2
4,5 kW	17	1
6 kW	7	1
8 kW	8	1
11 kW	9	1
16 kW	10	1

7.3.2 Ciclo di avvio

Durante tale ciclo sul display vengono visualizzate brevi informazioni per il controllo.

Queste informazioni vengono visualizzate una dopo l'altra.

1. Visualizzare la versione del pannello di controllo

Fig.68



Fig.69



Fig.70

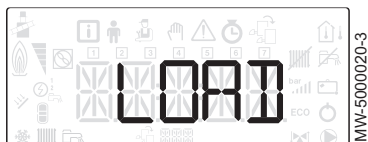

Fig.71

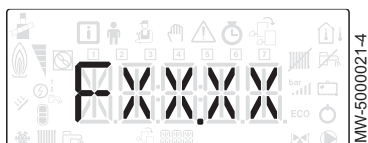

Fig.72

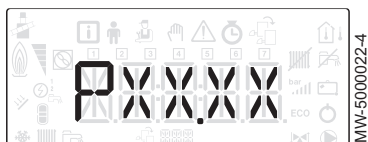

Fig.73



2. **SCAN** per ricercare le varie opzioni collegate

3. **LOAD** per recuperare informazioni dalle varie schede di controllo

4. Versione software della scheda elettronica dell'unità centrale

5. Versione parametri della scheda elettronica dell'unità centrale

6. Il ciclo di ventilazione viene eseguito automaticamente all'avvio dell'apparecchio, se si verifica un errore o durante reset manuale **RESET**.

7.4 Usare l'assistente di installazione sul pannello di controllo

Al primo avvio del pannello di controllo, l'assistente di installazione parte automaticamente.

Fig.74

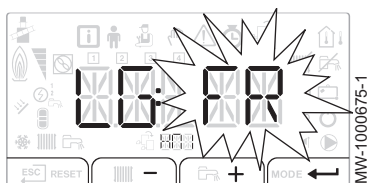

1. Selezionare la lingua desiderata premendo il tasto **+** o **-**.
2. Confermare la selezione premendo il tasto **←**.

Fig.75

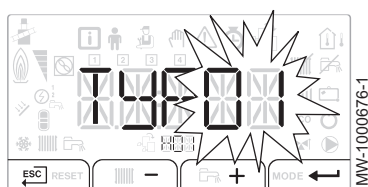
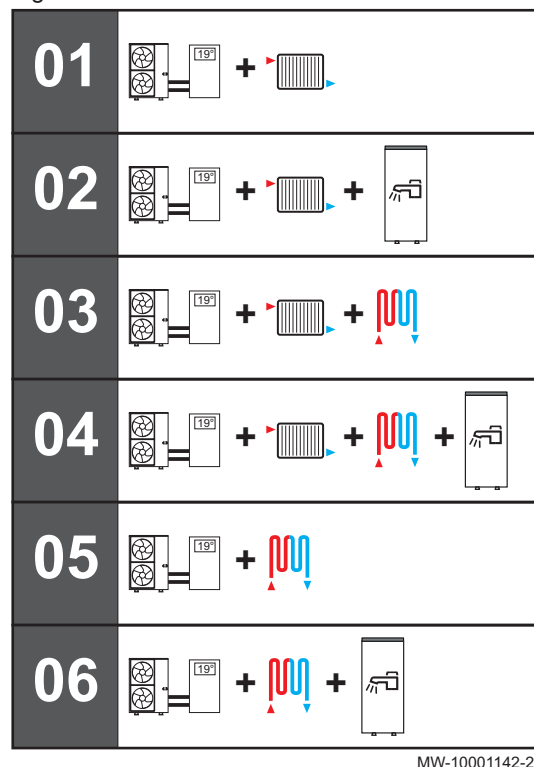

Fig.76



3. Selezionare il numero corrispondente al tipo di installazione premendo il tasto **+** or **-**. Selezionare il tipo di installazione permette la configurazione automatica dei parametri necessari al pannello di controllo per un corretto funzionamento (gradiente, temperatura massima di circuito, ecc.). Per una configurazione differente da quelle qui proposte, configurare i parametri manualmente premendo il tasto **ESC** sul pannello di controllo.

Tipo di impianto	N.
Un circuito riscaldamento diretto	01
Un circuito di riscaldamento diretto e un bollitore acqua calda sanitaria	02
Un circuito di riscaldamento diretto e un circuito di riscaldamento a pavimento con valvola miscelatrice	03
Un circuito di riscaldamento diretto e un bollitore acqua calda sanitaria e un circuito di riscaldamento a pavimento con valvola miscelatrice	04
Un circuito diretto di riscaldamento a pavimento	05
Un circuito diretto di riscaldamento a pavimento e un bollitore acqua calda sanitaria	06

4. Confermare la selezione premendo il tasto **←**.
5. Impostare la curva di riscaldamento.
⇒ I parametri principali sono impostati.
6. Applicare le impostazioni richieste in base alle opzioni aggiuntive collegate.

7.5 Controllo della mandata minima

Gli impianti di riscaldamento devono essere in grado di garantire sempre una portata minima. Se la portata è troppo bassa, la pompa di calore può arrestarsi, in modo da auto-protegersi; non sono più garantite, quindi, le funzioni di riscaldamento, raffrescamento e acqua calda sanitaria.

1. Controllare la portata minima come definito dal parametro **HP010**.



Vedere

Si può leggere il valore della portata dell'impianto mediante il parametro **AM056**.

2. Impostare le valvole di pressione differenziale in modo da garantire una portata ottimale nell'impianto quando le valvole termostatiche sono chiuse. La portata ottimale è definita dal parametro **HP069**.

7.6 Istruzioni finali per la messa in servizio

I vari parametri della pompa di calore sono pre-impostati in fabbrica. Queste impostazioni di fabbrica sono idonee per i comuni impianti di riscaldamento. I parametri possono essere modificati in caso di impianti e situazioni fuori dall'ordinario.

1. Se necessario, disattivare la modalità acqua calda sanitaria della pompa di calore.
2. Simulare una domanda di calore per avviare la modalità riscaldamento.
3. Verificare l'avviamento dell'unità esterna e delle integrazioni collegate.
4. Verificare la portata nell'impianto rispetto alla portata minima.
5. Impostare la pompa di calore in modalità arresto/antigelo.

6. Dopo circa 10 minuti, spurgare l'aria nell'impianto di riscaldamento.
7. Controllare la pressione idraulica sull'interfaccia utente. Se necessario, rabboccare l'acqua nell'impianto di riscaldamento.
8. Verificare la quantità di sporcizia presente sul(i) filtro(i) all'interno e all'esterno della pompa di calore. Se necessario, pulire il(i) filtro(i).
9. Riavviare la pompa di calore e disattivare la modalità di arresto/ protezione antigelo
10. Spiegare agli utenti il funzionamento del sistema.
11. Consegnare tutti i manuali agli utenti.

8 Funzionamento

8.1 Utilizzo dell'interfaccia utente

Fig.77

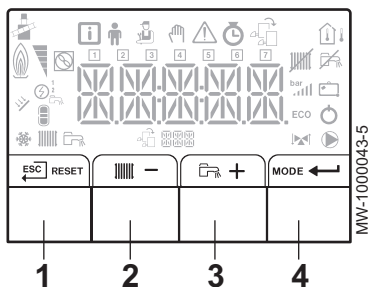

Fig.78

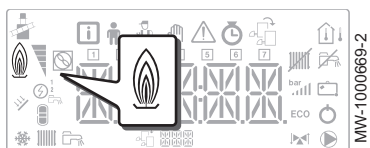

Fig.79

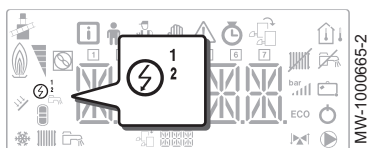

Fig.80

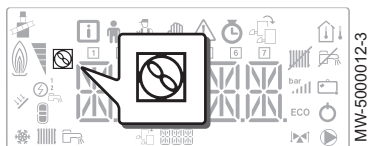

Fig.81



8.1.1 Descrizione del pannello di controllo

■ Descrizione dei tasti

- 1 : ritorno al livello precedente senza memorizzare le modifiche effettuate
RESET: riarmo manuale
- 2 : accesso ai parametri di riscaldamento
- : decremento del valore
- 3 : accesso ai parametri dell'acqua calda sanitaria
+ : aumento del valore
- 4 **MODE**: Visualizzazione MODALITÀ
: accesso al menu selezionato o conferma del valore modificato

■ Descrizione del display

- Integrazione idraulica

- Integrazione idraulica in richiesta

- Integrazione elettrica

- 1 Stadio 1 dell'integrazione elettrica
- 2 Stadio 2 dell'integrazione elettrica

- Stato del compressore

- Simbolo fisso: compressore in funzione

- Modalità di funzionamento

- Simbolo fisso: funzione riscaldamento abilitata
- Simbolo lampeggiante: produzione di calore in corso
- Simbolo fisso: funzione acqua calda sanitaria abilitata
- Simbolo lampeggiante: produzione acqua calda sanitaria in corso
- Funzione riscaldamento o raffreddamento disabilitata
- Funzione acqua calda sanitaria disabilitata

Fig.82

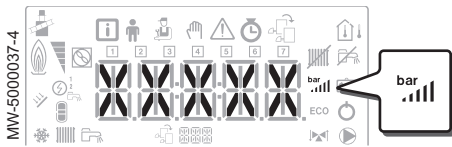

Pressione idraulica nell'impianto

Il display mostra alternativamente la pressione idraulica del sistema e la temperatura di mandata misurata.

- Simbolo fisso: visualizzato quando indica il valore della pressione idraulica dell'impianto
- Simbolo lampeggiante: pressione dell'impianto insufficiente
- XXX** Valore della pressione nel sistema (in bar) o della temperatura di mandata (in °C)

Fig.83



Modalità raffreddamento

- Simbolo fisso: modalità raffreddamento attiva
- Simbolo lampeggiante: richiesta di raffreddamento in corso

Fig.84



Schermata menu

- Menu **informazioni**: visualizza i valori misurati e gli stati dell'apparecchio
- Menu **utente**: fornisce accesso ai parametri delle impostazioni di livello utente
- Menu **Installatore**: fornisce accesso ai parametri delle impostazioni di livello installatore
- Menu **Forzatura manuale**: la caldaia funziona in base al setpoint visualizzato, le pompe funzionano e le valvole a tre vie non sono comandate
- Menu **Anomalia**: l'apparecchio non ha funzionato correttamente. Questa informazione viene segnalata da un codice errore e da un display lampeggiante.
 - Sottomenu **CONTATORE**
 - **PROG ORARIO** sottomenu: programmazione oraria dedicata alla produzione di acqua calda sanitaria e riscaldamento
 - Sottomenu **OROLOGIO**
- Menu di **selezione PCB**: accesso alle informazioni sulle schede elettroniche aggiuntive collegate

Fig.85



Visualizzare nomi scheda elettronica

- Il nome della PCB della quale vengono visualizzati i parametri scorre lungo lo schermo su 3 caratteri.

Fig.86



Scheda elettronica unità centrale **EHC-04**: circuito diretto e acqua calda sanitaria

Fig.87

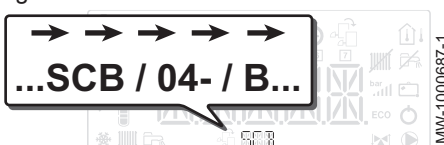

Scheda elettronica aggiuntiva **SCB-04** : 2° circuito

Fig.88

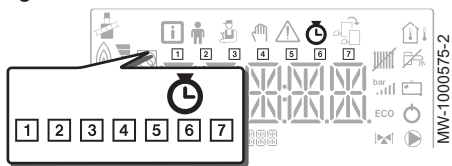

- **CONTATORE Sottomenu / PROG ORARIO / OROLOGIO**

- 🕒 - **CONTATORE Sottomenu (CNT)**
- **PROG ORARIO** sottomenu: programmazione oraria dedicata alla produzione di acqua calda sanitaria e riscaldamento (**CIRC A, CIRC B, ECS**)
 - 1 Programma orario lunedì
 - 2 Programma orario martedì
 - 3 Programma orario mercoledì
 - 4 Programma orario giovedì
 - 5 Programma orario venerdì
 - 6 Programma orario sabato
 - 7 Programma orario domenica
- **OROLOGIO Sottomenu (CLK)**

Fig.89

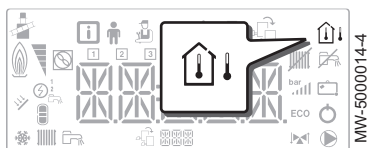

- **Sonde di temperatura**

- 🏠 Sonda temperatura ambiente collegata:
 - simbolo fisso per modalità INVERNO,
 - simbolo lampeggiante per modalità ESTATE.
- 🏠 Sonda temperatura esterna collegata:
 - simbolo fisso per modalità INVERNO,
 - simbolo lampeggiante per modalità ESTATE.

Fig.90



- **Altre informazioni**

- 🔧 **Menu Test:** funzionamento forzato in modalità riscaldamento e raffreddamento
- ⚡ Valvola tre vie collegata
- ⚡ Valvola tre vie chiusa
- ⚡ Valvola tre vie aperta
- 🔊 Pompa in funzione

Fig.91

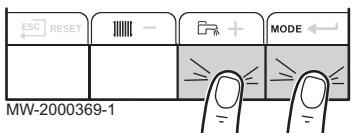

8.1.2 Navigazione nei menu

Premere un tasto per attivare la retroilluminazione dello schermo del pannello di controllo.

Se entro 3 minuti non viene premuto alcun tasto, la retroilluminazione del pannello di controllo si spegnerà.

Premere insieme i 2 tasti a destra per accedere ai diversi menu:

Tab.40 Menu disponibili

🏠	Menu Informazioni
👤	Menu Utente
🔧	Menu Installatore L'installatore deve inserire il codice 0012 mediante la pressione dei tasti + e - .
👉	Menu Forzatura manuale
⚠️	Menu Avaria
🕒	Sottomenu CONTATORE Sottomenu PROG ORARIO Sottomenu OROLOGIO
🔧	Menu di selezione PCB <div style="border: 1px solid black; padding: 5px; display: inline-block;"> i Importante L'icona viene visualizzata solo se è stata installata una scheda elettronica opzionale. </div>

Fig.92

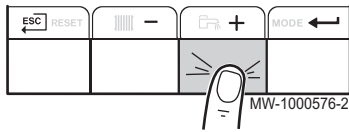

Fig.93

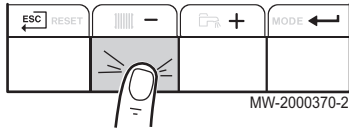

Fig.94

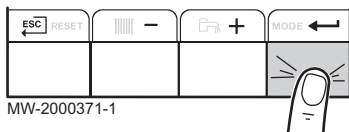

Fig.95 PCB che controlla la pompa di calore

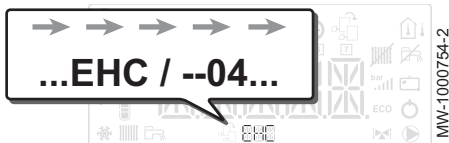
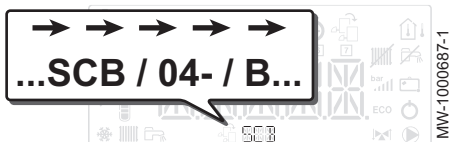

Fig.96 Gestione di un secondo circuito



i Importante

I vari menu sono accessibili solo quando le icone lampeggiano.

Premere il tasto **+** per:

- accedere al menu successivo,
- accedere al sottomenu successivo,
- accedere al parametro successivo,
- incremento del valore.

Premere il tasto **-** per:

- accedere al menu precedente,
- accedere al sottomenu precedente,
- accedere al parametro precedente
- diminuire il valore.

Premere il tasto di conferma **←** per confermare:

- un menu,
- un sottomenu,
- un parametro,
- un valore.

Quando la temperatura viene visualizzata, premendo brevemente sul tasto nero **ESC** si ritornerà al display orario.

8.1.3 Descrizione delle schede elettroniche

Durante la messa in servizio della pompa di calore, la PCB visualizzata nel menu principale è **EHC-04**. Il nome della PCB scorre lungo la parte inferiore dello schermo: **EHC-04**.

Solo l'installatore può accedere ai parametri e alle impostazioni per ciascuna scheda elettronica.

Per controllare un impianto dotato di circuito aggiuntivo, sarà necessario installare la scheda elettronica **SCB-04**. Il nome della PCB scorre lungo la parte inferiore dello schermo: **SCB-04**.

i Importante

Dato che è possibile eseguire numerose impostazioni sulle due PCB, a seconda del circuito interessato, il nome della PCB sarà rappresentato da **BBB** nel resto del manuale.

8.2 Avvio e arresto della pompa di calore

8.2.1 Avvio

1. Accendere l'unità esterna e il modulo interno.
2. La pompa di calore inizia il suo ciclo di avviamento.
 - ⇒ Se il ciclo di avviamento funziona normalmente, viene avviato un ciclo di spurgo automatico. Altrimenti viene visualizzato un messaggio di errore.

8.2.2 Arresto

■ Spegnimento del riscaldamento

i **Importante**
La modalità di riscaldamento può essere gestita tramite il sottomenu **PROG ORARIO** dedicato alla programmazione oraria.

i **Importante**
Se la funzione raffreddamento è disattivata, si disattiverà anche la refrigerazione.

Fig.97

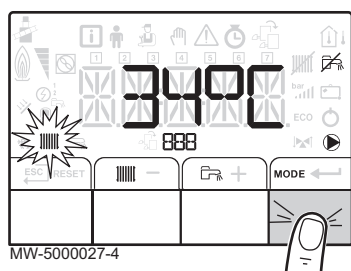

Fig.98

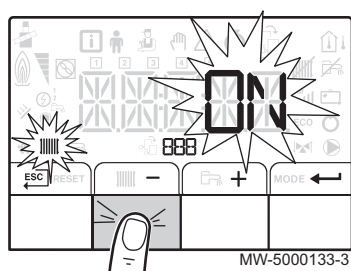
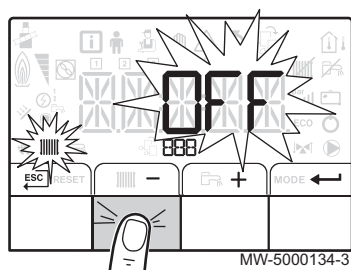

Fig.99



1. Andare alla modalità di arresto premendo il tasto **MODE**.

2. Selezionare la modalità di riscaldamento mediante pressione sul tasto

←.

3. Confermare premendo il tasto ←.

4. Confermare lo spegnimento del riscaldamento mediante pressione sul tasto ←.

⇒ Il display visualizza: **OFF**.

- La funzione di protezione antigelo continua a funzionare.
- Il riscaldamento e il raffreddamento sono spenti.

i **Importante**
Premere il tasto **+** per riavviare il dispositivo: lo schermo visualizzerà **ON**.

5. Confermare premendo il tasto ←.

6. Tornare alla schermata principale premendo il tasto **ESC**.

i **Importante**
La schermata scompare dopo pochi secondi di inattività.

■ Disattivazione della funzione raffreddamento

i **Importante**
Se la funzione raffreddamento è disattivata, si disattiverà anche la refrigerazione.

1. Accesso al menu **⌚**.
2. Confermare l'accesso premendo il tasto ←.
3. Selezionare **CIRCA** o **CIRCB** premendo il tasto **+** o **-**.
4. Confermare la selezione premendo il tasto ←.
5. Selezionare **TP.C** premendo i tasti **+** o **-**.
6. Confermare la selezione premendo il tasto ←.
7. Modificare il programma di temporizzazione per interrompere il raffreddamento.

8.2.3 Protezione antigelo

Se la temperatura dell'acqua nella pompa di calore si abbassa troppo, entra in funzione il dispositivo di protezione integrato. Questo dispositivo funziona come segue:

- In caso di temperatura dell'acqua inferiore a 5°C, il circolatore entra in funzione.
- In caso di temperatura dell'acqua inferiore a 3°C, l'integrazione entra in funzione.
- Se la temperatura dell'acqua supera i 10°C, l'integrazione si arresta e la pompa di circolazione continua a girare per un breve periodo.

Le valvole del radiatore nelle stanze sensibili al gelo devono essere completamente aperte.

9 Impostazioni

9.1 Modificare i parametri installatore



Attenzione

La modifica delle impostazioni di fabbrica può pregiudicare il funzionamento dell'apparecchio.

I parametri del menu **Installatore** possono essere modificati esclusivamente da un professionista qualificato.

Fig.100



Fig.101

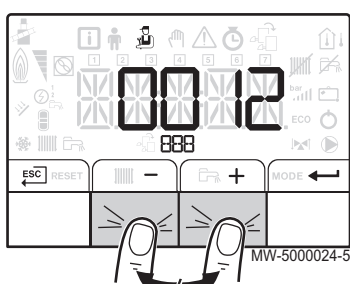

1. Andare al menu **Installatore** .

2. Accedere al menu **Installatore** inserendo il codice **0012** premendo i tasti **+** e **-**.

3. Confermare l'accesso premendo il tasto **←**.

4. Selezionare il sottomenu desiderato premendo il tasto **+** o **-**.

5. Confermare la selezione premendo il tasto **←**.

6. Selezionare il parametro richiesto premendo il tasto **+** e il tasto **-** per scorrere l'elenco dei parametri regolabili.

7. Confermare la selezione premendo il tasto **←**.

8. Modificare il valore del parametro utilizzando i tasti **+** e **-**.

9. Confermare il nuovo valore del parametro premendo il tasto **←**.

10. Tornare alla schermata principale premendo il tasto **ESC** .

9.2 Menu Installatore

Fig.102

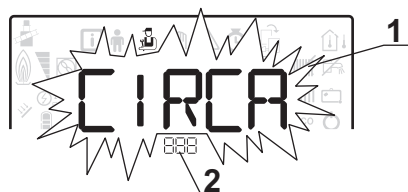

1 Sottomenu disponibile

2 Nome della scheda elettronica o circuito

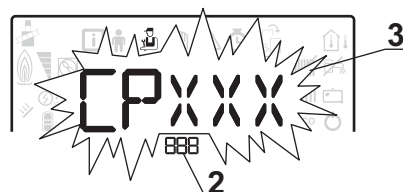

3 Parametri di regolazione

MW-1000753-1

Tab.41 Elenco dei sottomenu  Installatore

Importante

In questo manuale vengono descritti soltanto i parametri utilizzati dal dispositivo.

Sottomenu	Descrizione	Nome della scheda elettronica o circuito
CIRCA	Circuito di riscaldamento principale	EHC -- 04
CIRCB	Circuito di riscaldamento addizionale B	SCB04-B
ECS	Circuito acqua calda sanitaria	EHC -- 04
EHC-04	EHC-04PCB unità centrale	EHC -- 04
SCB04-B	Scheda elettronica aggiuntiva per il circuito B	SCB04-B

9.2.1 Menu Installatore CIRCA e CIRCB

CP : Circuits Parameters = Parametri circuito di riscaldamento

Tab.42

Parametro	Descrizione	Impostazione di fabbrica CIRCA	Impostazione di fabbrica CIRCB
CP000	Massima temperatura di mandata impostata per la zona Per il circuito A: Regolabile da 7 °C a 100 °C	Integrazione elettrica: 90 Integrazione idraulica: 75	50
CP020	Tipo di circuito A, collegato alla PCB EHC-04 : <ul style="list-style-type: none"> • 0 = circuito di riscaldamento disattivato • 1 = radiatori Il raffrescamento non è possibile. • 2 = riscaldamento a pavimento. Il raffrescamento è possibile. • 3 = non disponibile • 4 = non usato • 5 = ventilatore di convezione. Il raffrescamento è possibile. Tipo di circuito B, collegato alla PCB SCB-04 : <ul style="list-style-type: none"> • 0 = circuito di riscaldamento disattivato • 1 = radiatori Il raffrescamento non è possibile. • 2 = riscaldamento a pavimento con valvola miscelatrice. Il raffrescamento è possibile. • 3 = Piscina • 4 = non usato • 5 = ventilatore di convezione. Il raffrescamento è possibile. • 6 e superiori = non usato 	2	2
CP030	Larghezza di banda della valvola di miscelazione dell'area in cui si verifica la modulazione. Regolabile da 4 °C a 16 °C	non disponibile	12
CP040	Durata post-circolazione pompa nella zona Regolabile da 0 Min a 20 Min	3	4
CP050	Regolabile da 0 °C a 16 °C	non disponibile	4
CP060	Temperatura ambiente desiderata per la zona nel periodo di vacanza Regolabile da 5 °C a 20 °C	6	6
CP070	Limite max temp ambiente del circuito in mod. ridotta, che permette la commutazione a mod. comfort Regolabile da 5 °C a 30 °C	16	16
CP210	Temperatura di base curva in modalit... comfort <ul style="list-style-type: none"> • regolabile da 16 a 90 °C • impostato a 15 = la temperatura di base della curva viene impostata automaticamente, e risulta pari alla temperatura di setpoint dell'ambiente 	15	15
CP220	Temperatura di base curva in modalit... ridotta <ul style="list-style-type: none"> • regolabile da 6 a 90 °C • impostato a 15 = la temperatura di base della curva viene impostata automaticamente, e risulta pari alla temperatura di setpoint dell'ambiente 	15	15
CP230	Pendenza della curva di riscaldamento della zona Regolabile da 0 a 4	0,7	0,7
CP240	Regolazione dell'influenza dell'unit... ambiente della zona Regolabile da 0 a 10	3	3
CP270	Valore di impostazione temperatura di miscelazione flusso per raffreddamento area Regolabile da 11 °C a 23 °C	18	18
CP340	Tipo di Modalità notturna ridotta. 0: Continua richiesta 1: Arresta richiesta <ul style="list-style-type: none"> • 0 = Richiesta di calore assente • 1 = Richiesta di calore continua 	1	0

Parametro	Descrizione	Impostazione di fabbrica CIRCA	Impostazione di fabbrica CIRCB
CP470	Impostazione del programma di asciugatura massetto della zona 0 = disattivato Regolabile da 1 a 30 giorni	0	0
CP480	Impostazione della temperatura di avvio del programma di asciugatura massetto Regolabile da 20 °C a 50 °C	20	20
CP490	Impostazione della temperatura di arresto del programma di asciugatura massetto Regolabile da 20 a 50 °C	20	20
CP500	Abilitare/disabilitare la sonda di temperatura mandata della zona • 0 = Spento • 1 = Acceso Non modificare questa impostazione	non disponibile	0
CP640	Contatto liv logico Opentherm della zona • 0 = contatto aperto per richiesta di riscaldamento • 1 = contatto chiuso per richiesta di riscaldamento	1	1
CP650	Valore di impostazione notturna ambiente raffreddamento per area Regolabile da 20 °C a 30 °C	29	29
CP690	Contatto OpenTherm invertito in modalit... raffreddamento per richiesta di calore per zona • 0 = No • 1 = S	0	0
CP750	Tempo massimo di preriscaldamento della zona Regolabile da 0 Min a 240 Min	0	0
CP780	Selezione della strategia di controllo della zona • 0 = Bassissima • 1 = Velocità min. • 2 = Più lento • 3 = Normale • 4 = Più veloce • 5 = Velocità max	0	0
ADV	Parametri avanzatiADV	Sottomenu CIRCA: non disponibile	Sottomenu CIRCB: disponibile

9.2.2 Menu Installatore CIRCA e CIRCB\ADV

Tab.43

ADV	Descrizione dei parametri avanzati ADV	Impostazione di fabbrica CIRCB
CP330	Tempo necessario alla completa apertura della valvola Regolabile da 0 Sec a 240 Sec Non modificare questa impostazione	60
CP520	Valore impostato di potenza per la zona Regolabile da 0 % a 100 % Non modificare questa impostazione	100
CP530	Segnale PWM velocità pompa modulante della zona Regolabile da 0 % a 100 % Non modificare questa impostazione	20

ADV	Descrizione dei parametri avanzati ADV	Impostazione di fabbrica CIRCB
CP730	Selezione della velocit... di riscaldamento della zona <ul style="list-style-type: none"> • 0 = Bassissima • 1 = Velocit... min. • 2 = Pi— lento • 3 = Normale • 4 = Pi— veloce • 5 = Velocit... max Non modificare questa impostazione	2
CP740	Selezione della velocit... di raffreddamento della zona <ul style="list-style-type: none"> • 0 = Velocit... min. • 1 = Pi— lento • 2 = Normale • 3 = Pi— veloce • 4 = Velocit... max Non modificare questa impostazione	2
CP770	La zona si trova dopo un serbatoio di accumulo <ul style="list-style-type: none"> • 0 = No • 1 = S Non modificare questa impostazione.	1

9.2.3 Menu Installatore ACS

Per poter visualizzare questi parametri, è necessario che alla scheda EHC-04 sia collegata una sonda acqua calda sanitaria.

DP : Direct Hot Water Parameters = Parametri del bollitore acqua calda sanitaria

Tab.44

Parametro	Descrizione	Impostazione di fabbrica
DP051	Funz sovralimentaz acqua calda sanitaria <ul style="list-style-type: none"> • 0 =Modalità Eco • 1 =Modalità Comfort 	0
DP120	Temperatura di isteresi relativa al setpoint di temperatura ACS Regolabile da 0 °C a 40 °C	8
DP130	Offset aggiunto alla temperatura dell'ACS per ottenere il setpoint del generatore dinamico.	20
DP213	Tempo di postfunzionamento della pompa ACS/valvola a 3 vie dopo produzione di ACS Regolabile da 0 Min a 99 Min	3
ADV	Parametri avanzatiADV	

9.2.4 Menu Installatore ACSADV

Per poter visualizzare questi parametri, è necessario che alla scheda EHC-04 sia connessa una sonda acqua calda sanitaria.

DP : Direct Hot Water Parameters = Parametri del bollitore acqua calda sanitaria

Tab.45 Elenco di parametri **ADV** nel sottomenu del menu Installatore 

ADV	Descrizione dei ADV parametri avanzati	Impostazione di fabbrica
DP004	Protezione bollitore modalità anti-legionella <ul style="list-style-type: none"> • 0 = Disabilitato • 1 = ON: il bollitore acqua calda sanitaria viene surriscaldato a 65 °C per 20 minuti una volta alla settimana. • 2 = automatico: il bollitore acqua calda sanitaria è controllato a distanza. 	0
DP046	Temperatura massima dell'acqua calda sanitaria Regolabile da 10 °C a 70 °C	70
DP047	Tempo massimo consentito per produrre acqua calda sanitaria Regolabile da 1 a 10 ore	3 (4,5 kW - 6 kW - 8 kW) 2 (11 kW - 16 kW)
DP048	Tempo di riscaldamento minimo prima della produzione di acqua calda sanitaria Regolabile da 0 a 10 ore	2
DP055	se 0, il blocco TAS non viene mai generRegolabile da 0 a 1	0
DP090	Ritardo per avvio del prossimo generatore (stadio di integrazione) in modalità ACS Regolabile da 0 Min a 120 Min	90
DP100	Ritardo per arresto del prossimo generatore (stadio di integrazione) in modalità ACS Regolabile da 0 Min a 120 Min	2
DP110	Ritardo per avvio del prossimo generatore (stadio di integrazione) in modalità ACS Regolabile da 0 Min a 255 Min	5
DP150	Abilita funzione Termostato ACS <ul style="list-style-type: none"> • 0 = Spento • 1 = Acceso 	1
DP160	Valore impostato per antilegionella in ACS Regolabile da 60 °C a 90 °C Non modificare questa impostazione	65

9.2.5 Menu Installatore EHC-04 e SCB-04

AP : Appliance Parameters = Parametri dispositivo

Tab.46

Parametro	Descrizione	Impostazione di fabbrica EHC-04	Impostazione di fabbrica SCB-04
AP001	<p>Impostazione ingresso blocco (1: blocco completo, 2: blocco parziale, 3: utente resetta il blocco) BL1:</p> <ul style="list-style-type: none"> • 1 = Blocco provvisorio completo dell'installazione - protezione anti-gelo non garantita • 2 = Blocco provvisorio parziale dell'installazione - protezione anti-gelo attiva • 3 = Reset Utente Blocco permanente • 4 = Backup Rilevato • 5 = Pompa di calore Rilevato • 6 = Pompa di calore & backup Rilevato • 7 = Alta, bassa tariffa/tariffazione • 8 = Fotovoltaico solo su Pompa di Calore • 9 = Fotovoltaico su Pompa di Calore e backup • 10 = Smart Grid pronta • 11 = riscaldamento/raffrescamento 	2	non disponibile
AP028	<p>Definisce il tipo di raffrescamento utilizzato.</p> <ul style="list-style-type: none"> • 0 = Raffrescamento spento • 1 = Raffrescamento attivo in funzione • 2 = Raffrescamento in funzione, non usato 	0	1
AP063	<p>Valore di impost temperatura massima del flusso per la combustione sul riscaldamento centralizzato Regolabile da 20 °C a 90 °C</p>	Integrazione idraulica: 90 Integrazione elettrica: 75	non disponibile
AP075	<p>Banda neutra temperatura esterna tra riscaldamento e raffrescamento. Il generatore è disattivato. Regolabile da 0 a 10 °C</p>	4	4
AP079	<p>Inerzia dell'edificio utilizzata per velocità riscaldamento Regolabile da 0 a 10</p> <ul style="list-style-type: none"> • 0 = 10 ore per un edificio a inerzia termica ridotta, • 3 = 22 ore per un edificio a inerzia termica normale, • 10 = 50 ore per un edificio a inerzia termica normale. <p>La modifica dell'impostazione di fabbrica è utile solo in casi eccezionali.</p>	3	3
AP080	<p>Temperatura esterna sotto la quale è attiva la protezione antigelo:</p> <ul style="list-style-type: none"> • regolabile da -29 a 20 °C • impostato a -30 °C = funzione disattivata 	3	3
AP091	<p>Tipo di sonda esterna 0 = Auto</p>	0	-
AP098	<p>Configurazione direzione contatto ingresso blocco 1</p> <ul style="list-style-type: none"> • 0 = input attivo su contatto Aperto • 1 = input attivo su contatto Chiuso 	1	non disponibile

Parametro	Descrizione	Impostazione di fabbrica EHC-04	Impostazione di fabbrica SCB-04
AP099	Configurazione direzione contatto ingresso blocco 2 <ul style="list-style-type: none"> • 0 = input attivo su contatto Aperto • 1 = input attivo su contatto Chiuso 	1	non disponibile
AP100	Impostazione ingresso blocco 2 <ul style="list-style-type: none"> • 1 = Blocco provvisorio completo dell'installazione - protezione anti-gelo non garantita • 2 = Blocco provvisorio parziale dell'installazione - protezione anti-gelo attiva • 3 = Reset Utente Blocco permanente • 4 = Backup Rilevato • 5 = Pompa di calore Rilevato • 6 = Pompa di calore & backup Rilevato • 7 = Alta, bassa tariffa/tariffazione • 8 = Fotovoltaico solo su Pompa di Calore • 9 = Fotovoltaico su Pompa di Calore e backup • 10 = Smart Grid pronta • 11 = Riscaldamento Raffrescamento 	2	non disponibile

HP : Heat-pump Parameters = Parametri pompa di calore

Tab.47

Parametro	Descrizione	Impostazione di fabbrica EHC-04
HP000	Temperatura bivalente esterna Temperatura bivalente al di sopra della quale è consentita solo la pompa di calore	10
HP054	Soglia COP al di sopra della quale alla PDC è consentito funzionare quando la mod. ibrida è primaria Regolabile da 1 a 5 °C Valore accettato quando HP061=2	2,5
HP061	Gestione della modalità ibrida: <ul style="list-style-type: none"> • 0 =No Ibrido • 1 =Costo Ibrido • 2 =Energia Primaria • 3 =Ibrido CO2 	1
HP065	Emissioni CO2 elettr in modalità di riscaldamento Regolabile da 0 a 100 (x0,01) Valore accettato quando HP061=3	18
HP066	Emissioni CO2 elettr in modalità ACS Regolabile da 0 a 100 (x0,01) Valore accettato quando HP061=3	4
HP067	Emissioni CO2 gas o olio Regolabile da 0 a 100 (x0,01) Valore accettato quando HP061=3	23
HP068	Efficienza apparecchio Regolabile da 0 a 100%	100
PP015	Tempo post-circolazione pompa riscaldamento. 99 = Pompa in continuo Retro circolazione della pompa di riscaldamento: <ul style="list-style-type: none"> • regolabile da 0 a 98 minuti • Impostato a 99 = funziona in modo continuo 	3
AD	Auto rilevamento	disponibile
CNF	Ripristino parametri di fabbrica	Vedere la targa matricola.
ADV	ADV parametri avanzati	non disponibile

9.2.6 Menu Installatore EHC-04 e SCB-04\ADV

AP : Appliance Parameters = Parametri dispositivo

ADV	Descrizione dei ADV parametri avanzati	Impostazione di fabbrica EHC-04	Impostazione di fabbrica SCB-04
AP002	Abilita la funzione di richiesta calore manuale In questa modalità, il setpoint di temperatura utilizzato sarà quello per il parametro AP026.	0	
AP006	L'apparecchio segnalerà bassa pressione dell'acqua al di sotto di questo valore Regolabile da 0 bar a 6 bar	0,3	non disponibile
AP009	Ore funzionamento bruciatore prima dell'invio di una notifica di manutenzione Regolabile da 0 a 65534 ore	17400	non disponibile
AP010	Assistenza: <ul style="list-style-type: none"> • 0 = Nessuna • 1 = Notifica di manutenzione personalizzata • 2 = Notifica di manutenzione ABC 	0	non disponibile
AP011	Ore di funzionamento per l'invio di una notifica di manutenzione Regolabile da 0 a 65534 ore	17400	non disponibile
AP026	Setpoint temperatura mandata per richiesta di calore manuale Regolabile da 7 a 80°C Setpoint usato in modalità manuale attiva (AP002 = 1)	40	non disponibile
AP058	Messaggio di avvertenza indicante che la pressione è bassa Regolabile da 0 bar a 2 bar	0,8	non disponibile
AP072	Tipo di sensore di umidità <ul style="list-style-type: none"> • 0 =No • 1 =Acceso-Spento • 2 =0-10V sensore 	0	
AP101	Disattiva (0) o attiva (1) il ciclo di deaerazione <ul style="list-style-type: none"> • 0 = Spento • 1 =Auto • 2 =Acceso 	1	non disponibile
AP102	Configurazione pompa caldaia come pompa di zona o pompa di sistema <ul style="list-style-type: none"> • 0 = No • 1 = Si 	1	non disponibile

HP : Heat-pump Parameters = Parametri pompa di calore

Tab.48

Parametro ADV	Descrizione dei parametri avanzati ADV	Impostazione di fabbrica EHC-04
HP002	Temperatura massima di PAC Regolabile da 20 °C a 90 °C	65 (6 kW - 8 kW - 11 kW - 16 kW) 60 (4,5 kW)
HP003	Temperatura flusso minima della pompa di calore in modalità di raffreddamento Regolabile da 5 °C a 30 °C	5
HP010	Flusso minimo nel circuito di riscaldamento Regolabile da 0 l/m a 90 l/m	5 per 4,5 kW 5 per 6 kW 8 per 8 kW 12 per 11 kW 12 per 16 kW

Parametro ADV	Descrizione dei parametri avanzati ADV	Impostazione di fabbrica EHC-04
HP011	Messaggio di avvertenza indicante la riduzione del flusso Regolabile da 0 l/m a 95 l/m	7 per 4,5 kW 7 per 6 kW 9 per 8 kW 14 per 11 kW 14 per 16 kW
HP030	Ritardo di avvio del generatore successivo Regolabile da 0 Min a 600 Min	0
HP031	Ritardo di arresto del generatore successivo Regolabile da 0 Min a 600 Min 0 = modalità auto: utilizzare i parametri da HP047 a HP050	4
HP033	Valenza impulso dal contatore elettrico esterno Regolabile da 0 Wh a 1000 Wh	1
HP034	Capacità dalla 1a fase di backup elettrico Regolabile da 0 kW a 10 kW Valore accettato quando HP031 = 0	0
HP035	Capacità dalla 2a fase di backup elettrico Regolabile da 0 kW a 10 kW Valore accettato quando HP031 = 0	0
HP036	Percentuale di glicole nel refrigerante <ul style="list-style-type: none"> • 0 =0% glicole • 1 =20% glicole • 2 =30% glicole • 3 =40% glicole 	0
HP047	Parametro per il timer dinamico tra compressore e backup Regolabile da 1 a 10 minuti Valore accettato quando HP031 = 0	8
HP048	Parametro per il timer dinamico tra compressore e backup Regolabile da 0 a 60 minuti Valore accettato quando HP031 = 0	30
HP049	Parametro per il timer dinamico tra compressore e backup Regolabile da -30 a 0 °C Valore accettato quando HP031 = 0	-10
HP050	Parametro per il timer dinamico tra compressore e backup Regolabile da -30 a +20 °C Valore accettato quando HP031 = 0	15
HP051	Temperatura minima di funzionamento della pompa di calore Regolabile da -20 a +5°C	-15 °C per 4,5 kW -15 °C per 6 kW -20 °C per 8 kW -20 °C per 11 kW -20 °C per 16 kW
HP058	Abilitazione mod silenziosa: 0: Disabilitare modalità silenziosa1: Abilitare modalità silenziosa <ul style="list-style-type: none"> • 0 = No • 1 = Sì Richiede un'opzione specifica. Non disponibile per AWHP 4.5 MR.	0
HP069	Impostazione flusso pompa di calore a seconda della configurazione di potenza della pompa Regolabile da 0 a 100 l/min	12 per 4,5 kW 17 per 6 kW 23 per 8 kW 32 per 11 kW 46 per 16 kW
HP079	Offset raffreddamento massimo Regolabile da 0 a 15°C	5
HP086	Attivazione della modalità di gestione idraulica per la configurazione con un separatore idraulico, o per un serbatoio di accumulo collegato come separatore idraulico <ul style="list-style-type: none"> • 0 = No • 1 = Sì 	0

Parametro ADV	Descrizione dei parametri avanzati ADV	Impostazione di fabbrica EHC-04
HP087	Isteresi del serbatoio di accumulo per avviare e arrestare il riscaldamento Regolabile da 0 a 30 °C	6
HP091	Scostamento temperatura del setpoint riscaldamento quando viene attivata la funzione fotovoltaica Regolabile da 0 a 30 °C	0
HP092	Scostamento temperatura del setpoint ACS quando viene attivata la funzione fotovoltaica Regolabile da 0 a 30 °C	0
HP094	Ora di inizio modalità low noise quando l'opzione è attivata Regolabile dalle 00:00 alle 23:59 Valore accettato quando HP058 = 1	22:00
HP095	Ora di fine modalità low noise quando l'opzione è attivata Regolabile dalle 00:00 alle 23:59. Valore accettato quando HP058 = 1	06:00
HP108	Ritardi del tempo di attivazione per le integrazioni tra lo stadio 1 e lo stadio 2 (integrazione elettrica) in modalità riscaldamento centralizzato	4
PP016	Velocità massima della pompa riscaldamento (%) Velocità massima pompa in modalità riscaldamento Regolabile da 20 a 100%	100%
PP018	Velocità minima della pompa riscaldamento (%) Velocità minima pompa in modalità riscaldamento Regolabile da 20 a 100%	30%
AD	Auto rilevamento	disponibile
CNF	Ripristino parametri di fabbrica	Vedere la targa matricola
ADV	ADV parametri avanzati	non disponibile

9.3 Regolazione dei parametri

9.3.1 Selezione della lingua

Fig.103

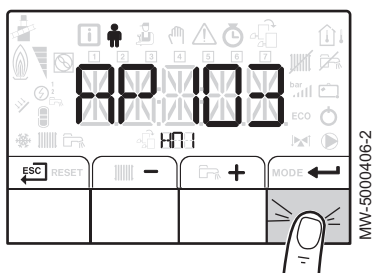
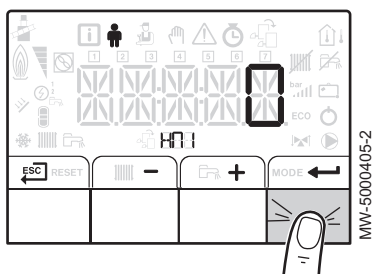

Fig.104



1. Accesso al menu **Utente**.
2. Selezionare il sottomenu **HMI**.
3. Selezionare il parametro **AP103** corrispondente alla selezione della lingua premendo i tasti **+** o **-**.
4. Confermare premendo il tasto **←**.

5. Accedere alle lingue disponibili premendo il tasto **←**.

Fig.105

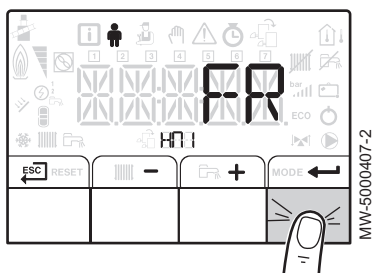

Fig.106

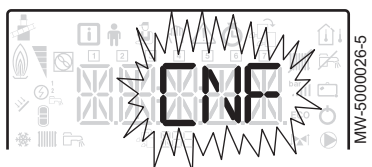
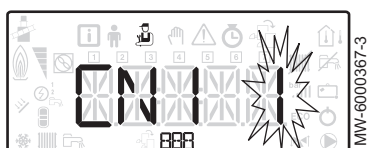

Fig.107



6. Selezionare la lingua premendo i tasti **+** o **-** fino a che non viene visualizzata la lingua desiderata.
7. Confermare premendo il tasto **←**.
8. Tornare alla schermata principale premendo il tasto **ESC**.

9.3.2 Selezione del tipo di unità esterna e del tipo di integrazione (CN1 et CN2)

1. Andare al menu **Installatore**.
2. Accesso al menu **Installatore**: inserire il codice **0012** premendo i tasti **+** e **-**.
3. Confermare l'accesso premendo il tasto **←**.
4. Accedere ai parametri del PCB **EHC-04** premendo il tasto **+** o **-**.
5. Selezionare il menu **CNF** (reset del pannello di controllo) premendo i tasti **+** o **-**.
6. Confermare premendo il tasto **←**.
7. Fare riferimento alla tabella seguente e immettere i valori corrispondenti al tipo di unità esterna e al tipo di integrazione premendo i tasti **+** o **-**.
8. Confermare la selezione premendo il tasto **←**.
9. Tornare alla schermata principale premendo il tasto **ESC**.

■ Menu CNF

Il menu **CNF** viene utilizzato per configurare la pompa di calore ibrida in base al tipo di integrazione e alla potenza dell'unità esterna installata.

Tab.50 Valore dei parametri **CN1** e **CN2** in presenza di un'integrazione idraulica

Potenza dell'unità esterna	CN1	CN2
4,5 kW	18	1
6 kW	2	1
8 kW	3	1
11 kW	4	1
16 kW	5	1

Tab.51 Valore dei parametri **CN1** e **CN2** in presenza di un'integrazione elettrica

Potenza dell'unità esterna	CN1	CN2
4,5 kW	17	1
6 kW	7	1
8 kW	8	1
11 kW	9	1
16 kW	10	1

9.3.3 Impostazione della curva di riscaldamento

La temperatura di base del riscaldamento è utilizzata per imporre al circuito di riscaldamento una temperatura di funzionamento minima.

La temperatura di funzionamento minima può essere costante se il gradiente del circuito è zero.

Fig.108

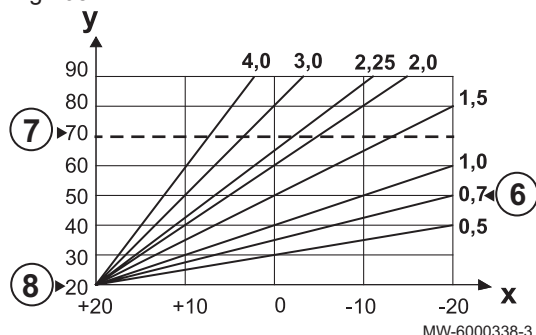

1. Andare al menu **Installatore**.
2. Accedere al menu **Installatore** inserendo il codice **0012** premendo i tasti **+** e **-**.
3. Confermare l'accesso premendo il tasto **←**.
4. Selezionare circuito o scheda elettronica desiderata premendo il tasto **+** o **-**.

Circuito	PCB
A	EHC-04
B	SCB-04

5. Confermare la selezione premendo il tasto **←**.
6. Impostare il gradiente di riscaldamento usando il parametro **CP230**.
7. Se necessario, impostare il setpoint della mandata massima usando il parametro **CP000**.
8. Se necessario, impostare la temperatura di base della curva nella modalità diurna utilizzando il parametro **CP210**.
9. Se necessario, impostare la temperatura di base della curva nella modalità notturna utilizzando il parametro **CP220**.
10. Tornare alla schermata principale premendo il tasto **ESC**.

9.3.4 Configurazione della funzione di consumo di energia elettrica stimata

Tab.52

Collegamenti	Il contatore di energia elettrica è collegato all'input S0+/S0- sulla PCB EHC-04 . Non installare contatori per le integrazioni elettriche.
Specifiche del contatore di energia elettrica	<ul style="list-style-type: none"> • Campo della tensione minima di alimentazione: 24 V +/-10 % • Intensità minima ammissibile: 20 mA • Durata minima dell'impulso: 25 ms • Frequenza massima: 20 Hz • Peso dell'impulso: tra 1 e 1000 Wh <p>Se il peso dell'impulso del contatore è fornito come numero di impulsi per kWh, il peso dell'impulso dovrà corrispondere a uno dei seguenti valori: 1, 2, 4, 5, 8, 10, 20, 25, 40, 50, 100, 125, 200, 250, 500 o 1000.</p>

Il conteggio energia fornisce informazioni su:

- consumi di energia elettrica,
- la produzione di energia termica per le modalità di riscaldamento, acqua calda sanitaria e raffrescamento.

Viene calcolata anche l'energia termica prodotta dall'integrazione idraulica o elettrica, in modo da ottenere il conteggio totale dell'energia termica recuperata.

1. Andare al menu **Installatore**.
2. Accesso al menu **Installatore**: inserire il codice **0012** premendo i tasti **+** e **-**.
3. Confermare l'accesso premendo il tasto **←**.
4. Selezionare **EHC-04** premendo il tasto **+** o **-**.
5. Confermare l'accesso premendo il tasto **←**.

6. Configurare i parametri **HP033** in base al tipo di contatore di energia installato. Di default, il peso dell'impulso è impostato a 1 Wh, il campo d'impostazione del parametro **HP033** va da 0 (nessuna misurazione) a 1000 Wh. Se il peso dell'impulso è fornito in kWh, consultare la tabella seguente.

Tab.53 Se il peso dell'impulso è fornito in kWh

Qualunque numero diverso da quelli elencati nella tabella non funzionerà.

Numero di impulsi in kWh	Valori da configurare per il parametro HP033
1	1000
2	500
4	250
5	200
8	125
10	100
20	50
25	40
40	25
50	20
100	10
125	8
200	5
250	4
500	2
1000	1

7. Configurare i parametri **HP034** e **HP035**.

Tab.54

Situazione	Configurazione
Se è installata un'integrazione idraulica	Impostare i parametri HP034 e HP035 su 0.
Se è installata un'integrazione elettrica	Impostare i parametri HP034 e HP035 in base alla configurazione della potenza degli stadi dell'integrazione elettrica.

9.3.5 Configurazione di un'integrazione idraulica

Configurare la caldaia integrativa conformemente al pannello di controllo. Impostare i parametri installatore.

1. Posizionare il sistema di controllo della caldaia sulla modalità comfort 24h/24.
2. Temperatura di setpoint riscaldamento = Temperatura di setpoint acqua calda sanitaria + 5°C.



Vedere

Manuale per l'installazione della caldaia.

9.3.6 Configurazione della modalità operativa ibrida di un'integrazione idraulica



Importante

La modalità operativa ibrida è disponibile solo per gli apparecchi con un'integrazione idraulica.

La funzione ibrida consiste in un interruttore automatico tra la pompa di calore e la caldaia, in base al costo, al consumo o all'emissione di CO₂ di ciascun generatore di calore.

Tab.55 Calcolo del coefficiente di soglia della prestazione

Se il coefficiente di prestazione della pompa di calore è superiore al coefficiente di prestazione soglia, la pompa di calore ha la priorità. Altrimenti è abilitata solo l'integrazione della caldaia. Il coefficiente di prestazione della pompa di calore dipende dalla temperatura esterna e dalla temperatura del setpoint dell'acqua di riscaldamento.

Parametro HP061	Descrizione
HP061 = 1	<p>Ottimizzazione dei costi energetici per il consumatore (impostazione di fabbrica): il sistema di controllo sceglie il generatore più economico in base al coefficiente di prestazione della pompa di calore e in base al costo dell'energia.</p> <p>Il passaggio tra la pompa di calore e la caldaia avviene al valore del coefficiente di soglia delle prestazioni calcolato in base alla modalità di ottimizzazione dei costi energetici mediante i parametri del costo dell'energia.</p> <ul style="list-style-type: none"> • HP062: Costo dell'energia elettrica a tariffa piena • HP063: Costo dell'energia elettrica a tariffa ridotta • HP064: Costo dell'energia proveniente da combustibili fossili (gasolio o gas) – prezzo al m³ o al litro – Può essere impostato da 0,01 a 2,50 €/kWh
HP061 = 2	<p>Ottimizzazione dei consumi di energia primaria: Il sistema di regolazione sceglie il generatore che consuma una minore quantità di energia primaria.</p> <p>Il passaggio tra la pompa di calore e la caldaia avviene al coefficiente di soglia HP054 del valore della prestazione in base alla modalità di ottimizzazione del consumo di energia primaria.</p>
HP061 = 3	<p>Ottimizzazione delle emissioni di CO₂: La regolazione sceglie il generatore che rilascia la minor quantità di CO₂.</p> <p>Il passaggio tra la pompa di calore e la caldaia avviene al coefficiente di soglia del valore della prestazione calcolato in base alla modalità di ottimizzazione delle emissioni di CO₂:</p> <ul style="list-style-type: none"> • HP065: Emissioni di CO₂ dovute all'elettricità in modalità riscaldamento • HP066: Emissioni di CO₂ dovute all'elettricità in modalità di produzione di acqua calda sanitaria • HP067: Emissioni di CO₂ dovute a gas o petrolio
HP061 = 0	<p>Nessuna ottimizzazione: La pompa di calore si avvia sempre per prima, indipendentemente dalle condizioni. L'integrazione della caldaia si avvia sempre dopo, se necessario.</p>

Fig.109

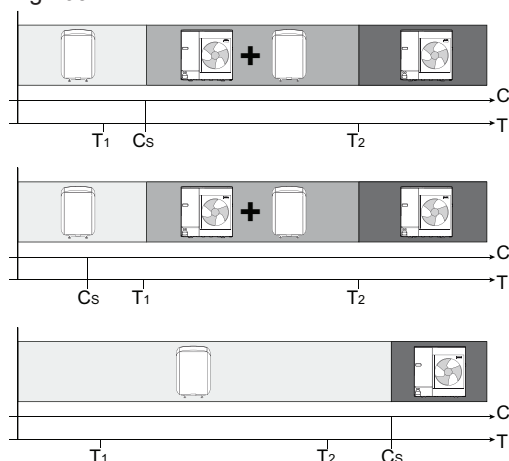

MW-5000542-1

Influenza delle temperature esterne e della bivalenza

- C** COP: Coefficiente di prestazione
- C_s** Coefficiente di rendimento di soglia
- T** Temperatura esterna
- T₁** **HP051** parametro: Temperatura esterna minima per l'arresto della pompa di calore
- T₂** **HP000** parametro: Temperatura esterna di bivalenza

9.3.7 Configurazione di una ventola di convezione o di un raffreddamento a pavimento

Questa funzione è disponibile soltanto quando il tipo di circuito selezionato corrisponde al riscaldamento a pavimento o a un ventilatore di convezione: **CP020** parametro impostato su 2 o 5.

Fig.110

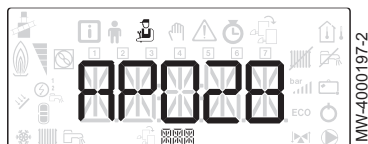
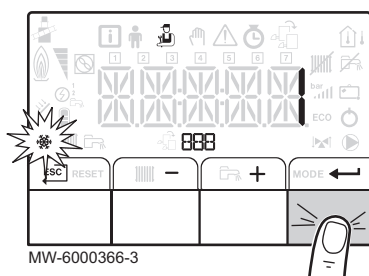

Fig.111



Tab.56

Parametro	Descrizione
AP015	Viene forzato il raffrescamento, indipendentemente dalla temperatura esterna
AP016	Attivazione/disattivazione del riscaldamento: la disattivazione del riscaldamento ha, come conseguenza, anche la disattivazione del raffrescamento
CP270	Setpoint di raffrescamento della temperatura di mandata sul circuito della valvola di miscelazione
CP280	Setpoint di raffrescamento della temperatura di mandata sul circuito del ventilatore di convezione

i Importante

Il riscaldamento deve essere attivato per permettere il funzionamento del raffrescamento.

1. Andare al menu **Installatore**.
2. Accedere al menu **Installatore** inserendo il codice **0012** premendo i tasti **+** e **-**.
3. Confermare l'accesso premendo il tasto **←**.
4. Accedere ai parametri del PCB **EHC-04** premendo il tasto **+** o **-**.
5. Selezionare il parametro **AP028** corrispondente al raffrescamento mediante pressione sui tasti **+** o **-**.
6. Confermare premendo il tasto **←**.
7. Selezionare il valore 1 premendo il tasto **+** per attivare la funzione di raffrescamento.
8. Confermare premendo il tasto **←**.
9. Premere **ESC** per tornare alla schermata principale.
10. Programmare le ore di raffrescamento desiderate nel menu **⌚**, circuito A o B, sottomenu **TP.C**.
11. Premere **ESC** per tornare alla schermata principale.
12. Se necessario, forzare il raffrescamento o configurare le temperature di raffrescamento nel menu **Utente**, circuiti A e B:

13. Verificare l'impostazione dei parametri **CP690** a seconda del termostato o del sensore ambiente utilizzato.



Per ulteriori informazioni, vedere

Descrizione delle schede elettroniche, pagina 72
Menu CNF, pagina 65

9.3.8 Asciugatura massetto con l'ausilio della pompa di calore

Il programma di asciugatura massetto riduce il tempo di asciugatura di un pavimento massetto appena colato.

- L'impostazione di queste temperature deve seguire le raccomandazioni del posatore del massetto.
- L'attivazione di questa funzione tramite il parametro **CP470** (impostazione diversa da **0**) forza la visualizzazione permanente della funzione di asciugatura massetto e disattiva tutte le altre funzioni del sistema di controllo.
- Quando la funzione asciugatura rivestimento è attiva su un circuito, tutti gli altri circuiti e il circuito dell'acqua calda sanitaria continuano a funzionare.
- È possibile utilizzare la funzione di asciugatura del rivestimento sui circuiti A e B. Le impostazioni dei parametri devono essere effettuate sulla PCB che controlla il circuito interessato.

Curva di asciugatura del rivestimento

Fig.112

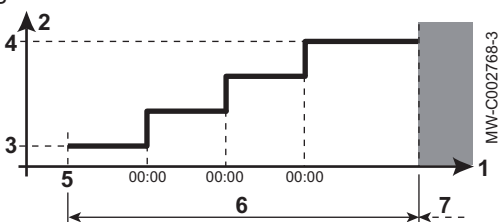

- 1 Numero di giorni
- 2 Temperatura di setpoint riscaldamento (°C)
- 3 Temperatura di avvio asciugatura del rivestimento
- 4 Temperatura di fine asciugatura del rivestimento
- 5 Avvio della funzione di asciugatura del rivestimento
- 6 Numero di giorni in cui la funzione di asciugatura rivestimento è attiva
- 7 Termine della funzione di asciugatura del rivestimento, ritorno al funzionamento normale

Fig.113

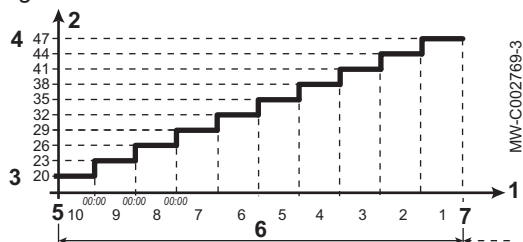

Esempio



Importante

Ogni giorno a mezzanotte il setpoint della temperatura di avvio dell'asciugatura del rivestimento viene ricalcolato e il numero restante di giorni in cui la funzione di asciugatura del rivestimento è in esecuzione si riduce.

1. Andare al menu **Installatore**.
2. Accedere al menu **Installatore** inserendo il codice **0012** premendo i tasti **+** e **-**.
3. Confermare l'accesso premendo il tasto **←**.
4. Selezionare circuito o scheda elettronica desiderata premendo il tasto **+** o **-**.

Circuito	PCB
A	EHC-04
B	SCB-04

5. Configura i seguenti parametri

Tab.57 Parametro di gestione dell'asciugatura del rivestimento

Parametro	Descrizione
CP470	Numero giorni asciugatura del rivestimento
CP480	Impostazione della temperatura di avvio del circuito di asciugatura del massetto
CP490	Impostazione della temperatura di arresto del programma del circuito di asciugatura del massetto

Fig.114

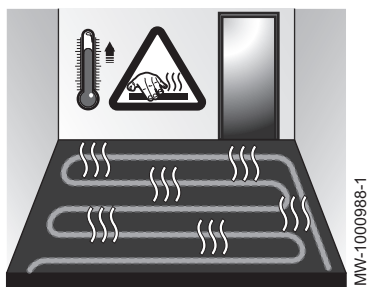

9.3.9 Asciugatura massetto senza l'unità esterna della pompa di calore

Il modulo interno può essere utilizzato per l'asciugatura massetto utilizzando l'integrazione elettrica. Non è necessario collegare l'unità esterna.

1. Accendere il modulo interno e attivare la funzione asciugatura massetto.
2. Regolare i parametri per l'asciugatura massetto.
⇒ Se l'unità esterna non è collegata, le integrazioni verranno avviate automaticamente.

9.3.10 Impostazione dei parametri per l'uso dell'energia fotovoltaica

Quando è disponibile energia elettrica a basso costo, come l'energia fotovoltaica, il circuito di riscaldamento e il bollitore dell'acqua calda sanitaria (se presente) possono essere surriscaldati. In questo modo non è possibile alimentare il raffreddamento a pavimento.

1. Attivare l'autorizzazione al surriscaldamento per il circuito di riscaldamento o per il bollitore acqua calda sanitaria regolando il parametro **AP001** o il parametro **AP100**.

Parametro	Descrizione
AP001 o AP100	Integrazione idraulica: 8 (Fotovoltaico solo con pompa di calore) Integrazione elettrica: 9 (Fotovoltaico con integrazione elettrica)

2. Collegare un contatto pulito all'ingresso **BL1** o **BL2**.
3. Impostare lo scostamento della temperatura di setpoint del riscaldamento quando la funzione Fotovoltaica è attiva (parametro **HP091**).
4. Impostare lo scostamento della temperatura di setpoint dell'acqua calda sanitaria quando la funzione Fotovoltaica è attiva (parametro **HP092**).

9.3.11 Collegamento dell'impianto a un Smart Grid

La pompa di calore è in grado di ricevere e gestire i segnali di comando provenienti dalla rete "intelligente" di distribuzione dell'energia (**Smart Grid**). In base ai segnali ricevuti dai morsetti degli ingressi multifunzione **BL1 IN** e **BL2 IN**, la pompa di calore si disattiva o surriscalda di proposito l'impianto di riscaldamento, in modo da ottimizzare il consumo di elettricità.

Tab.58 Funzionamento della pompa di calore in un **Smart Grid**

Ingresso BL1 IN	Ingresso BL2 IN	In funzione
Non attivo	Non attivo	Normale: La pompa di calore e l'integrazione elettrica funzionano normalmente
Attivato	Non attivo	Arresto: La pompa di calore e l'integrazione elettrica sono disattivate
Non attivo	Attivato	Risparmio energetico: La pompa di calore surriscalda l'impianto di proposito, senza l'intervento dell'integrazione elettrica
Attivato	Attivato	Super risparmio energetico: La pompa di calore surriscalda l'impianto di proposito, con l'intervento dell'integrazione elettrica

1. Collegare gli ingressi del segnale **Smart Grid** agli ingressi **BL1 IN** e **BL2 IN** sulla PCB EHC-04. **Smart Grid** i segnali provengono da contatti puliti.
Germania: Collegare i morsetti **SG1** e **SG2** sul contatore di energia elettrica, rispettivamente, agli ingressi **BL1 IN** e **BL2 IN** della PCB EHC-04.
2. Impostare i parametri **AP001** e **AP100** su 10.
⇒ La pompa di calore è pronta a ricevere e gestire i segnali **Smart Grid**.
3. Scegliere le direzioni dei contatti degli ingressi multifunzione **BL1 IN** e **BL2 IN** impostando i parametri **AP098** e **AP099**.

Tab.59

Parametro	Descrizione
AP098	Configurazione della direzione del contatto BL1 <ul style="list-style-type: none"> • 0 = ingresso attivo su contatto aperto • 1 = ingresso attivo su contatto chiuso
AP099	Configurazione della direzione del contatto BL2 <ul style="list-style-type: none"> • 0 = ingresso attivo su contatto aperto • 1 = ingresso attivo su contatto chiuso

4. Configurare gli scostamenti di temperatura del surriscaldamento volontario impostando i parametri **HP091** e **HP092**.

Tab.60

Parametro	Descrizione
HP091	Scostamento della temperatura di setpoint del riscaldamento quando la funzione Fotovoltaica è attiva
HP092	Scostamento della temperatura di setpoint dell'acqua calda sanitaria quando la funzione Fotovoltaica è attiva

9.3.12 Riduzione del livello di rumore dell'unità esterna

La modalità silenziosa viene utilizzata per ridurre il livello di rumore dell'unità esterna durante un intervallo di tempo specificato, in particolare la notte. Questa modalità dà temporaneamente la precedenza al funzionamento silenzioso anziché al controllo della temperatura.

i Importante

- La modalità silenziosa funziona solo se il kit di funzionamento silenzioso è collegato all'unità esterna.
Questo kit non è compatibile con l'unità esterna AWHP 4.5 MR.

La modalità silenziosa è gestita dai seguenti parametri che si trovano nel menù Installatore, **EHC-04, ADV**:

Tab.61

Parametro	Descrizione
HP058	Abilitazione mod silenziosa: 0: Disabilitare modalità silenziosa1: Abilitare modalità silenziosa
HP094	Ora di inizio modalità low noise quando l'opzione è attivata
HP095	Ora di fine modalità low noise quando l'opzione è attivata

9.3.13 Rilevazione di una PCB aggiunta o sostituita

La funzione di rilevamento automatico viene utilizzata se è stata rimossa, sostituita o aggiunta una scheda elettronica di comando (PCB).

1. Andare al menù **Installatore**.
2. Accedere al menù **Installatore** inserendo il codice **0012** premendo i tasti **+** e **-**.
3. Confermare l'accesso premendo il tasto **←**.
4. Selezionare la scheda elettronica principale **EHC-04** premendo il tasto **+** o **-**.
5. Confermare la selezione premendo il tasto **←**.
6. Selezionare il parametro di autorilevamento premendo i tasti **+** o **-**.
7. Confermare il rilevamento automatico premendo il tasto **←**.
⇒ La funzione di rilevamento automatico è in esecuzione.

Fig.115

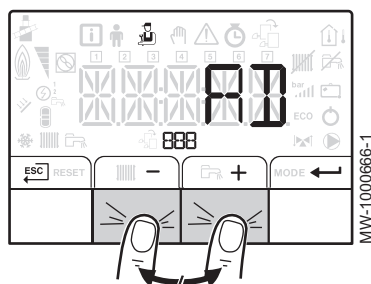

9.4 menu CONTATORE /PROG ORARIO / OROLOGIO ⌚

Tab.62 Elenco dei sottomenu ⌚

Sottomenu	Descrizione
CNT	CONTATORE
CIRCA	Programmazione oraria per il circuito di riscaldamento principale
CIRCB	Programmazione oraria per il circuito di riscaldamento aggiuntivo B
ACS	Programmazione oraria per il circuito di acqua calda sanitaria
CLK	Regolazione di ora e data

9.4.1 Menu CONTATORE, PROG ORARIO, OROLOGIO ⌚ CNT

Tab.63 Scelta del menu

Contatori	Selezione
Contatori del circuito A	Selezionare il menu EHC-04
Contatori del circuito B	Selezionare il menu SCB04-B
Contatori collegati al funzionamento della pompa di calore	Selezionare il menu EHC-04

Tab.64 Contatori disponibili

Parametro	Descrizione	Unità	EHC-04	SCB04-B
AC001	Numero di ore in cui l'apparecchio è stato collegato alla rete elettrica	ore	X	X
AC005	Consumo energetico per il riscaldamento centralizzato in kilowatt/ora	kWh	X	
AC006	Consumo energetico per acqua calda sanitaria in kilowatt/ora	wh	X	
AC007	Consumo energetico per raffreddamento in kilowatt/ora	wh	X	
AC008	Erogazione di energia riscaldamento centralizzato	kWh	X	
AC009	Erogazione energia acqua calda sanitaria	kWh	X	
AC010	Erogazione di energia per raffreddamento	kWh	X	
AC013	COP stagionale		X	
AC026	Contatore con numero di ore di funzionamento pompa	ore	X	
AC027	Contatore con numero di avvii pompa	-	X	
AC028	Tempo funzionamento totale del primo stadio di integrazione	ore	X	
AC029	Tempo funzionamento totale del secondo stadio di integrazione	ore	X	
AC030	Avvii totali del primo stadio di integrazione	-	X	
AC031	Avvii totali del secondo stadio di integrazione	-	X	
DC002	Cicli valvola deviatrice ACS	-	X	
DC003	Numero ore valvola a 3 vie ACS	ore	X	
DC004	Numero di avviamenti del compressore durante la produzione di acqua calda sanitaria		X	
DC005	Numero avviamenti del compressore		X	
PC002	Numero avviamenti del compressore	-	-	X
PC003	Numero di ore di funzionamento del compressore	ore	X	
CODE	Immettere il codice di installazione per accedere ai seguenti parametri.		X	

Parametro	Descrizione	Unità	EHC-04	SCB04-B
AC002	Numero di ore di produzione calore dell'apparecchio dall'ultimo intervento di manutenzione	ore	X	
AC003	Numero di ore dal precedente intervento di manutenzione dell'apparecchio	ore	X	
AC004	Numero di avvii del bruciatore dall'ultimo intervento di manutenzione		X	
AC013	Coefficiente di prestazione stagionale		X	
SERVICE	Reset dello stato del servizio di manutenzione CLR: i contatori AC002 , AC003 , e AC004 sono resettati a zero.		X	

9.4.2 Menu CONTATORE, PROG ORARIO, OROLOGIO ⌚ \CIRCA, CIRCB e ACS

Tab.65

Menu	Descrizione
CIRCA	<ul style="list-style-type: none"> • TP.H: Programmazione del timer per il riscaldamento 06:00 - 23:00 ON 23:00 - 06:00 OFF • TP.C: Programmazione oraria per il riscaldamento 14:00 - 23:00 ON 23:00 - 14:00 OFF
CIRCB	Programmazione del timer per il riscaldamento 06:00 - 23:00 ON 23:00 - 06:00 OFF
ACS	Programmazione oraria per l'acqua calda sanitaria 06:00 - 23:00 ON 23:00 - 06:00 OFF

9.4.3 Menu CONTATORE, PROG ORARIO, OROLOGIO ⌚ \CLK

Tab.66

Parametro CLK	Unità	HMI
ORA	Regolabile da 0 a 23	disponibile
MINUTI	Regolabile da 0 a 59	disponibile
DATA	Regolabile da 1 a 31	disponibile
MESE	Regolabile da 1 a 12	disponibile
ANNO	Regolabile da 2000 a 2100	disponibile

9.5 Descrizione dei parametri

9.5.1 Esecuzione dell'integrazione in modalità riscaldamento

■ Condizioni per l'avviamento dell'integrazione

i Importante

- Se i parametri **AP001** e **AP100** sono configurati a 4, 6 o 8, e il corrispondente ingresso **BL** è attivo, le integrazioni verranno disattivate, e verranno avviate solo per ragioni legate alla sicurezza e per consentire lo sbrinamento.
- Se i parametri **HP030** e **HP031** sono impostati su 0, i ritardi di attivazione e disattivazione sull'integrazione sono impostati in base alla temperatura esterna.

In modalità riscaldamento, l'integrazione viene gestita tramite i seguenti parametri:

Tab.67 Parametro per la produzione di riscaldamento

Parametro	Descrizione
AP016	Attivare o disattivare l'elaborazione della richiesta di riscaldamento del riscaldamento centralizzato
HP030	Temporizzazione per l'avvio del prossimo generatore d'integrazione in modalità riscaldamento (t1).
HP031	Temporizzazione per l'arresto del prossimo generatore in modalità riscaldamento (t2).
AP001	Selezione della funzione di blocco BL quando viene applicato un segnale all'ingresso (BL1).
AP100	Configurazione della funzione di ingresso BL2 .

La curva della temporizzazione per attivare l'integrazione viene definita dai parametri **HP047**, **HP048**, **HP049** e **HP050**.

Fig.116

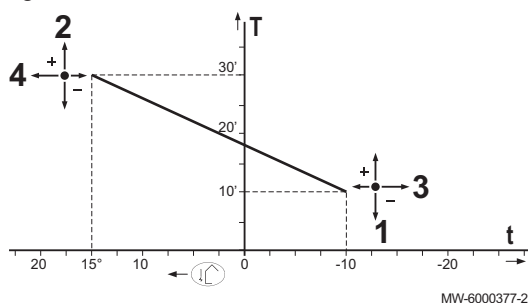

- 1 HP047:** Durata minima della temporizzazione per l'attivazione dell'integrazione
 - 2 HP048:** Durata massima della temporizzazione per l'attivazione dell'integrazione
 - 3 HP049:** Temperatura esterna minima della temporizzazione per l'attivazione dell'integrazione
 - 4 HP050:** Temperatura esterna massima della temporizzazione per l'attivazione dell'integrazione
- T** Tempo (minuti)
t Temperatura esterna (°C)

■ Funzionamento dell'integrazione in caso di errore nell'unità esterna

Se si verifica un errore sull'unità esterna durante una richiesta di riscaldamento del sistema, la caldaia o l'integrazione elettrica si avviano immediatamente in modo da assicurare la condizione di comfort.

■ Funzionamento dell'integrazione in caso di sbrinamento dell'unità esterna

Quando l'unità esterna è sottoposta a sbrinamento, il pannello di controllo garantisce la protezione completa del sistema avviando se necessario le integrazioni.

Un'ulteriore protezione è fornita quando la temperatura dell'acqua scende troppo rapidamente. In questo caso l'unità esterna si arresta.

■ Principio di funzionamento con temperatura esterna inferiore alla soglia di funzionamento dell'unità esterna

Se la temperatura esterna è al di sotto della temperatura di funzionamento minima dell'unità esterna come definito dal parametro **HP051**, l'unità esterna non può funzionare.

Quando il sistema riceve una richiesta, la caldaia elettrica o di integrazione si avvia immediatamente in modo da assicurare la condizione di comfort.

9.5.2 Funzionamento del commutatore tra riscaldamento e produzione di acqua calda sanitaria

Il sistema non consente la produzione simultanea di riscaldamento e di acqua calda sanitaria.

La logica di commutazione tra la modalità di produzione acqua calda e la modalità Caldo è la seguente:

Fig.117

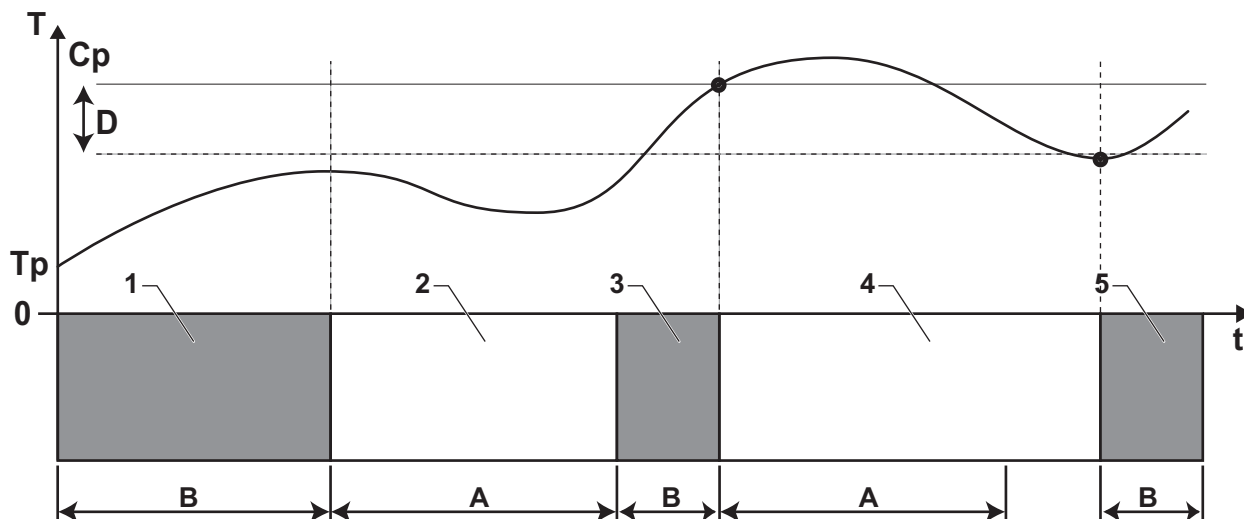

MW-5000541-1

- A DP048:** Durata minima del riscaldamento tra due cicli di produzione di acqua calda sanitaria
- B DP047:** Durata massima autorizzata per la produzione di acqua calda sanitaria
- Cp DP070:** Temperatura di "Comfort" di riferimento per l'acqua calda sanitaria
- o**

- DP080:** Temperatura "Ridotta" di riferimento per l'acqua calda sanitaria
- T** Temperatura
- Tp DM001:** Temperatura dell'acqua calda sanitaria (sensore di temperatura inferiore)
- DM006:** Temperatura dell'acqua calda sanitaria (sensore di temperatura superiore)
- t** Ora
- D DP120:** Differenziale della temperatura di riferimento che attiva il caricamento del bollitore dell'acqua calda sanitaria

Tab.68

Fase	Descrizione del funzionamento
1	Solo produzione acqua calda sanitaria. All'accensione, se è abilitata la produzione di acqua calda sanitaria e non è richiesta l'accelerazione della produzione di acqua calda sanitaria (DP051 impostato su 0), un ciclo di produzione di acqua calda sanitaria inizia per una durata massima che può essere regolata e impostata dal parametro DP047 . Se si rileva un riscaldamento insufficiente, significa che la pompa di calore funziona troppo a lungo in modalità acqua calda sanitaria: ridurre quindi la durata massima della produzione di acqua calda sanitaria.
2	Solo riscaldamento. La produzione di acqua calda sanitaria è disattivata. Anche se il setpoint dell'acqua calda sanitaria non viene raggiunto, viene forzato un periodo di riscaldamento minimo. Questo periodo può essere regolato e definito con il parametro DP048 . Dopo il periodo di riscaldamento, il caricamento del bollitore è di nuovo abilitato.
3	Solo produzione acqua calda sanitaria. Quando il setpoint dell'acqua calda sanitaria viene raggiunto, ha inizio un periodo in modalità riscaldamento.

Fase	Descrizione del funzionamento
4	Solo riscaldamento. Quando il differenziale DP120 viene raggiunto, viene attivata la produzione di acqua calda sanitaria. Se non c'è abbastanza acqua calda sanitaria (ad esempio se l'acqua calda sanitaria non si riscalda abbastanza velocemente): ridurre il differenziale di sgancio (isteresi) modificando il valore del parametro DP120 . Il bollitore di acqua calda sanitaria riscalderà l'acqua più rapidamente.
5	Solo produzione acqua calda sanitaria.

9.5.3 Esecuzione dell'integrazione per l'acqua calda sanitaria

■ Condizioni per l'avviamento dell'integrazione

Le condizioni per l'avviamento dell'integrazione per la produzione di acqua calda sanitaria sono descritte nella tabella seguente.

Tab.69

Parametro	Impostazione
AP001	La funzione dell'ingresso di blocco BL1 non è impostata a 4, 6 o 8
AP100	La funzione dell'ingresso di blocco BL2 non è impostata a 4, 6 o 8
AP098	Configurazione della direzione del contatto BL1: <ul style="list-style-type: none"> • 0 = ingresso attivo su contatto Aperto. • 1 = ingresso attivo su contatto Chiuso
AP099	Configurazione della direzione del contatto BL2: <ul style="list-style-type: none"> • 0 = ingresso attivo su contatto Aperto. • 1 = ingresso attivo su contatto Chiuso

■ Descrizione del funzionamento

Il comportamento dell'integrazione idraulica o elettrica nella modalità acqua calda sanitaria dipende dalla configurazione del parametro **DP051**.

Tab.70 Comportamento dell'integrazione elettrica o idraulica

Valore del parametro DP051	Descrizione del funzionamento
0	Durante la produzione di acqua calda sanitaria, il sistema assegna la priorità alla pompa di calore. Il ricorso all'integrazione idraulica o elettrica avviene solo se la temporizzazione DP090 è trascorsa in modalità acqua calda sanitaria, a meno che non sia attivata la modalità ibrida. In tal caso subentra la logica ibrida.
1	La modalità di produzione di acqua calda sanitaria dà priorità al comfort e quindi accelera la produzione di acqua calda sanitaria utilizzando simultaneamente la pompa di calore e l'integrazione idraulica o elettrica. In questa modalità, non è previsto un tempo massimo per la produzione di acqua calda sanitaria in quanto l'utilizzo delle integrazioni permette di ottenere la condizione di comfort più rapidamente.

9.6 Lettura dei valori misurati

I valori misurati sono disponibili nel menu **Informazioni**  delle varie schede elettroniche.



Alcuni parametri vengono visualizzati:

- in base a particolari configurazioni di sistema,
- in base alle opzioni, circuiti o sensori effettivamente collegati.

Tab.71 Scelta del menu

Contatori	Selezione
Valori misurati sul circuito A	Selezionare il menu EHC-04
Valori misurati sul circuito B	Selezionare il menu SCB04-B
Valori misurati collegati al funzionamento della pompa di calore	Selezionare il menu EHC-04

Tab.72 Valori disponibili (X) nei sottomenu **EHC-04, SCB04-B**

Parametro	Descrizione	Unità	EHC-04	SCB04-B
AM002	Stato "Modalità silenziosa"		X	
AM010	Velocità corrente della pompa	%	X	
AM012	Stato principale corrente dell'apparecchio.  Vedere Capitolo sequenza della regolazione		X	X
AM014	Stato secondario corrente dell'apparecchio.  Vedere Capitolo sequenza della regolazione		X	X
AM015	La pompa è in funzione?		X	
AM016	Temperatura di mandata dell'apparecchio. Temperatura dell'acqua in uscita dall'apparecchio.	°C	X	
AM019	Pressione dell'acqua del circuito primario.	bar	X	
AM027	Temperatura esterna istantanea	°C	X	X
AM040	Temperatura utilizzata per gli algoritmi di controllo acqua calda.	°C	X	
AM056	Portata d'acqua nel sistema	l/min	X	
AM091	Mod stagionale attiva (estate / inverno) • 0: Inverno • 1: Protezione antigelo • 2: Banda estate neutra • 3: Estate		X	X
AM101	Temperatura di mandata impostata del sistema		X	
CM030	Temperatura ambiente nella zona	°C	X	X
CM040	Temperatura flusso dell'area	°C		X
CM060	Velocit... attuale della pompa nella zona	%		X
CM120	Mod funz zona 1:Vacanza 2:Notte 3.:CONFORT1 - COMFORT6 9..10: RAFFREDDAMENTO1 - RAFFREDDAMENTO2: • 0 = Programmazione • 1 / =Manuale • 2 = Antigelo • 3 = Temporaneo		X	X
CM130	Attività attuale della zona: • 0 = Antigelo • 1 =Ridotto • 2 =Comfort • 3 =Antilegionella		X	X
CM190	Valore di impostazione della temperatura ambiente della zona	°C	X	X
CM210	Temperatura attuale esterna zona	°C	X	X
DM001	Temperatura del serbatoio acqua calda sanitaria (sonda inferiore)	°C	X	
DM006	Temperatura del serbatoio acqua calda sanitaria (sensore superiore)		X	

Parametro	Descrizione	Unità	EHC-04	SCB04-B
DM009	Stato automatico/deroga della modalità acqua calda sanitaria: <ul style="list-style-type: none"> • 0 = Programmazione • 1 = Manuale • 2 = Antigelo • 3 = Temporaneo 	°C	X	
DM029	Setpoint temperatura acqua calda sanitaria	°C	X	
HM001	Temperatura Flusso PompaCalore	°C	X	
HM002	Temperatura Ritorno PompaCalore	°C	X	
HM033	Val impost raffreddam pompa di calore	°C	X	
HM034	Backup temperatura di mandata PCU pompa di calore	°C	non utilizzato	
HM035	Backup temperatura di ritorno PCU pompa di calore	°C	non utilizzato	
HM036	Backup temperatura acqua calda sanitaria PCU pompa di calore	°C	non utilizzato	
HM037	Backup Setpoint Interno PCU pompa di calore	°C	non utilizzato	
HM038	Stato backup PCU pompa di calore		non utilizzato	
HM039	Sottostato backup PCU pompa di calore		non utilizzato	
HM040	Backup potenza in uscita PCU pompa di calore	%	non utilizzato	
HM041	Backup codice di errore PCU pompa di calore		non utilizzato	
HM042	Backup codice di blocco PCU pompa di calore		non utilizzato	
HM046	Setpoint segnale in uscita 5V pompa di calore	V	X	
PM002	Valore di impostazione riscaldamento principale esterno	°C	X	
Fxx.xx	Versione del software per la scheda elettronica selezionata		X	X
Pxx.xx	Versione parametri per la scheda elettronica selezionata		X	X

Tab.73 Valori disponibili (X) nel sottomenu *HMI*

Parametro	Descrizione	EHC-04	SCB04-B
F02.01	Versione software HMI	X	X
P00.01	Versione parametro HMI	X	X

9.6.1 Sequenza della regolazione

Tab.74 Elenco degli stati e sottostati

Stato dell'apparecchio: Parametro AM012	Stato secondario apparecchio: Parametro AM014
0	<ul style="list-style-type: none"> • 00 = spegnimento totale del sistema
1= richiesta di acqua calda sanitaria/riscaldamento/raffreddamento	Richiesta di calore <ul style="list-style-type: none"> • 00 = OFF Il setpoint è stato raggiunto. Il compressore può avviarsi ogniqualvolta necessario. • 01= antipendolamento Il setpoint del riscaldamento è stato raggiunto. Il compressore non è autorizzato a riavviarsi. • 02 = interruttore della valvola di inversione in posizione di riscaldamento • 03= alimentazione alla pompa ibrida • 04= condizioni di avvio in sospenso sulla pompa di calore e le integrazioni • 62= interruttore valvola a tre vie a posizione acqua calda sanitaria

Stato dell'apparecchio: Parametro AM012	Stato secondario apparecchio: Parametro AM014
3 = funzionamento in modalità riscaldamento	<ul style="list-style-type: none"> • 30= funzionamento normale Il compressore o le integrazioni sono in funzione. • 31= setpoint interno limitato Se il setpoint di riscaldamento sulla pompa di calore differisce dal setpoint del sistema. • 60= post-funzionamento pompa Pompa di calore e arresto dell'integrazione, funzionamento pompa del sistema. • 65= bypass compressore Solo le integrazioni sono in funzione. • 66= la temperatura supera la temperatura massima d'esercizio del compressore Il compressore si è arrestato. Solo le integrazioni sono in funzione. • 67= la temperatura esterna è inferiore alla temperatura operativa massima del compressore Il compressore si è arrestato. Solo le integrazioni sono in funzione. • 68= la funzione ibrida richiede l'arresto del compressore Il compressore si è arrestato. Solo le integrazioni sono in funzione. • 69= sbrinamento in funzione Il compressore è in funzione. • 70= condizioni di sbrinamento non soddisfatte Il compressore si è arrestato. Solo le integrazioni sono in funzione. • 71= sbrinamento in funzione Il compressore e le integrazioni sono in funzione.
4 = funzionamento in modalità acqua calda sanitaria	<ul style="list-style-type: none"> • 30= funzionamento normale Il compressore o le integrazioni sono in funzione. • 31= setpoint interno limitato Se il setpoint di riscaldamento sulla pompa di calore differisce dal setpoint del sistema. • 60= post-funzionamento pompa Pompa di calore e arresto dell'integrazione, funzionamento pompa del sistema. • 65= bypass compressore Solo le integrazioni sono in funzione. • 66= la temperatura supera la temperatura massima d'esercizio del compressore Il compressore si è arrestato. Solo le integrazioni sono in funzione. • 67= la temperatura esterna è inferiore alla temperatura operativa massima del compressore Il compressore si è arrestato. Solo le integrazioni sono in funzione. • 68= la funzione ibrida richiede l'arresto del compressore Il compressore si è arrestato. Solo le integrazioni sono in funzione. • 69= sbrinamento in funzione Il compressore è in funzione. • 70= condizioni di sbrinamento non soddisfatte Il compressore si è arrestato. Solo le integrazioni sono in funzione. • 71= sbrinamento in funzione Il compressore e le integrazioni sono in funzione.
6	Post circolaz.pompa <ul style="list-style-type: none"> • 60= post-funzionamento pompa Pompa di calore e arresto dell'integrazione, post-funzionamento pompa del sistema.
7	Raffrescamento attivo <ul style="list-style-type: none"> • 30= funzionamento normale Il raffreddamento è attivo. • 75= arresto del compressore a causa del rilevatore di condensa • 78= correzione del setpoint della temperatura Aumento del setpoint del raffreddamento a causa del rilevatore di condensa. • 82= temperatura inferiore alla temperatura minima di raffreddamento Arresto del compressore.

Stato dell'apparecchio: Parametro AM012	Stato secondario apparecchio: Parametro AM014
8= arresto compressore controllato	<p>Arresto Controllato</p> <ul style="list-style-type: none"> • 00= off: il setpoint del riscaldamento o del raffreddamento è stato raggiunto • 01= antipendolamento Il setpoint del riscaldamento è stato raggiunto. Il compressore non è autorizzato a riavviarsi. • 60= post-funzionamento pompa Pompa di calore e arresto dell'integrazione, post-funzionamento pompa del sistema. • 67= la temperatura esterna è inferiore alla temperatura operativa massima del compressore Il compressore si è arrestato. Solo le integrazioni sono in funzione. • 68= la funzione ibrida richiede l'arresto del compressore Il compressore si è arrestato. Solo le integrazioni sono in funzione. • 75= arresto del compressore a causa del rilevatore di condensa • 76= arresto del compressore a causa della portata • 79= bypass compressore e integrazione in modalità riscaldamento/ACS • 80= bypass compressore e integrazione in modalità raffreddamento • 82= temperatura inferiore alla temperatura minima di raffreddamento Arresto del compressore.
9	<p>Modalità Blocco provvisorio</p> <ul style="list-style-type: none"> • 30= funzionamento normale. Il compressore o le integrazioni sono in funzione. • 31= setpoint interno limitato Se il setpoint di riscaldamento sulla pompa di calore differisce dal setpoint del sistema. • 60= post-funzionamento pompa Pompa di calore e arresto dell'integrazione, pompa del sistema in funzione. • 65= bypass compressore Solo le integrazioni sono in funzione. • 66= la temperatura supera la temperatura massima d'esercizio del compressore Il compressore si è arrestato. Solo le integrazioni sono in funzione. • 67= la temperatura esterna è inferiore alla temperatura operativa massima del compressore Il compressore si è arrestato. Solo le integrazioni sono in funzione. • 68= la funzione ibrida richiede l'arresto del compressore Il compressore si è arrestato. Solo le integrazioni sono in funzione. • 69= sbrinamento in funzione Il compressore è in funzione. • 70= condizioni di sbrinamento non soddisfatte Il compressore si è arrestato. Solo le integrazioni sono in funzione. • 71= sbrinamento in funzione. Il compressore e le integrazioni sono in funzione.
10	Modalità Blocco permanente
11	Test di carico minimo

Stato dell'apparecchio: Parametro AM012	Stato secondario apparecchio: Parametro AM014
12	<p>Test di carico Riscaldamento max</p> <ul style="list-style-type: none"> • 30= funzionamento normale. Il compressore o le integrazioni sono in funzione. • 31= setpoint interno limitato Se il setpoint di riscaldamento sulla pompa di calore differisce dal setpoint del sistema. • 60= post-funzionamento pompa Pompa di calore e arresto dell'integrazione, post-funzionamento pompa del sistema. • 65= bypass compressore e integrazioni in funzione • 66= la temperatura supera la temperatura massima d'esercizio del compressore Il compressore si è arrestato. Solo le integrazioni sono in funzione. • 67= la temperatura esterna è inferiore alla temperatura operativa massima del compressore Il compressore si è arrestato. Solo le integrazioni sono in funzione. • 68= la funzione ibrida richiede l'arresto del compressore Il compressore si è arrestato. Solo le integrazioni sono in funzione. • 69= sbrinamento in funzione Il compressore è in funzione. • 70= condizioni di sbrinamento non previste Il compressore si è arrestato. Solo le integrazioni sono in funzione. • 71= sbrinamento in funzione. Il compressore e le integrazioni sono in funzione.

Stato dell'apparecchio: Parametro AM012	Stato secondario apparecchio: Parametro AM014
16	<p>Protezione antigelo</p> <ul style="list-style-type: none"> • 30= funzionamento normale Il compressore o le integrazioni sono in funzione. • 31= setpoint interno limitato Se il setpoint di riscaldamento sulla pompa di calore differisce dal setpoint del sistema. • 60= post-funzionamento pompa Pompa di calore e arresto dell'integrazione, post-funzionamento pompa del sistema. • 65= bypass compressore e integrazioni in funzione • 66= la temperatura supera la temperatura massima d'esercizio del compressore Il compressore si è arrestato. Solo le integrazioni sono in funzione. • 67= la temperatura esterna è inferiore alla temperatura operativa massima del compressore Il compressore si è arrestato. Solo le integrazioni sono in funzione. • 68= la funzione ibrida richiede l'arresto del compressore Il compressore si è arrestato. Solo le integrazioni sono in funzione. • 69= sbrinamento in funzione Il compressore è in funzione. • 70= condizioni di sbrinamento non soddisfatte Il compressore si è arrestato. Solo le integrazioni sono in funzione. • 71= sbrinamento in funzione. Il compressore e le integrazioni sono in funzione.
17	<p>Deareazione</p> <ul style="list-style-type: none"> • 30= funzionamento normale Il compressore o le integrazioni sono in funzione. • 31= setpoint interno limitato Se il setpoint di riscaldamento sulla pompa di calore differisce dal setpoint del sistema. • 60= post-funzionamento pompa Pompa di calore e arresto integrazione. • 65= bypass compressore e integrazioni in funzione • 66= la temperatura supera la temperatura massima d'esercizio del compressore Il compressore si è arrestato. Solo le integrazioni sono in funzione. • 67= la temperatura esterna è inferiore alla temperatura operativa massima del compressore Il compressore si è arrestato. Solo le integrazioni sono in funzione. • 68= la funzione ibrida richiede l'arresto del compressore Il compressore si è arrestato. Solo le integrazioni sono in funzione. • 69= sbrinamento in funzione Il compressore è in funzione. • 70= condizioni di sbrinamento non soddisfatte Il compressore si è arrestato. Solo le integrazioni sono in funzione. • 71= sbrinamento in funzione. Il compressore e le integrazioni sono in funzione.

10 Manutenzione

10.1 Generale

Le operazioni di manutenzione sono importanti per i seguenti motivi:

- Garantire prestazioni ottimali.
- Prolungare la vita utile dell'apparecchio.
- Fornire un impianto che garantisca all'utente comfort nel tempo.



Attenzione

Solo professionisti qualificati sono autorizzati ad effettuare lavori di manutenzione sulla pompa di calore e sull'impianto di riscaldamento.



Pericolo di scossa elettrica

Prima di eseguire un intervento, scollegare la pompa di calore e l'integrazione idraulica o elettrica, se presente, dall'alimentazione di rete.



Pericolo di scossa elettrica

Controllare la scarica dai condensatori dell'unità esterna.



Attenzione

Prima di qualsiasi intervento sul circuito di refrigerazione, arrestare l'apparecchio e attendere qualche minuto. Alcuni componenti dell'apparecchio, come il compressore e le tubazioni, possono raggiungere temperature superiori a 100°C e pressioni elevate, che possono causare gravi lesioni.



Attenzione

Non svuotare l'impianto se non è assolutamente necessario. Esempio: assenza di molti mesi con rischio di temperature nell'edificio inferiori al punto di congelamento.

10.2 Controllo del funzionamento dell'apparecchio

Questa funzione viene utilizzata per forzare la pompa di calore e l'integrazione alla modalità di riscaldamento o di raffreddamento, in modo che sia possibile verificare il loro corretto funzionamento.

Fig.118

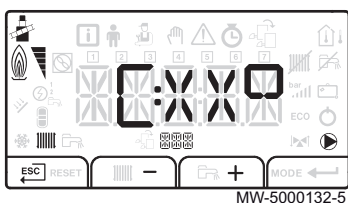
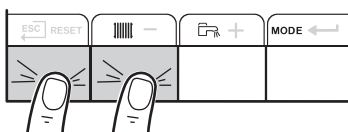

1. Accedere al menu Test premendo contemporaneamente i due tasti sulla sinistra.
⇒ **XX** rappresenta la temperatura di mandata

Fig.119

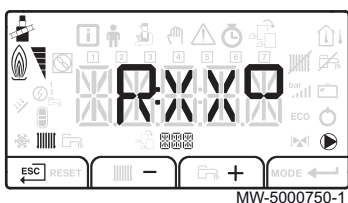

2. Passare dalla modalità di riscaldamento **C:XX** a quella di raffreddamento **R:XX** mediante i tasti **-** e **+**.
3. Uscire dal menu Test e tornare alla schermata principale premendo il tasto **ESC**.

10.3 Interventi di ispezione e manutenzione standard

Un'ispezione annuale di controllo della tenuta in conformità alle norme in vigore è obbligatoria.

10.3.1 Controllo dei componenti di sicurezza

1. Verificare il corretto funzionamento dei dispositivi di sicurezza, e, in particolare, della valvola di sicurezza del circuito di riscaldamento.
2. Verificare il corretto funzionamento del vaso di espansione, controllando e regolando la pressione di gonfiaggio. Francia: secondo DTU65.11.
3. Verificare la tenuta del circuito refrigerante servendosi di un rilevatore di fughe di tipo sniffer.
4. Controllare i collegamenti elettrici.
5. Controllare il funzionamento del pannello di controllo.
6. Sostituire tutti i particolari e cavi considerati difettosi.
7. Controllare tutte le viti e i dadi (copertura, supporto, ecc.).
8. Sostituire le parti termoisolanti danneggiate.

10.3.2 Pulizia dei filtri da 500 µm

Il tubo di ritorno sul modulo interno dovrebbe essere dotato di un filtro da 500 µm. Il filtro è alloggiato in una valvola di sezionamento.

Pulire i filtri durante la manutenzione annuale.

1. Chiudere la valvola dello scambiatore.
2. Svitare il coperchio (con una chiave da 24 mm).

Fig.120 Pulizia del filtro da 500 µm

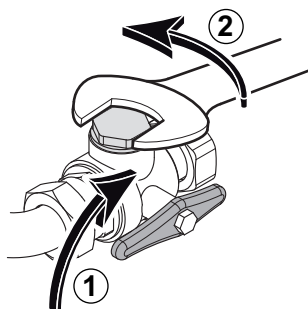

MW-6000360-1

Fig.121 Rimozione dell'anello di ritegno e del filtro

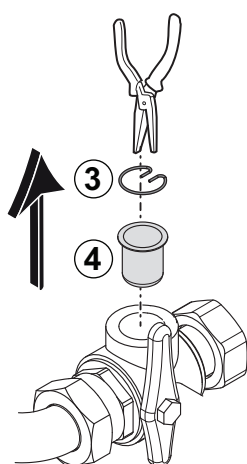

MW-L000333-1

3. Rimuovere l'anello di ritegno a molla.
4. Rimuovere il filtro.
5. Controllare e pulire il filtro. Sostituirlo, se necessario.
6. Rimontare il filtro.
7. Serrare il raccordo.
8. Aprire la valvola dello scambiatore.

10.3.3 Controllare la pressione idraulica

La pressione idraulica deve essere di almeno 0,8 bar. Pressione consigliata: da 1,5 a 2 bar.

1. Verificare la pressione idraulica nell'impianto:
 - 1.1. Se l'apparecchio è acceso, verificare la pressione idraulica mostrata alternatamente nella schermata home dell'interfaccia utente.
 - 1.2. Se l'apparecchio non è in funzione, verificare la pressione idraulica sul manometro meccanico, che si trova in prossimità del vaso di espansione/sotto la copertura.
2. Se la pressione idraulica è troppo bassa, rabboccare l'impianto.

10.3.4 Pulizia della mantellatura

1. Pulire la parte esterna dell'apparecchio con un panno umido e un detergente delicato.

10.3.5 Scarico del circuito di riscaldamento

1. Collegare un flessibile di tipo adatto (diametro interno: 8 mm) al rubinetto di scarico del circuito di riscaldamento. Il sacchetto accessori fornito insieme all'apparecchio comprende un flessibile.
2. Aprire la valvola di scarico.
3. Attendere lo scarico completo del circuito di riscaldamento

10.4 Interventi di manutenzione specifici

10.4.1 Sostituzione della batteria nel pannello di controllo

Se il modulo interno viene spento, la batteria del pannello di controllo si attiva per mantenere l'ora corretta.

La batteria deve essere sostituita quando l'ora non viene più salvata.

1. Rimuovere il pannello anteriore tirando saldamente verso l'alto.
2. Inclinare la staffa del pannello di controllo in avanti.
3. Inserire un cacciavite negli intagli per rimuovere l'unità HM dalla sua sede.

Fig.122 Accesso al retro del pannello di controllo

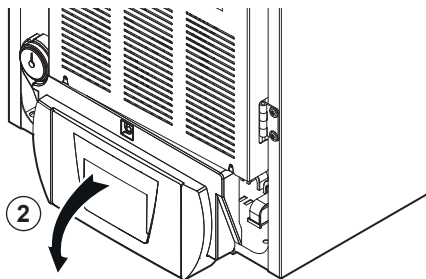

MW-3000547-02

Fig.123 Rimuovere la batteria

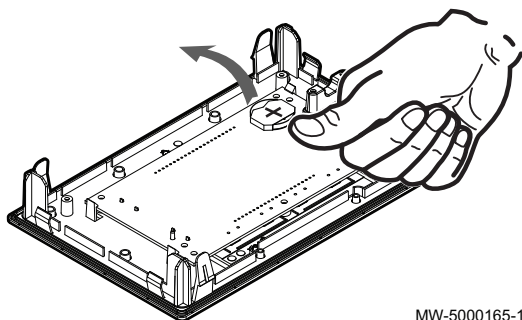

MW-5000165-1

4. Rimuovere la batteria posizionata sulla piastra posteriore del pannello di controllo, spingendola delicatamente in avanti.
5. Inserire una nuova batteria.



Importante

Tipo di batteria:

- CR2032, 3V
- Non utilizzare batterie ricaricabili.
- Non gettare le batterie esauste nel bidone dei rifiuti. Portarle in un luogo di raccolta idoneo.

6. Rimontare tutti i componenti.

11 Risoluzione dei problemi

11.1 Riarmo del termostato di sicurezza



Pericolo

Prima di qualunque intervento, interrompere l'alimentazione elettrica del modulo interno e dei riscaldatori a immersione dell'integrazione elettrica.

Se si sospetta che sia intervenuto il termostato di sicurezza:

1. Disinserire l'alimentazione elettrica del modulo interno e dei riscaldatori a immersione dell'integrazione elettrica, abbassando i disgiuntori presenti sul quadro di distribuzione.
2. Individuare e correggere la causa dell'interruzione di alimentazione prima di ripristinare il termostato di sicurezza.
3. Rimuovere il pannello anteriore del modulo interno e la copertura di protezione.
4. Se il termostato di sicurezza è scattato, premere il pulsante di riarmo presente sul termostato utilizzando un cacciavite a testa piatta. Altrimenti, ricercare un'altra causa dell'interruzione di alimentazione dell'elemento riscaldante.
5. Riposizionare il pannello anteriore del modulo interno e la copertura di protezione.
6. Inserire l'alimentazione elettrica del modulo interno e dei riscaldatori a immersione dell'integrazione elettrica.

Fig.124

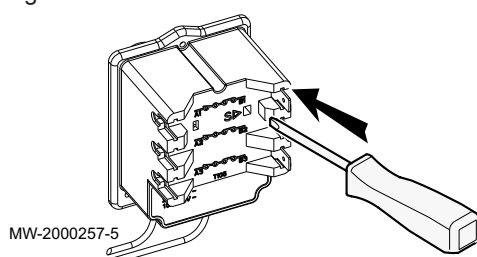

11.2 Messaggi di errore

Fig.125



Fig.126

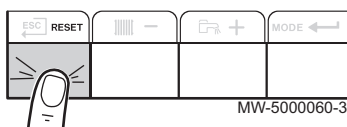

Il reset del pannello di controllo consente all'apparecchio di essere riavviato.

Il messaggio **RESET** compare quando viene rilevato un codice di guasto. Dopo aver risolto il problema, premere il tasto **RESET** per ripristinare le funzioni dell'apparecchio e quindi eliminare il guasto.

In caso di più anomalie, esse vengono visualizzate una dopo l'altra.

1. Quando compare un messaggio di errore, resettare il pannello di controllo premendo il tasto **RESET** per 3 secondi.
⇒ In modalità economia, l'apparecchio non eseguirà un ciclo di riscaldamento dell'acqua calda sanitaria dopo un ciclo di riscaldamento centrale.
2. Visualizzare lo stato operativo corrente premendo brevemente il tasto .

11.2.1 Codici di errore

Per codice di errore si intende uno stato temporaneo, risultante dal rilevamento di un'anomalia della pompa di calore. Il pannello di controllo tenta un riavvio automatico della pompa di calore finché non si accende.

Quando viene visualizzato uno dei seguenti codici e la pompa di calore non può riavviarsi automaticamente, contattare un tecnico di manutenzione.

Tab.75 Elenco dei codici di errore temporanei

Codice di errore	Messaggio	Descrizione
H00.17	Sond TserbACS corto	La sonda di temp del serbatoio acs è in corto o sta misurando una temperatura superiore al range <ul style="list-style-type: none"> • Verificare il cablaggio tra la scheda elettronica dell'unità centrale e il sensore. • Verificare che la sonda sia stata montata correttamente. • Verificare il valore resistivo della sonda. • Se necessario, sostituire la sonda.
H00.32	TEsterna apertura	Il sensore di temperatura esterna è rimosso o sta misurando una temperatura inferiore al range <ul style="list-style-type: none"> • Verificare il cablaggio tra la scheda elettronica dell'unità centrale e il sensore. • Verificare che la sonda sia stata montata correttamente. • Verificare il valore resistivo della sonda. • Se necessario, sostituire la sonda.
H00.33	TEsterna chiusura	Il sensore di temperatura esterna è in corto o sta misurando una temperatura superiore al range <ul style="list-style-type: none"> • Verificare il cablaggio tra la scheda elettronica dell'unità centrale e il sensore. • Verificare che la sonda sia stata montata correttamente. • Verificare il valore resistivo della sonda. • Se necessario, sostituire la sonda.
H00.47	Sens flusso HP rimosso o infer al range	Il sensore di temp flusso pompa di calore è rimosso o sta misurando una temp inferiore al range <ul style="list-style-type: none"> • Verificare il cablaggio tra la scheda elettronica dell'unità centrale e il sensore. • Verificare che la sonda sia stata montata correttamente. • Verificare il valore resistivo della sonda. • Se necessario, sostituire la sonda.
H00.48	THp Flusso chiusura	Il sensore di temp flusso pompa di calore è in corto o sta misurando una temp superiore al range <ul style="list-style-type: none"> • Verificare il cablaggio tra la scheda elettronica dell'unità centrale e il sensore. • Verificare che la sonda sia stata montata correttamente. • Verificare il valore resistivo della sonda. • Se necessario, sostituire la sonda.
H00.51	THp Ritorno apertura	Il sensore di temp di ritorno pompa di calore è rimosso o sta misurando una temp inferiore al range
H00.52	THp Ritorno chiusura	Il sensore di temp di ritorno pompa di calore è in corto o sta misurando una temp superiore al range <ul style="list-style-type: none"> • Verificare il cablaggio tra la scheda elettronica dell'unità centrale e il sensore. • Verificare che la sonda sia stata montata correttamente. • Verificare il valore resistivo della sonda. • Se necessario, sostituire la sonda.
H00.57	T Super ACS apertura	Il sensore di temp superiore ACS è rimosso o sta misurando una temp inferiore al range <ul style="list-style-type: none"> • Verificare il cablaggio tra la scheda elettronica dell'unità centrale e il sensore. • Verificare che la sonda sia stata montata correttamente. • Verificare il valore resistivo della sonda. • Se necessario, sostituire la sonda.
H00.58	T super ACS chiusura	Il sensore di temp superiore ACS è in corto o sta misurando una temp superiore al range <ul style="list-style-type: none"> • Verificare il cablaggio tra la scheda elettronica dell'unità centrale e il sensore. • Verificare che la sonda sia stata montata correttamente. • Verificare il valore resistivo della sonda. • Se necessario, sostituire la sonda.
H02.00	Reset in corso	Reset in corso

Codice di errore	Messaggio	Descrizione
H02.02	Attesa NumConfiguraz	In attesa del numero di configurazione Attendere l'inserimento dei parametri di configurazione <ul style="list-style-type: none"> • Configurare CN1 / CN2 a seconda della potenza dell'unità esterna installata (menu CNF). PCB unità centrale sostituita: pompa di calore non configurata
H02.03	Errore configuraz	Errore di configurazione I parametri di configurazione inseriti non sono corretti. <ul style="list-style-type: none"> • Configurare CN1 / CN2 a seconda della potenza dell'unità esterna installata (menu CNF).
H02.04	Errore parametro	Errore parametro <ul style="list-style-type: none"> • Ripristino delle impostazioni di fabbrica. • Se l'errore è ancora presente: sostituire la scheda elettronica dell'unità centrale.
H02.05	No corrisp. CSU/CU	CSU non corrisponde al tipo di CU <ul style="list-style-type: none"> • Sostituire il software (il numero software o la versione dei parametri non corrisponde alla memoria).
H02.07	Errore press acqua	Errore pressione acqua attiva <ul style="list-style-type: none"> • Controllare la pressione idraulica del circuito di riscaldamento. • Verificare il cablaggio tra la PCB unità centrale e il sensore di pressione. • Controllare il collegamento del sensore di pressione.
H02.09	Blocco parziale	Blocco parziale del dispositivo riconosciuto L'ingresso BL sulla morsettiera della scheda elettronica dell'unità centrale è aperto <ul style="list-style-type: none"> • Verificare il contatto sull'ingresso BL. • Controllare il cablaggio. • Controllare i parametri AP001 e AP100..
H02.10	Blocco completo	Blocco completo del dispositivo riconosciuto L'ingresso BL sulla morsettiera della scheda elettronica dell'unità centrale è aperto <ul style="list-style-type: none"> • Verificare il contatto sull'ingresso BL.. • Controllare il cablaggio. • Controllare i parametri AP001 e AP100..
H02.23	Errore flusso sist	Errore flusso di acqua del sistema attivo Problema portata Assenza di circolazione: <ul style="list-style-type: none"> • Verificare il funzionamento della pompa di circolazione, • Verificare che le valvole e le valvole termostatiche siano aperte, • Controllare il cablaggio, • Controllare l'alimentazione della pompa: se la pompa non funziona, sostituirla. Eccesso d'aria: spurgare completamente il modulo interno e l'impianto. Cablaggio scorretto: verificare i collegamenti elettrici. Flussometro: <ul style="list-style-type: none"> • Verificare i collegamenti elettrici e la direzione del flussometro (freccia a destra). • Se necessario, sostituire il flussometro
H02.25	ACI error	Cortocircuito o circuito aperto nel Titan Active System <ul style="list-style-type: none"> • Controllare il cavo di collegamento. • Verificare che l'anodo non sia in cortocircuito e non sia rotto.
H02.36	Dispos funz scolleg.	Il dispositivo di funzionamento è stato scollegato Assenza di comunicazione tra la PCB unità centrale e il circuito aggiuntivo PCB <ul style="list-style-type: none"> • Controllare il collegamento del cavo di alimentazione tra le schede elettroniche. • Controllare il collegamento del cavo del BUS tra le schede elettroniche. • Eseguire il rilevamento automatico.
H02.37	Disp NonCritic Scoll	Il dispositivo non critico è stato scollegato Assenza di comunicazione tra la PCB unità centrale e il circuito aggiuntivo PCB <ul style="list-style-type: none"> • Controllare il collegamento del cavo di alimentazione tra le schede elettroniche. • Controllare il collegamento del cavo BUS e le PCB. • Eseguire il rilevamento automatico.

Codice di errore	Messaggio	Descrizione
H02.60	Funz. non supp.	Funzione non supportata per la zona
H06.01	Errore unità HP	<p>Presenza errore dell'unità pompa calore Guasto all'unità esterna della pompa di calore</p> <ul style="list-style-type: none"> • Verificare il cablaggio tra la scheda elettronica dell'unità centrale e il bus di comunicazione dell'unità esterna. • Controllare il collegamento del cavo di comunicazione tra la scheda elettronica dell'unità centrale e la scheda di interfaccia. • Controllare il collegamento del cavo di alimentazione tra la scheda dell'unità centrale e la scheda di interfaccia. • Verificare il collegamento del cavo di alimentazione dell'unità esterna.

11.2.2 Codici anomalie

Se un codice di errore rimane presente dopo diversi tentativi di avviamento automatico, la pompa di calore va in modalità errore.

La pompa di calore riprende il normale funzionamento solo dopo che le cause del guasto sono state eliminate dall'installatore.

Come conseguenza di:

- un riarmo manuale,
- un riarmo dovuto a un messaggio di manutenzione.

Tab.76 Elenco dei codici di errore

Guasto di errore	Messaggio	Descrizione
E00.00	TFlusso apertura	Il sensore di temperatura flusso è rimosso o sta misurando una temperatura inferiore al range
E00.01	Sens temp flus in corto o super al range	Il sensore di temperatura flusso è in corto o sta misurando una temperatura superiore al range

Guasto di errore	Messaggio	Descrizione
E02.13	Arresto ingresso Control Unit	Ingresso di blocco della Control Unit dall'ambiente esterno al dispositivo Ingresso BL aperto. <ul style="list-style-type: none"> • Controllare il cablaggio. • Controllare il componente collegato al contatto BL. • Controllare il componente collegato al contatto AP001 e AP100.
E02.24	Blocco flusso del sistema attivo	Blocco flusso di acqua del sistema attivo Assenza di circolazione: <ul style="list-style-type: none"> • Verificare il funzionamento della pompa di circolazione. • Verificare che le valvole e le valvole termostatiche siano aperte. • Controllare il cablaggio. • Controllare l'alimentazione della pompa: se la pompa non funziona, sostituirla. Eccesso di aria <ul style="list-style-type: none"> • Per un funzionamento ottimale, spurgare completamente il modulo interno e l'impianto. • Verificare che gli spurghi aria automatici siano correttamente aperti (controllare anche il blocco idraulico). Per un funzionamento ottimale, spurgare completamente il modulo interno e l'impianto. Cablaggio scorretto: verificare i collegamenti elettrici. Flussometro: <ul style="list-style-type: none"> • Verificare i collegamenti elettrici e la direzione del flussometro (freccia a destra). • Se necessario, sostituire il contatore di flusso.

11.2.3 Codici di allarme

Un codice di allarme è uno stato temporaneo della pompa di calore, risultante dal rilevamento di un'anomalia. Se rimane un codice di allarme ancora dopo diversi tentativi di avvio automatico, il sistema entra in modalità errore.

Tab.77 Lista dei codici di allarme

Codice di errore	Messaggio	Descrizione
A02.06	Avvert press acqua	Avvertenza pressione acqua attiva
A02.18	Errore OBD	Errore Object Dictionary
A02.22	Avvert flusso sist	Avvertenza flusso di acqua del sistema attiva
A02.55	N.serie inv./manc.	N. serie dispositivo non valido/mancante

11.3 Accesso alla memoria errori

I codici di errore e di guasto sono elencati insieme nella memoria.

Fig.127

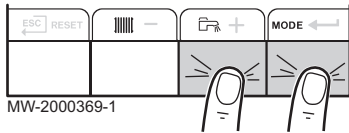

Fig.128

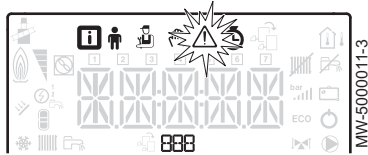

Fig.129

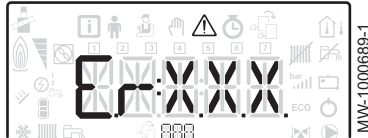





Fig.130







1. Per accedere ai menu, premere contemporaneamente i due tasti a destra.





2. Andare al menu Anomalie  premendo il tasto .

3. Selezionare la PCB premendo il tasto  o . Appare l'icona . Confermare la selezione della PCB premendo il tasto : il nome della PCB appare.

i **Importante**
Il parametro **Er:xxx** lampeggia. **000** corrisponde al numero di errori memorizzati.

4. Andare ai dettagli degli errori premendo il tasto .
5. Visualizzare gli errori premendo il tasto  o . Quando si apre questo menu, appare brevemente la riga dell'errore presente in memoria. Il nome della PCB appare. Ritornare alla lista degli errori premendo il tasto .

i **Importante**
Gli errori memorizzati vanno dai più recenti ai più vecchi.

6. Tornare alla schermata **Er:xxx** premendo il tasto . Premere il tasto : il parametro **CLR** lampeggia dopo gli errori. **000** corrisponde alla PCB selezionata.
⇒ Svuotare la memoria errori premendo il tasto .
7. Uscire dal menu delle Anomalie premendo il tasto .

📖 **Per ulteriori informazioni, vedere**
Codici di errore, pagina 107
Codici di allarme, pagina 111
Codici anomalie, pagina 110

12 Messa fuori servizio e smaltimento

12.1 Procedura di messa fuori servizio

Per rimuovere dal servizio la pompa di calore temporaneamente o definitivamente:

1. Spegnerne la pompa.
2. Interrompere l'alimentazione elettrica della pompa di calore: unità esterna e modulo interno.
3. Interrompere l'alimentazione dell'integrazione elettrica se è presente un'integrazione elettrica.
4. Interrompere l'alimentazione della caldaia se è presente un'integrazione elettrica.
5. Svuotare l'impianto di riscaldamento centrale,

12.2 Smaltimento e riciclaggio

Fig.131



Avvertenza

La rimozione e lo smaltimento della pompa di calore devono essere eseguiti da un operatore qualificato in conformità alle normative locali e nazionali vigenti.

1. Spegnerne la pompa.
2. Disconnettere la pompa dall'alimentazione di rete.
3. Recuperare il liquido refrigerante conformemente alle normative vigenti



Importante

Non lasciare che il liquido refrigerante si disperda nell'atmosfera.

4. Scollegare i collegamenti refrigeranti.
5. Chiudere l'acqua di rete.
6. Scaricare l'impianto.
7. Smontare tutti i collegamenti idraulici.
8. Smontare la pompa di calore.
9. Rottamare o riciclare la pompa di calore conformemente alle normative locali e nazionali in vigore.

© Copyright

Le informazioni tecniche e tecnologiche contenute nelle presenti istruzioni tecniche, nonché descrizioni tecniche e disegni eventualmente forniti, rimangono di nostra proprietà e non possono essere riprodotti senza nostro previo consenso scritto. Soggetto a modifiche.

BAXI

36061 BASSANO DEL GRAPPA (VI) - ITALY
Via Trozzetti, 20
Servizio clienti: Tel +39 0424 517800 - Fax +39 0424 38089
www.baxi.it

