

BAXI

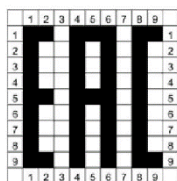

	UBPU 25-500
	UBPU PLUS 50-100-300
it	MANUALE DI INSTALLAZIONE E MANUTENZIONE
en	INSTRUCTION FOR INSTALLATION AND MAINTENANCE
de	ANWEISUNGEN FÜR MONTAGE UND INSTANDSETZUNG
fr	MANUEL D'INSTALLATION ET D'ENTRETIEN

UBPU 500

UBPU PLUS 50-300

UBPU 25

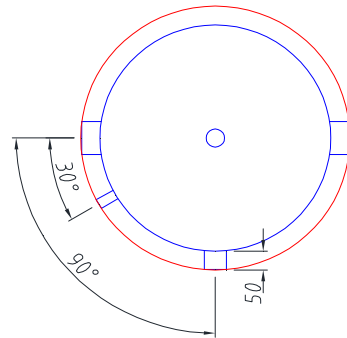
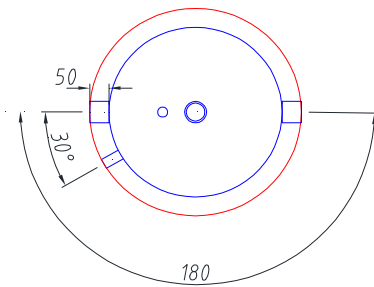
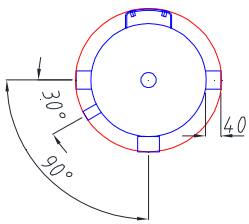
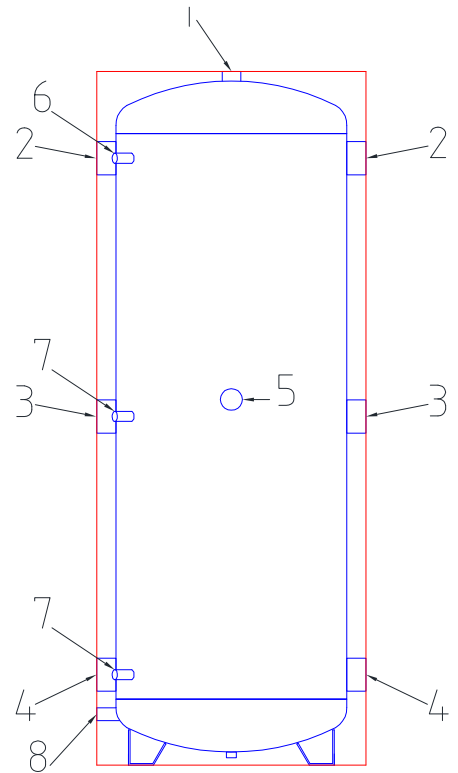
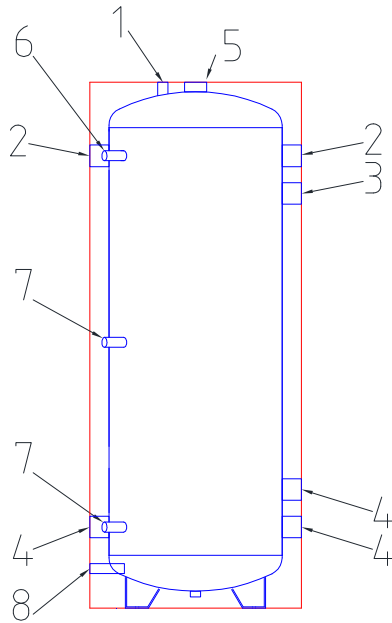
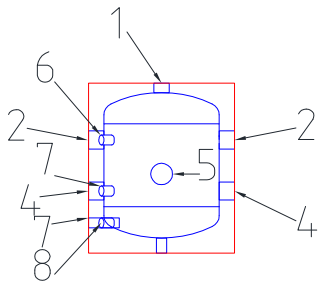

N°	TIPO DI ATTACCO / CONNECTOR TYPE / ANSCHLUßTYP / TYPE DE CONNEXION	MODELLO / MODEL / MODELL / MODÉLE				
		UBPU 25	UBPU PLUS 50	UBPU PLUS 100	UBPU PLUS 300	UBPU 500
1	Sfiato / Air evacuation / Entlüftung / Décharger	1"	1"	1"	1"1/4	1"1/4
2	Mandata caldaia / Boiler inlet / Kessel Vorlauf / Depart chaudiere	1"1/4	1"1/4	1"1/4	2"	2"1/2
3	Mandata riscaldamento / Heating inlet / Heizung Vorlauf / Depart chauffage	—	—	—	—	2"1/2
4	Ritorno caldaia-risc. / Boiler-heating outlet / Kessel-Heiz. RL / Retour chaudiere- chauffage	1"1/4	1"1/4	1"1/4	2"	2"1/2
5	Resistenza elettrica / Electric heater / Elektro -Heizstab / Resistance électrique	1"1/2	1"1/2	1"1/2	1"1/2	1"1/2
6	Termometro / Thermometer / Thermometer / Thermometre	1/2"	1/2"	1/2"	1/2"	1/2"
7	Sonda / Feeler / Fühler / Sonde	1/2"	1/2"	1/2"	1/2"	1/2"
8	Scarico / Drain / Entleerung / Purger	1/2"	3/4"	1/2"	3/4"	3/4"

N.B.= Su UBPU PLUS 50-100-300, se installata una resistenza elettr. in pos.5, verificare che tale resistenza sia adatta a uso in verticale senza danneggiarsi.

Modello		UBPU 25	UBPU PLUS 50	UBPU PLUS 100	UBPU PLUS 300	UBPU 500
Isolamento		PU rigido	PU rigido	PU rigido	PU rigido	PU rigido
Spessore isolamento	mm	45	45	50	50	50
Pressione max	bar	6	6	6	6	6
T max bollitore	°C	95	95	95	95	95
Perdite di energia	kWh/24h (DT=45°C)	0,46	0,82	1,20	1,97	2,74
Coefficiente di dispersione termica	W/K	0,42	0,76	1,11	1,82	2,53

I ISTRUZIONI D'INSTALLAZIONE

Quanto di seguito riportato è determinante per la validità della garanzia.

1. L'installazione deve:
 - Essere eseguita da un installatore qualificato.
 - Prevedere, dove necessario, un riduttore di pressione per l'acqua in ingresso.
 - Prevedere una valvola di sicurezza tarata secondo quanto riportato nell'etichetta dati tecnici applicata sul boiler.
 - Prevedere un vaso espansione (vedi tabella dimensionamento vaso d'espansione) commisurato alle dimensioni del boiler (si consiglia di far eseguire il calcolo da un termotecnico).
2. La temperatura del contenuto del boiler deve sempre essere inferiore a 95°C.

EN INSTALLATION INSTRUCTIONS

What follows is determinant for the warranty validity.

1. The installation must:
 - Be executed by a qualified installer.
 - Be provided, where necessary, with a pressure water reducing in entrance.
 - Be provided with a safety valve according to the technical datas of the boiler.
 - Be provided with an expansion vessel (see the measuring board of the expansion vessel) proportioned to the boiler's dimensions (it's advised to size the expansion vessel by a thermal technician).
2. The temperature of the boiler inside must always be under 95°C.

DE AUFSTELLUNGSANWEISUNGEN

Alles was folgt ist entscheidend für die Garantie.

1. Die Aufstellung muss:
 - Bei einem qualifizierten Installateur durchgeführt werden.
 - Ein Wasserdruckminderer in Eingang vorsehen.
 - Ein gemäß was auf dem klebenden Speicherzettel der technischen Daten geschrieben ist, tariertes Sicherheitsventil vorsehen.
 - Ein zu der Speicherabmessung anpassendes Expansionsgefäß vorsehen (wir raten die Berechnung bei einem Wärmetechniker herstellen zu lassen).
2. Die Temperatur des Speicherinhalt muss immer unter 95°C sein.

FR INSTRUCTIONS POUR L'INSTALLATION

Ce qui suit, est déterminant pour la validité de la garantie.

1. L'installation doit:
 - Etre exécutée par un installateur agréé.
 - Prévoir si nécessaire, l'installation d'un reducteur de pression à l'entrée de l'eau froide.
 - Prévoir une soupape de sûreté tarée selon les recommandation inscrites dans l'étiquette des données techniques appliquées au boiler.
 - Prévoir l'installation d'un vase d'expansion (voir la tableau de dimensionnement des vases d'expansion) dimensionné selon la capacité du ballon (on coseille le dimensionnement par un technicién qualifié).
2. La température interne du ballon doit être toujours en dessous de 95°C).

DIMENSIONAMENTO VASO D'ESPANSIONE:

Attenzione: il volume del vaso d'espansione tiene conto solamente della capacità del serbatoio, considerare anche il volume d'acqua presente nell'impianto.

DIMENSIONING OF THE EXPANSION TANK:

Attention: the volume of the expansion vessel is calculated only on the capacity of the tank, consider the volume water included in the piping.

BEMESSUNG DES EXPANSIONSGEFÄß:

Achtung: das Volumen des Ausdehnungsgefäßes nur von der Kapazität des Behälters berechnet wird, betrachten das Volumen Wasser in den Rohrleitungen enthalten.

DIMENSIONNEMENT DU VAS D'EXPANSION:

Attention: le volume du vase d'expansion est calculé uniquement sur la capacité du réservoir, examiner le volume d'eau compris dans la tuyauterie.

Tipo Type Typ Typ L	Temp. Eser. Working Temp. Betriebswarm Temp. Util. 40°C	Temp. Eser. Working Temp. Betriebswarm Temp. Util. 50°C	Temp. Eser. Working Temp. Betriebswarm Temp. Util. 60°C	Temp. Eser. Working Temp. Betriebswarm Temp. Util. 70°C	Temp. Eser. Working Temp. Betriebswarm Temp. Util. 80°C	Temp. Eser. Working Temp. Betriebswarm Temp. Util. 90°C
100	0,8 L	1,8 L	2,7 L	3,4 L	4,35 L	5,4 L
300	2,3 L	3,6 L	5,4 L	6,8 L	8,7 L	10,8 L
500	3,9 L	6,1 L	8,6 L	11,4 L	14,5 L	18,0 L

I serbatoi rispettano i requisiti fondamentali della Direttiva Europea 97/23/CE (P.E.D.) relativa alle attrezzature a pressione, in accordo all' art. 3.3, e come tali sono esentati dalla marcatura "CE".

The tanks are produced according to the basic EEC Directives 97/23/CE (P.E.D.) for the pressure equipments, as in the art. 3.3; they are free from "CE" mark.

Die Speicherwerdennach den 97/23/CE (P.E.D.)Europäische Druckgeräte Richtlinien hergestellt, gemäss Artikel 3.3; deshalb sind sie frei von "CE" Kennzeichnung.

Les ballons sont produits selon les exigences fondamentales de la directive européenne 97/23/CE (P.E.D.) pour les équipements à pression, en accordance à l' article 3.3 et pourtant ils ne sont pas obligés au marquage "CE".

PARAMETRI DIRETTIVA 2009/125/CE , Reg. UE 2017-1369 - EN 12897

DIRECTIVE PARAMETERS 2009/125/CE , Reg. UE 2017-1369 - EN 12897

RICHTLINIE PARAMETER 2009/125/CE , Reg. UE 2017-1369 - EN 12897

DIRECTIVE PARAMÈTRES 2009/125/CE , Reg. UE 2017-1369 - EN 12897

TAGLIA (ISOL.) SIZE (INSUL.) GRÖßE (ISOL.) TAILLE (ISOL.)	CAPACITA' CAPACITY KAPAZITÄT CAPACITÉ (L)	DISPERSIONE STANDING LOSS WÄRMEVERLUST PERTE DE CHALEUR (W)	DISP. SPEC. SPECIFIC LOSS SPEZIFISCHE VERLUST PERTE SPÉCIFIQUE (W/K)	CLASSE ENER. ENERGY CLASS ENERGIE-KLASSE CLASSE ENERGIE
UBPU 25 (50 mm)	24	19	0,42	A
UBPU PLUS 50 (50 mm)	57	34	0,76	B
UBPU PLUS 100 (50 mm)	123	50	1,11	B
UBPU PLUS 300 (50 mm)	277	82	1,82	C
UBPU 500 (50 mm)	473	114	2,53	C

GARANZIA CONVENZIONALE BAXI SPA – CONDIZIONI

PREMESSA

La Garanzia Convenzionale non sostituisce né limita la Garanzia Legale di conformità che il Venditore è tenuto a riconoscere all'Utente (rif. Codice del Consumo emanato con il Decreto Legislativo 6 settembre 2005, n. 206 e successive modifiche). Quindi, l'accettazione della Garanzia Convenzionale da parte dell'Utente lascia impregiudicati tutti i diritti in suo favore sanciti dalla Garanzia Legale. Baxi SpA si riserva il diritto insindacabile di non concedere o di invalidare in qualsiasi momento la Garanzia Convenzionale qualora questa non sia formalmente prevista ed inclusa negli accordi commerciali tra Venditore e la stessa Baxi SpA. In questo caso, l'Utente può senz'altro fare riferimento alla Garanzia Legale di conformità che deve essere sempre e comunque riconosciuta dal Venditore finale del bene.

La rete Service autorizzata Baxi SpA è sempre tenuta a prendere visione della documentazione fiscale comprovante l'acquisto. In caso di indisponibilità della documentazione fiscale o rifiuto di esibirla da parte dell'Utente e/o Installatore, la Garanzia Convenzionale non avrà alcuna validità.

IMPORTANTE: la Garanzia Convenzionale decade se, nell'arco della sua durata, siano condotte operazioni di manutenzione e/o riparazione ad opera di personale estraneo alla rete Service autorizzata Baxi SpA.

1) OGGETTO

Baxi SpA, con sede a Bassano del Grappa (VI) - Via Trozzetti 20, garantisce i propri prodotti contro i vizi di fabbricazione e/o difetti della componentistica. Baxi SpA dispone di una rete Service autorizzata, specificatamente addestrata ed autorizzata a condurre interventi di verifica iniziale, manutenzione periodica e riparazione su tutto il territorio nazionale, inclusi Repubblica di San Marino e Città del Vaticano.

Le imprese facenti parte della rete Service autorizzata Baxi SpA sono verificabili consultando il sito www.baxi.it oppure contattando il Servizio Clienti Baxi allo **0424/517.800**.

2) CAMPO DI APPLICAZIONE

La Garanzia Convenzionale è applicabile ai componenti propri dell'apparecchio e prevede la sostituzione o la riparazione gratuita delle parti che dovessero presentare difetti di fabbricazione o non conformità al contratto d'acquisto. Sono pertanto esclusi i componenti soggetti ad usura (rif. paragrafo 5) e tutti gli altri componenti dell'impianto non facenti parte dell'apparecchio, qualsiasi sia la loro funzione. Qualora il ripristino della piena funzionalità dell'apparecchio non fosse possibile attraverso la riparazione o qualora, ad insindacabile giudizio di Baxi SpA, la stessa risultasse eccessivamente onerosa rispetto al valore dell'apparecchio medesimo, potrà essere disposta la sostituzione dell'apparecchio difettoso con un pari modello, oppure, in caso di indisponibilità di quest'ultimo per qualsivoglia ragione, con un modello avente caratteristiche equivalenti o superiori. In questo caso, rimarranno in vigore i termini e la durata della garanzia dell'apparecchio sostituito, cioè del contratto originario.

3) DURATA E DECORRENZA

La Garanzia Convenzionale è subordinata alla conformità dell'installazione alle normative vigenti, pertanto, l'Utente che intende avvalersene deve essere in possesso, ed esibire su richiesta, la documentazione prevista dalla normativa (dichiarazione di conformità, libretto di impianto debitamente compilato, progetto se richiesto, ecc.) che l'Installatore è tenuto a rilasciare al termine dei lavori. **Rammentiamo che in assenza di tale documentazione, l'utilizzo del sistema è ad esclusivo rischio e pericolo dell'Utente.**

La durata della Garanzia Convenzionale è pari a 2 anni per tutti gli apparecchi, ad eccezione dei boiler abbinati a sistemi solari per i quali la durata è pari a 5 anni e **decorre dalla data d'acquisto dell'apparecchio, comprovata dalla documentazione fiscale che l'Utente è tenuto a conservare ed esibire nel caso sia richiesto l'intervento in garanzia alla rete Service autorizzata Baxi SpA.**

4) MODALITA' DI EROGAZIONE DEL SERVIZIO DI ASSISTENZA TECNICA

L'Utente è tenuto a conservare copia della prova di acquisto, in modo da poter usufruire gratuitamente delle prestazioni previste (rif. paragrafo 5). In caso di chiamata, la rete Service autorizzata è tenuta ad intervenire entro un termine congruo, salvo cause di forza maggiore; il tempo di intervento è solitamente determinato non solo dall'ordine cronologico di chiamata, ma anche dalla criticità del malfunzionamento segnalato. E' importante che l'Utente denunci il vizio riscontrato nel più breve tempo possibile e comunque entro e non oltre 2 mesi dalla scoperta. Per tutti gli interventi di sostituzione componenti, sia in garanzia che successivamente, **la rete Service autorizzata è contrattualmente tenuta ad utilizzare tassativamente ricambi nuovi ed originali Baxi**, facilmente riconoscibili dall'imballo personalizzato Baxi SpA. Qualsiasi ricambio sostituito gratuitamente durante il periodo di garanzia è da ritenersi di esclusiva proprietà di Baxi SpA.

5) COPERTURE ED ESCLUSIONI

Durante il periodo della Garanzia Convenzionale, Baxi SpA, per tramite della rete Service autorizzata, si impegna a sostituire o riparare gratuitamente i componenti che dovessero risultare affetti da malfunzionamenti e/o vizi di fabbricazione. Oltre alle parti di ricambio, sono da ritenersi a titolo gratuito anche manodopera e diritto fisso di chiamata.

IMPORTANTE: tutti i componenti di normale usura quali elettrodi di accensione e rilevazione fiamma, guarnizioni, anodi al magnesio e/o a corrente impressa, sonde, pannelli isolanti interni alla camera di combustione sono garantiti entro e non oltre i 6 mesi dalla data di decorrenza della Garanzia Convenzionale.

La Garanzia Convenzionale non comprende in nessun caso danni e difetti conseguenti a:

- trasporto e stoccaggio inadeguato eseguito a cura di terzi non rientranti nella responsabilità di Baxi SpA;
- installazione e utilizzo non conforme alle istruzioni ed alle avvertenze riportate nel **Manuale per l'uso destinato all'Utente ed all'Installatore** fornito a corredo;
- incrostazioni dovute alla presenza di calcare nel fluido termovettore e/o nell'acqua sanitaria e non opportunamente trattato, come previsto dalla normativa vigente;
- ostruzioni/incrostazioni dovute alla presenza di impurità conseguenti alla mancata pulizia preliminare delle tubazioni ed all'assenza di adeguato trattamento acque, come previsto dalla normativa vigente;
- asservimento dell'apparecchio ad impianti di riscaldamento radiante a pavimento parete/soffitto che utilizzano tubazioni in materiale plastico senza barriera anti ossigeno;
- mancata installazione dei giunti dielettrici;
- utilizzo di accessori non previsti da Baxi SpA o non compatibili con l'apparecchio stesso;
- allacciamenti ad impianti elettrici, idrici, gas e fumari non conformi alle norme vigenti, nonché inadeguato fissaggio delle strutture di supporto;
- **mancato rispetto della periodicità di manutenzione riportata nel Manuale per l'uso destinato all'Utente ed all'Installatore**, salvo periodicità più restrittive imposte dalla normativa vigente;
- impiego di liquidi per la pulizia delle parti funzionali ed il trattamento delle acque non idonei e che potrebbero determinare il danneggiamento dei componenti trattati;
- utilizzo di ricambistica usata e/o non originale BAXI SpA (cfr. par. 4);
- agenti atmosferici (fulmini, trombe d'aria, grandine, gelo, ecc.), calamità telluriche, incendi, furto, scasso e atti vandalici;
- permanenza in cantiere o comunque in ambiente non adeguatamente protetto e, più in generale, negligente conservazione dell'apparecchio;
- corrosione causata da azioni chimiche e/o elettriche provocate da fattori esterni;
- prolungata inattività dell'apparecchio che possa determinare il deterioramento/blocco irreversibile di componenti funzionali quali pompe, attuatori, pressostati, ventilatori, micro interruttori, valvole gas, ecc.
- mancato o non idoneo collegamento delle valvole di sicurezza ad uno scarico di portata adeguata.
- mancata predisposizione di una vasca anti sversamento, idoneamente collegata ad uno scarico sifonato di portata adeguata, atta a contenere eventuali fuoriuscite accidentali d'acqua, qualora le stesse possano arrecare danni ai beni propri ed altrui.

La Garanzia Convenzionale non copre in nessun caso i costi di manutenzione ordinaria e straordinaria e non è cumulabile. Pertanto, in caso di sostituzione o riparazione, **vale sempre la data di decorrenza garanzia dell'apparecchio originario**, ferma la garanzia di legge per il restante periodo.

6) ULTERIORI CONDIZIONI

Al fine di consentire gli eventuali interventi di riparazione/sostituzione componenti in caso di guasto, nonché le normali operazioni di manutenzione periodica, **l'apparecchio deve essere installato in modo tale che qualunque suo componente sia accessibile in maniera agevole e rapida.** A tal fine, Baxi SpA raccomanda l'installazione dell'apparecchio in luogo accessibile e sicuro in termini normativi, senza quindi che l'accesso comporti oneri aggiuntivi rispetto ai costi prettamente pertinenti all'intervento tecnico di manutenzione, riparazione o sostituzione dell'apparecchio. Pertanto, **la Garanzia Convenzionale non copre** in alcun caso l'eventuale aggravio di costo relativo a:

- allestimento di scale e ponteggi, noleggio di gru, piattaforme mobili aeree, trabattelli e qualsiasi altra attrezzatura necessaria a raggiungere in sicurezza il prodotto;
- lo smontaggio ed il successivo montaggio di altri apparecchi ed impianti che dovessero ostacolare l'intervento;
- opere idrauliche, elettriche e murarie;

7) LEGGE APPLICABILE E FORO COMPETENTE

La Garanzia Convenzionale è regolata dalla Legge Italiana. Per qualsiasi controversia, è competente il foro di Vicenza.

Dati tecnici Etichetta Matricola Techincal Data of S.N. Label Technische Daten der Seriennummer Données techniques de l'étiquette du numéro de série				
2 5	Cap. nom. Sanit. Nom. Cap. Sanit. Nenninhalt Trinkw. Cap. nom. Sanit.	- L	PS - bar	
	Materiale costruzione Construction material Konstruktions material Materiel de construct	S235JR		
	Trattamento Treatment Aufbereitung Traitment	-		
	Cap. nom. Riscaldam. Nom. Cap. Heating Nenninhalt Heizung Cap. nom. Chauffage	24 L		PS 6 bar
	Scambiatore superiore Fixed higher exchanger Fest oben Tauscher Echang. Fixe superieur	- L	- m ²	PS - bar
	Potenza serp. Sup. Higher coil power Oben Heizr. Leistung Puiss. Echang. Sup.	- kW	- L/h	
	Coefficiente di resa Higher coil pot. Use Oben Heizr. Erpot. Benutzung Potential. Utilis. Ech. Sup.	- NL		
	Scambiatore inferiore Fixed lower exchanger Fest unterer Tauscher Echang. Fixe inferieur	- L	- m ²	PS - bar
	Potenza serp. Inf. Lower coil power Unterer Heizr. Leistung Puiss. Echang. Inf.	- kW	- L/h	
	Temperat. d'esercizio max Max. Working. Temperature Max. Boiler temperature Temp. D'exercice max	95°C		
	Dispersione termica Standing Losses Warmhalteverlust Pertes Statiques	19 W		
	Peso a vuoto Weight empty Leergewicht Poids a vide	18 kg		
	Ingombro di raddrizzamento Encumbered for straighteni. Kippmass Diagonale	500 mm		
	Anodo Anode Anode Anode	n° -	Mis. øxLg. -	mm -

Dati tecnici Etichetta Matricola Techincal Data of S.N. Label Technische Daten der Seriennummer Données techniques de l'étiquette du numéro de série			
50	Cap. nom. Sanit. Nom. Cap. Sanit. Nenninhalt Trinkw. Cap. nom. Sanit.	- L	PS - bar
	Materiale costruzione Construction material Konstruktions material Materiel de construct	S235JR	
	Trattamento Treatment Aufbereitung Traitment	-	
	Cap. nom. Riscaldam. Nom. Cap. Heating Nenninhalt Heizung Cap. nom. Chauffage	57 L	PS 6 bar
	Scambiatore superiore Fixed higher exchanger Fest oben Tauscher Echang. Fixe superieur	- L	- m ² PS - bar
	Potenza serp. Sup. Higher coil power Oben Heizr. Leistung Puiss. Echang. Sup.	- kW	- L/h
	Coefficiente di resa Higher coil pot. Use Oben Heizr. Erpot. Benutzung Potential. Utilis. Ech. Sup.	- NL	
	Scambiatore inferiore Fixed lower exchanger Fest unterer Tauscher Echang. Fixe inferieur	- L	- m ² PS - bar
	Potenza serp. Inf. Lower coil power Unterer Heizr. Leistung Puiss. Echang. Inf.	- kW	- L/h
	Temperat. d'esercizio max Max. Working. Temperature Max. Boiler temperature Temp. D'exercice max	95°C	
	Dispersione termica Standing Losses Warmhalteverlust Pertes Statiques	34 W	
	Peso a vuoto Weight empty Leergewicht Poids a vide	25 kg	
	Ingombro di raddrizzamento Encumbered for straighteni. Kippmass Diagonale	1050 mm	
	Anodo Anode Anode Anode	n° -	Mis. øxLg. - mm -

Dati tecnici Etichetta Matricola Techincal Data of S.N. Label Technische Daten der Seriennummer Données techniques de l'étiquette du numéro de série			
1 0 0	Cap. nom. Sanit. Nom. Cap. Sanit. Nenninhalt Trinkw. Cap. nom. Sanit.	- L	PS - bar
	Materiale costruzione Construction material Konstruktions material Materiel de construct	S235JR	
	Trattamento Treatment Aufbereitung Traitment	-	
	Cap. nom. Riscaldam. Nom. Cap. Heating Nenninhalt Heizung Cap. nom. Chauffage	123 L	PS 6 bar
	Scambiatore superiore Fixed higher exchanger Fest oben Tauscher Echang. Fixe superieur	- L	- m ² PS - bar
	Potenza serp. Sup. Higher coil power Oben Heizr. Leistung Puiss. Echang. Sup.	- kW	- L/h
	Coefficiente di resa Higher coil pot. Use Oben Heizr. Erpot. Benutzung Potential. Utilis. Ech. Sup.	- NL	
	Scambiatore inferiore Fixed lower exchanger Fest unterer Tauscher Echang. Fixe inferieur	- L	- m ² PS - bar
	Potenza serp. Inf. Lower coil power Unterer Heizr. Leistung Puiss. Echang. Inf.	- kW	- L/h
	Temperat. d'esercizio max Max. Working. Temperature Max. Boiler temperature Temp. D'exercice max	95°C	
	Dispersione termica Standing Losses Warmhalteverlust Pertes Statiques	50 W	
	Peso a vuoto Weight empty Leergewicht Poids a vide	35 kg	
	Ingombro di raddrizzamento Encumbered for straighteni. Kippmass Diagonale	1250 mm	
	Anodo Anode Anode Anode	n° -	Mis. øxLg. - mm -

Dati tecnici Etichetta Matricola Techincal Data of S.N. Label Technische Daten der Seriennummer Données techniques de l'étiquette du numéro de série				
3 0 0	Cap. nom. Sanit. Nom. Cap. Sanit. Nenninhalt Trinkw. Cap. nom. Sanit.	- L	PS - bar	
	Materiale costruzione Construction material Konstruktions material Materiel de construct	S235JR		
	Trattamento Treatment Aufbereitung Traitment	-		
	Cap. nom. Riscaldam. Nom. Cap. Heating Nenninhalt Heizung Cap. nom. Chauffage	277 L		PS 6 bar
	Scambiatore superiore Fixed higher exchanger Fest oben Tauscher Echang. Fixe superieur	- L	- m ²	PS - bar
	Potenza serp. Sup. Higher coil power Oben Heizr. Leistung Puiss. Echang. Sup.	- kW	- L/h	
	Coefficiente di resa Higher coil pot. Use Oben Heizr. Erpot. Benutzung Potential. Utilis. Ech. Sup.	- NL		
	Scambiatore inferiore Fixed lower exchanger Fest unterer Tauscher Echang. Fixe inferieur	- L	- m ²	PS - bar
	Potenza serp. Inf. Lower coil power Unterer Heizr. Leistung Puiss. Echang. Inf.	- kW	- L/h	
	Temperat. d'esercizio max Max. Working. Temperature Max. Boiler temperature Temp. D'exercice max	95°C		
	Dispersione termica Standing Losses Warmhalteverlust Pertes Statiques	82 W		
	Peso a vuoto Weight empty Leergewicht Poids a vide	55 kg		
	Ingombro di raddrizzamento Encumbered for straighteni. Kippmass Diagonale	1700 mm		
	Anodo Anode Anode Anode	n° -	Mis. øxLg. -	mm -

Dati tecnici Etichetta Matricola Techincal Data of S.N. Label Technische Daten der Seriennummer Données techniques de l'étiquette du numéro de série				
5 0 0	Cap. nom. Sanit. Nom. Cap. Sanit. Nenninhalt Trinkw. Cap. nom. Sanit.	- L	PS - bar	
	Materiale costruzione Construction material Konstruktions material Materiel de construct	S235JR		
	Trattamento Treatment Aufbereitung Traitment	-		
	Cap. nom. Riscaldam. Nom. Cap. Heating Nenninhalt Heizung Cap. nom. Chauffage	473 L		PS 6 bar
	Scambiatore superiore Fixed higher exchanger Fest oben Tauscher Echang. Fixe superieur	- L	- m ²	PS - bar
	Potenza serp. Sup. Higher coil power Oben Heizr. Leistung Puiss. Echang. Sup.	- kW	- L/h	
	Coefficiente di resa Higher coil pot. Use Oben Heizr. Erpot. Benutzung Potential. Utilis. Ech. Sup.	- NL		
	Scambiatore inferiore Fixed lower exchanger Fest unterer Tauscher Echang. Fixe inferieur	- L	- m ²	PS - bar
	Potenza serp. Inf. Lower coil power Unterer Heizr. Leistung Puiss. Echang. Inf.	- kW	- L/h	
	Temperat. d'esercizio max Max. Working. Temperature Max. Boiler temperature Temp. D'exercice max	95°C		
	Dispersione termica Standing Losses Warmhalteverlust Pertes Statiques	114 W		
	Peso a vuoto Weight empty Leergewicht Poids a vide	100 kg		
	Ingombro di raddrizzamento Encumbered for straighteni. Kippmass Diagonale	2000 mm		
	Anodo Anode Anode Anode	n° -	Mis. øxLg. -	mm -

**TAGLIANDO DI GARANZIA
GUARANTEE COUPON
GARANTIESCHEIN
COUPON DE GARANTIE**

Large dashed rectangular area for stamping and signature.

**IL BOLLITORE E' STATO COLLAUDATO CON PROVA IDRAULICA CON PRESSIONE PARI A 1,5 VOLTE QUELLA D'ESERCIZIO
THE TANK HAS BEEN CHECKED THROUGH PRESSURE TEST THAT MEANS 1,5 MORE THAN THE OPERATING PRESSURE
DER SPEICHER WURDE MIT DEM 1,5 FACHEN DRUCK DES BETRIEBSDRUCK GETESTET
LE BALLON A ETE SOUMI A UNE PREUVE DE PRESSION QUI EST 1,5 EN PLUS DE LA PRESSION D'EXCERCICE**

DATA	FIRMA OPERATORE

**Timbro, data e firma dell'installatore
Stempel und Unterschrift von Installateur**

**Stamp and signature of installer
Timbre et signature de l'installateur**

BAXI S.p.A., nella costante azione di miglioramento dei prodotti, si riserva la possibilità di modificare i dati espressi in questa documentazione in qualsiasi momento e senza preavviso. La presente documentazione è un supporto informativo e non considerabile come contratto nei confronti di terzi.

BAXI

36061 Bassano del Grappa (VI) - ITALIA Via Trozzetti, 20
Servizio clienti: tel. 0424-517800 – Telefax 0424-38089
www.baxi.it